

**Министерство образования и науки Российской Федерации  
Федеральное агентство по образованию  
Государственное образовательное учреждение  
высшего профессионального образования  
«Чувашский государственный педагогический университет  
им. И. Я. Яковлева»**

# **Проблемы исторической регионалистики**

**Выпуск III**

Чебоксары 2009

ББК 63.3 (2 Рос. Чув.)

Проблемы исторической регионалистики: сб. науч. ст. Вып. III / отв. ред. проф. Г. И. Тафаев. – Чебоксары: Чуваш. гос. пед. ун-т, 2009. - 199 с.

Печатается по решению ученого совета ГОУ ВПО «Чувашский государственный педагогический университет им. И. Я. Яковлева»

Ответственный за выпуск  
Г. И. Тафаев, доктор исторических наук, профессор

Сборник научных статей подготовлен на основе материалов Региональной научно-практической конференции «Проблемы исторической регионалистики», проведенной ЧГПУ им. И.Я. Яковлева 16 мая 2008 года в г. Чебоксары в связи с 55-летием со дня рождения д.и.н., профессора, зав. кафедрой региональной истории Г. И. Тафаева.

Авторами статей являются ученые из Белоруссии, Болгарии, России, Украины.

Адресуется научным работникам, учителям, студентам.

© Коллектив авторов, 2009

© Кафедра региональной истории, 2009

© ГОУ ВПО «Чувашский государственный педагогический университет им. И. Я. Яковлева», 2009

## ЦИВИЛИЗАЦИОННАЯ СОПРОТИВЛЯЕМОСТЬ ЧУВАШСКОЙ НАЦИИ

Чтобы понять проблему необходимо разобраться в понятиях:

- 1) цивилизация;
- 2) сопротивляемость;
- 3) чувашская нация.

Все три научных понятия выносятся в названии статьи, и суть проблемы - истоки цивилизации и конец цивилизации.

Обратимся к теории цивилизации, которая возникла в середине XVIII века во Франции, Англии и Германии. Эта теория была воспринята в России славянофилом Н. Я. Данилевским и славистом В. И. Ламанским. Именно они отрывали славяно-русскую цивилизацию от Запада (Европы и США).

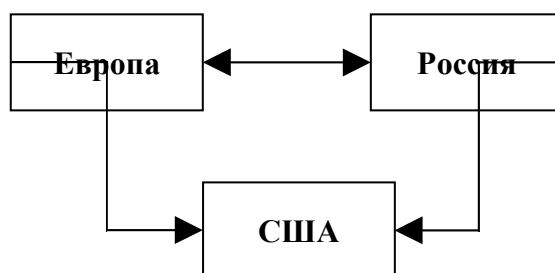

Ю. И. Семенов о концепции Н. Я. Данилевского пишет, что идеи Н. Я. Данилевского были восприняты и разработаны целым рядом других русских мыслителей и ученых. Среди них прежде всего следует упомянуть Константина Николаевича Леонтьева (1831-1891 гг.). В его работе «Византизм и славянство» (1875; послед. изд. в книгах: Избранное. М., 1993; К.Н. Леонтьев. Восток, Россия и славянство. М., 1997) в качестве субъектов истории выступают не столько культуры, сколько государства, «государственные организмы». Каждая из исторически значимых исторических общностей проходит в своем развитии три стадии, что занимает примерно 1000—1200 лет. В 1892 г. в 1-4 номерах журнала «Славянское обозрение» был опубликован труд историка, слависта Владимира Ивановича Ламанского (1833-1914 гг.) «Три мира Азийско-Европейского материка», который затем был издан отдельной книгой (СПб.. 1892; Пг., 1916), в котором также развивались взгляды Н. Я. Данилевского [1].

В разрезе общества (цивилизации) рассматривает Фридрих Ратцель (1844-1904 гг.). По его мнению «государство является живым организмом». В 1897 г. Ратцель издал труд «Политическая география», где отметил три параметра:

- 1) почва;

- 2) народ;
- 3) территория.

Все эти три параметра должны, по Ратцелю, иметь следующую симметрию:

- 1) географическую;
- 2) демографическую;
- 3) этнокультурную.

Зададимся вопросами: имела ли древнечувашская цивилизация свою почву? Имела ли она свой народ? Имела и имеет ли свою территорию? На сегодня, на начало XXI века, имеет ли она свою симметрию: географическую, геополитическую, этнокультурную (этноязыковую)?

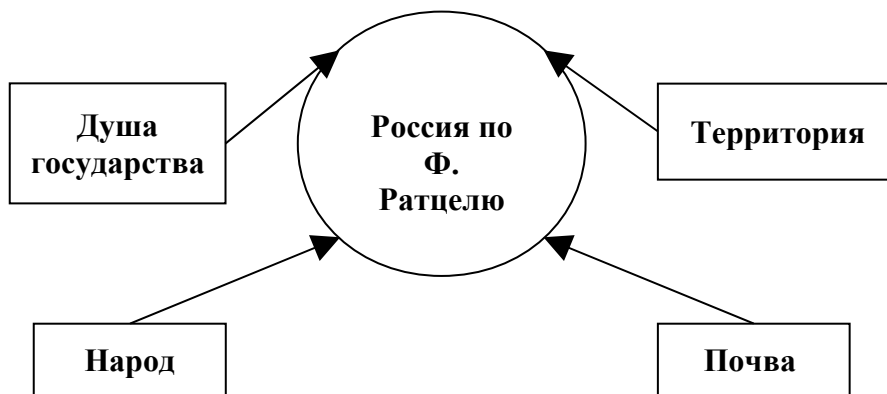

Совокупность дает жизненную силу (энергию) к экспансии, к «оплодотворению» своей истории.

По Ф. Ратцелю, государство рождается, растет и умирает, по А. Тойнби оно рождается, созревает, достигает силы и только потом умирает.

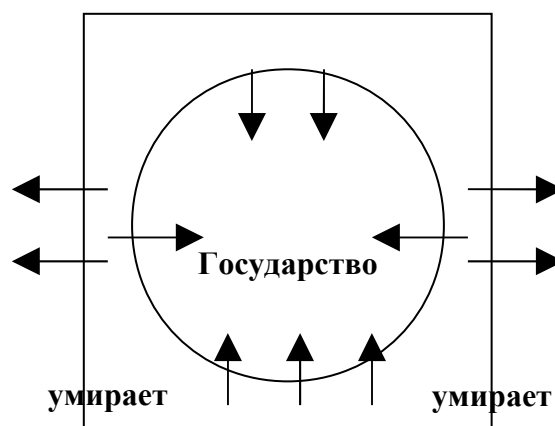

Процесс развития длится, по К. Н. Леонтьеву, 1000-1200 лет, по мнению математиков - до 1500 лет, но по Л. Н. Гумилеву - 1300-1400 лет. Фридрих Ратцель видел соотношение народа и пространства, где формировалась древнечувашская (древнеболгарская) цивилизация.

Государство складывается как организм, привязанный к определенной части поверхности земли, а его характеристики развиваются из характеристик народа и почвы. Наиболее важными характеристиками являются размеры, местоположение и границы. Далее следуют типы почвы вместе с растительностью, ирригация и, наконец, соотношения с остальными конгломератами земной поверхности, и в первую очередь, с прилегающими морями и незаселенными землями, которые, на первый взгляд, не представляют особого политического интереса. Совокупность всех этих характеристик составляют страну (das Land). Но когда говорят о «нашей стране» к этому добавляется все то, что человек создал, и все связанные с землей воспоминания. Так изначально чисто географическое понятие превращается в духовную и эмоциональную связь жителей страны и их истории.

Государство является организмом не только потому, что оно артикулирует жизнь народа на неподвижной почве, но потому, что эта связь взаимоукрепляется, становясь чем-то единым, немислимимым без одного из двух составляющих. Необитаемые пространства, неспособны вскормить Государство,- это историческое поле под паром. Обитаемое пространство, напротив, способствует развитию государства, особенно если это пространство окружено естественными границами. Если народ чувствует себя на своей территории естественно, он постоянно будет воспроизводить одни и те же характеристики, которые, происходя из почвы, будут вписаны в него.

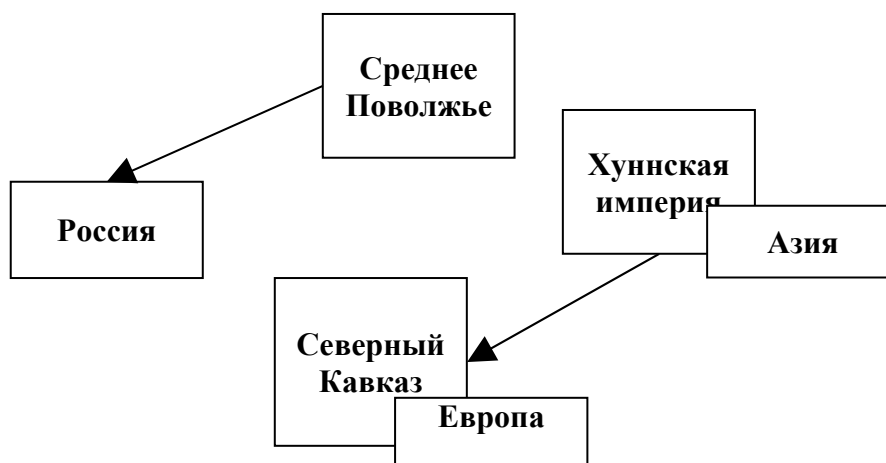

Во всех эпохах:

- 1) Алтайской;
- 2) Северо-Кавказской;
- 3) Волжско-Камской;
- 4) Ордынской;
- 5) Российской.

У древних чувашей была почва, территория, этнокультура, этноязык.

История развития показала, что почва уходила из под ног кочевников, территория уменьшалась, количество народа и носителей языка становилось меньше. Цивилизационная сопротивляемость упала.

По мнению Ю. И. Семенова, в концепциях Г. Рюккерта, Н. Я. Данилевского, О. Шпенглера, А. Дж. Тойнби, Л. Н. Гумилева выделенные ими социальные единицы (культурно-исторические типы, культуры, цивилизации, этносы, суперэтносы) возникают, расцветают и с неизбежностью погибают. На этом основании их объединяют с построениями Иби Халдуна и Дж. Вико и характеризуют все эти теории как концепции исторического циклизма, или исторического круговорота. Формальные основания для этого, безусловно, имеются. Однако между внешне сходными построениями тех и других существует принципиальное различие.

Дело не только в том, что и у Иби Халдуна, и у Дж. Вико идея циклизма совмещается с идеей поступательного развития. Суть концепций Иби Халдуна и Дж. Вико - поиски общего и закономерного в истории человечества. И тот, и другой стремились создать общую модель развития человеческого общества. Они, по существу, — сторонники унитарного понимания истории.

Суть же концепций Г. Рюккерта, Н. Я. Данилевского, О. Шпенглера, А. Дж. Тойнби, Л. Н. Гумилева состоит в отрицании единства человечества и человеческой истории, в раздроблении человечества на совершенно уникальные, непохожие друг на друга и самостоятельно развивающиеся единицы, а тем самым и в разложении истории человечества на множество совершенно независимых друг от друга потоков [2].

Мы рассматриваем историю древнеболгарской (древнетюркской) цивилизации (болгар, сувар, гуннов, хазар) в процессе развития теории Н. Я. Данилевского, О. Шпенглера, А. Дж. Тойнби.

Философ Ю. И. Семенов о теоретиках цивилизации пишет, что в отличие от широкой читающей публики профессиональные историки отнеслись к трудам О. Шпенглера и А. Тойнби не столько даже скептически, сколько иронически. Им претил поражающий дилетантизм О. Шпенглера в области истории, его страсть к многословию, перерастающему в пустозвонство. Они не могли не заметить, что А. Тойнбп подгоняет реально существующие общества и системы обществ под свои схемы, не останавливаясь перед прямым насилием над фактами.

Ю. И. Семенов подбирает мнения различных авторов, которые отрицательно относятся к теории цивилизации. Мы считаем, что эта теория имеет право на успешное существование, и мы используем данную концепцию в своих исследованиях.

К сожалению, еще имеются представители чувашской культуры, которые утверждают, что «у чувашей не было своей цивилизации, им ее создали татары и русские».

Антицивилизационный подход среди чувашских историков и в начале XXI века сохраняется. Один из исследователей г. Чебоксары заявил, что

«теория локальных цивилизаций вызывает сепаратизм у чувашей и других народов России».

Издание в России двух учебных пособий М. П. Мchedлова и В. В. Викторова по российской цивилизации говорит о серьезном интересе московских ученых к теории цивилизации, а автором статьи было издано около 10 учебных пособий и монографий по теории древнечувашской (древнеболгарской) цивилизации, а также издано около 40 статей по теории цивилизации; проведена международная книжная конференция «Цивилизации народов Поволжья и Приуралья» к 150-летию со дня рождения И. Н. Смирнова (1856-1904 гг.), май 2006 г.

Было издано 7 научных сборников, в которых печатались ученые из Турции, Болгарии, Венгрии, Украины, Белоруссии. Прибыло около 40 исследователей из СНГ, Москвы, Урало-Поволжского региона. Тем самым мы можем сказать, что ученые России и СНГ заинтересованы в разработке теории локальных цивилизаций.

Ф. Ратцель выдвинул концепцию – экспансия жизни. Она изложена в работе «О законах пространственного роста Государств» (1901 г.). Он выделил семь законов экспансии:

1. Протяженность Государств увеличивается по мере развития их культуры.
2. Пространственный рост Государства сопровождается иными проявлениями его развития: в сферах идеологии, производства, коммерческой деятельности, мощного «притягательного излучения», прозелитизма.
3. Государство расширяется, поглощая и абсорбируя политические единицы меньшей значимости.
4. Граница - это орган, расположенный на периферии Государства (понятого как организм).
5. Осуществляя свою пространственную экспансию, Государство стремится охватить важнейшие для его развития регионы: побережья, бассейны рек, долины и вообще все богатые территории.

Изначальный импульс экспансии приходит извне, так как Государство провоцируется на расширение государством (или территорией) с явно низшей цивилизацией. Общая тенденция к ассимиляции или абсорбции более слабых наций подталкивает к еще большему увеличению территорий в движении, которое подпитывает само себя.

Мы предлагаем семь законов экспансии трансформировать в семь законов экспансии цивилизации. По утверждению С. П. Хантингтона, существует 7-8 мировых цивилизаций.

Таким образом, семь законов можно использовать к семи мировым цивилизациям. Почему цивилизационная сопротивляемость чувашской нации резко упала в конце XX – начале XXI вв.? Мы можем увидеть, что этот процесс идет во многих локальных цивилизациях. Так, например, ЮНЕСКО весной 2009 г. опубликовал материал по исчезающим в мире языкам. В

статьи ЮНЕСКО чувашаи, мордвы, марийцы, удмурты и др. народы отмечены как постепенно исчезающие. К сожалению, мы понимаем, что Чувашия отошла по демографии к уровню 70-80-х гг. XX века.

По Ф. Ратцелю, симметрия должна быть:

- 1) демографической;
- 2) географической;
- 3) этнокультурной.

Имеется ли она в Российской Федерации, в Европе, США, КНР, Австралии и т.д.? Должна ли быть такая симметрия, а может в условиях глобализации и унификации начала XXI в. и большей стандартизации XXII в. не должна быть? Может быть, прав Н. Я. Данилевский, что народы России – это этнографический материал.

Таким образом, в РФ начала XXI в. мы видим:

- 1) симметрию или ее отсутствие;
- 2) этнографический материал или «перезагрузку» (по Д. А. Медведеву).

Цивилизационная сопротивляемость связана с «концом истории» или с концом «жизненной экспансии». Все взаимозависимо в этом глобальном сообществе мировых цивилизаций.

Мы называем их модульными цивилизациями. Модули вставляются (накладываются) в цивилизации в условиях дальнейшей глобализации. Поэтому цивилизационная сопротивляемость локальных цивилизаций падает, но имеется и противовес этим тенденциям.

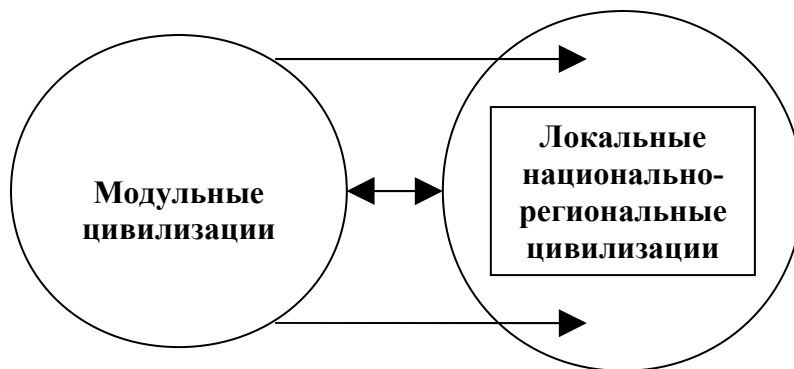

Что мы подразумеваем под понятием чувашская нация? Чуваши упоминаются с 1508 г. Чувашия как территория – с 1521 г.

Таким образом, мы можем отметить, что в начале XVI Чувашия - чувашаи начинают осознавать себя со своей:

- 1) почвой;
- 2) территорией (Чувашия);
- 3) народностью (чуваши).

Все три модуля входят в понятие цивилизация со своей этнокультурой, этноязыком.

С 1546 по 1551 гг. Чувашия функционировала как независимая от Казанского ханства территория. Национально-освободительная война против Казани (1546-1552 г.) объединила чувашскую аристократию с народом.



Чувашско-русское освобождение территории Чувашии от татар способствовало мирному (добровольному) вхождению Чувашии в состав России. В условиях войны чувашаи достигли пика осознанного цивилизационного объединения. Все параметры имелись в симметрии (по Ф. Ратцелю):

- 1) географическая;
- 2) демографическая;
- 3) этнокультурная.

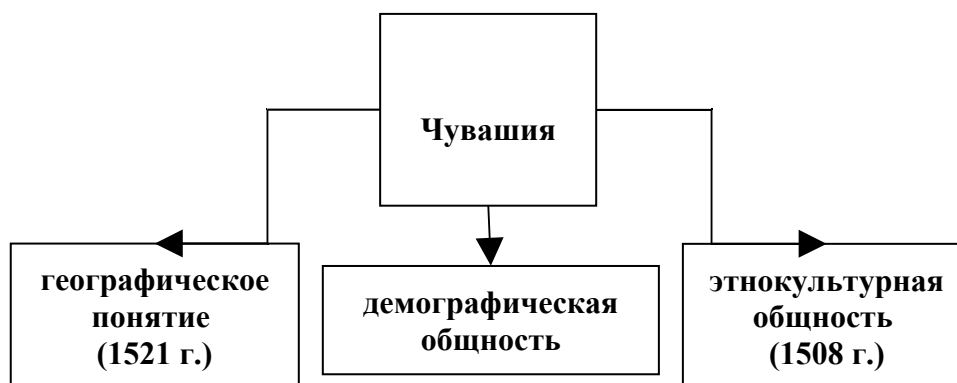

Чувашия в начале XVI в. цивилизационно созрела и была готова к рывку (скачку). Рывок привел к эволюционной смене древнечувашской цивилизации в направлении рождения новочувашской локальной цивилизации.

По нашему мнению цивилизационный рывок имеет свои хронологические этапы:

- 1) С середины XVI по 50-е гг. XIX вв.;
- 2) С 60-70-х гг. XIX по 20-е гг. XX вв.;
- 3) С 20-х гг. XX по 90-е гг. XX вв.

Особенности цивилизационных скачков требуют специального изучения.

Цивилизационные рывки шли по восходящей по следующим направлениям: географическом, демографическом, этнокультурному (этноязыковому) и техничкско-экономическому.

Экспансия жизни (энергия жизни) «старой нации» (чувашской) стала затухать.

Все это входит в понятие модули цивилизации. Модули вгрызываются, взаимопроникают и взаимозаменяются. Какой цивилизации они принадлежат? Замена модулей приводит к уменьшению сопротивляемости, а затем и полной смене цивилизации.

На что же опирается сопротивляемость чувашской нации в начале XXI века? Она опирается на:

- 1) наличие национально-территориальной общности ЧР;
- 2) сохранение государственных символов ЧР: флага, герба и гимна;
- 3) наличие чувашского народа (этноса);

4) сохранение традиций и менталитета нации;

**Выводы:**

1. Теория цивилизации предполагает затухание (трансформация по Г. И. Тафаеву) любой локальной цивилизации.
2. Чувашская нация является древней нацией и не входит в понятие «молодая нация».
3. Уровень цивилизационной сопротивляемости чувашей на начало XXI века резко понизился.
4. Чувашская нация в демографической области отброшена к 70-80 гг. XX века.
5. Наличие административных границ в форме ЧР, госсимволов и традиций позволяет несколько затормозить уровень падения цивилизационной сопротивляемости.
6. Унификация и стандартизация в условиях мировой (российской) глобализации приведет в 20 гг. XXI века к ликвидации сложившейся в советские годы система административно-территориального деления России.

Литература:

1. Семенов, Ю. И. Философия истории / Ю. И. Семенов. – М.: «Современные тетради», 2003. – С. 161
2. См: там же. – С. 180

**Худайбердыева (Аширгельды-гызы) О. А.,**  
Одесский национальный университет им. И. И. Мечникова

## **ЭТАПЫ ПРОНИКНОВЕНИЯ ИСЛАМА В БУДЖАК**

Буджак – историко-этнографический регион, занимающий южную, степную часть Пруто-Днестровского междуречья, в настоящее время составляющий юго-западный угол Одесской области Украины, а также южные районы Республики Молдова. На протяжении всей освещенной источниками истории Буджак обладал ярко выраженной спецификой, являясь границей между различными крупными историко-этнографическими регионами. С одной стороны, он является крайней западной оконечностью Великой Евразийской степи и, начиная с формирования производящего хозяйства, испытывал мощные импульсы со стороны тех этнокультурных процессов, которые имели место в степи. С другой, Буджак – своеобразный коридор, ведущий из Северо-Восточной Европы на Балканы, и он всегда культурно был связан с последней исторической провинцией. С севера Буджак граничит с лесостепями Восточной Европы, а на юго-востоке выходит к морю, со стороны которого сюда проникали народы и культурные явления черноморско-средиземноморского региона. В соответствии с этим, Буджак всегда находился на границе расселения различных народов,

отличался пестрым этническим составом и абсорбировал в себе различные цивилизационные влияния.

Одной из особенностей Буджака в последнее тысячелетие был поликонфессионализм, проникновение сюда и сосуществование на смежных территориях христианства, ислама, различных домонотеистических религий. Несмотря на длительное существование и богатую историю ислама в Буджаке, эта проблема предметом научных изысканий до сих пор не становилась. Задача настоящего исследования - очертить основные этапы проникновения ислама в Буджак и некоторые исторические особенности его функционирования в регионе.

В средневековой арабской литературе имеются известия о фактах принятия ислама печенегами ислама, которые, как известно, жили и в Северо-Западном Причерноморье. Так, согласно сообщению ал-Бекри, относящемуся ко времени около 1010 г. (после 400 года хиджры), «случился у них пленный из мусульман, ученый богослов, который объяснил некоторым из них ислам, вследствие чего те приняли его. И намерения их были искренни, и стала распространяться между ними пропаганда ислама. Остальные же, не принявшие ислама, порицали их за это, и дело кончилось войной. Бог же дал победу мусульманам, хотя их было только 12 тысяч, а неверных вдвое больше. И они (мусульмане) убивали их, и оставшиеся в живых приняли ислам. И все они теперь мусульмане, и есть у них ученые, и законоведы, и чтецы Корана» [1]. То, что большая часть печенегов стали мусульманами, подтверждает автор XII в. Гарнати [2].

Однако эти сведения вызывают сомнения. Трудно сказать, насколько широко был распространен ислам среди печенегов. Ни археологически, ни исторически не прослеживается исповедание северопричерноморскими печенегами ислама. Вероятно, в арабских сообщениях речь идет о печенегах, оставшихся в Средней Азии и постепенно слившихся с огузами, а также исламизированных, а возможно, о печенегах, влившихся в состав Волжской Булгарии, принявшей ислам. Нельзя исключать того, что в единичных случаях печенеги принимали ислам и на территории Причерноморья, но считать это явление массовым не приходится.

Более фундаментальное проникновение ислама в Буджак связано с монголо-татарскими завоеваниями в Восточной Европе. После западного похода монголо-татар в 1236-1242 гг. граница их государства стала проходить по Дунаю, включив, таким образом, в свой состав всю территорию Буджака [3].

Однако монголо-татары первоначально не были мусульманами, а исповедовали свои древние традиционные верования. Как известно, принятие ислама в Золотой Орде в качестве официальной религии относится ко времени правления хана Узбека (1312-1342). Однако территория Северо-Западного Причерноморья недолго в этот период входила в состав Золотой Орды. После поражения татарских князей Катибея (Качибей), Бекера, Котлубая (Кутлубуха) и Димитрия в 1362 г. в битве на Синих Водах от Великого княжества Литовского [4] эта территория отходит от Золотой

Орды. Таким образом, этот период развития ислама в Буджаке охватывает около пятидесяти лет – от принятия ислама как государственной религии в Золотой Орде до утраты этих земель (после 1312 – после 1362 гг.).

Но и с этого времени сохранились материальные остатки присутствия мусульманского населения на территории Буджака. Так, многолетние раскопки средневекового Аккермана (Маврокастро, Монкастро, совр. Белгород-Днестровский) показывают, что в то время он был значительным городом, тесно связанным своей культурой и, вероятно, населением с центральной частью Золотой Орды. Археологическими раскопками был зафиксирован значительный культурный слой (2-2,5 м), который датируется концом XIII - XIV вв. [5].

Известный исследователь географии Золотой Орды В. Л. Егоров пишет: «На протяжении первой половины XIV в. Аккерман являлся крупным морским портом Золотой Орды, тесно связанным с генуэзскими колониями Крыма... Одновременно с этим город представлял собой значительный ремесленный центр, производство которого было рассчитано не только на удовлетворение внутренних потребностей» [6]. Жилища, которые были исследованы на городище, «подчеркивают тесную связь города с центральными районами Золотой Орды. Особенно хорошо это проявляется в отдельных чертах бытового устройства жилищ...» [7].

Судя по золотоордынским монетам, город был оставлен монголами в 60-х годах XIV в., но отмечается, что жизнь города не была прервана мгновенно в результате военного нападения, а затухала постепенно, возможно (по мысли Л. Л. Полевого), Аккерман был покинут монголами позднее других населенных пунктов Буджака под постепенным натиском с севера молодого Молдавского княжества [8]. Как бы то ни было, не вызывает сомнения, что в первой половине XIV в. в Аккермане было мусульманское население, скорее всего, здесь были и культовые мусульманские сооружения (мечети), хотя прямых сведений об этом мы и не имеем.

Косвенные данные об этом дают раскопки другого золотоордынского города на территории современной Молдовы – Старого Орхея, в котором в то время существовала мечеть (от которой сохранились остатки минарета и михраба), ее площадь составляла 3000 кв. м. [9]

Другой крупный золотоордынский город Буджака, где, вероятно, имела место мусульманская жизнь, это – Килия, известный по письменным и картографическим источникам того времени как значительный портовый город, в котором, в частности, находилась генуэзская торговая фактория. Но археологические раскопки города не проводились, и особенности его внутренней жизни остаются неизвестными [10].

Сохранились также некоторые известия о существовании в то время около современного поселка Маяки переправы через Днестр с остатками мечети и нескольких каменных сооружений [11]. Однако археологические раскопки здесь не проводились и, возможно, эти сооружения сохранились не с золотоордынского, а с более позднего – турецко-ногайского времени.

Имеются некоторые косвенные известия о проживании в Буджаке в то время кочевого населения (в частности, в топонимии), а также о распространении у него мусульманских верований. Так, один из золотоордынских предводителей из этого региона, который погиб в битве на Синих Водах, имел мусульманское имя – Бекер, происходящее от имени «праведного» халифа Абу-Бакра.

Следующий натиск мусульман на этот регион связан с турецко-крымскотатарско-ногайской экспансией на эти земли, которая началась с 1484 г., когда Турция, при поддержке крымского хана Менгли-Гирея, захватывает Килию и Аккерман и вскоре заселяет полосу земли вокруг и между этими двумя крепостями ногайцами, выведенными с востока. Вскоре возникает Белгородская (Аккерманская) Орда ногайцев, позднее получившая название Буджакской Орды. Период с конца XV в. (после 1484 г.) до присоединения (де-факто) к России в 1806 г. можно определить как время расцвета ислама в Буджаке, эпоху наиболее благоприятного его развития здесь.

Однако продвижение ислама в глубь территории Буджака в этот период было поэтапным и длительным. Изменение границ Османской империи в Буджаке и постепенное ее продвижение в разных направлениях из первоначальных анклавов – аккерманских и килийских земель - до сих пор остается недостаточно изученным. В настоящее время можно наметить лишь основные этапы изменения границ без их точного определения.

Так, в 1511-1512 гг. младший сын султана Баязида II Селим присоединяет к турецким владениям полосу земли в бассейне нижнего течения реки Сарата, восточнее Килийской субашии, таким образом, соединив отторгнутые ранее у Молдавского княжества территории вокруг Аккермана и Килии. Эта территория была определена мусульманскому религиозному ведомству, впоследствии она была известна как вакуф Селима I [12]. Однако окончательное закрепление этой территории произошло позднее, только в 1636-37 гг. и связано с постройкой (восстановлением) здесь Кенан-пашой крепости Татарбунар [13].

Следующее территориальное приобретение турок и ногайцев в Буджаке относится к 1538 г. В этом году армия Османской империи, возглавляемая Сулейманом, крымская орда и валашское войско, вступившие в столицу Молдовы Сучаву, сместили господаря Петру Рареша, после чего присоединили к империи часть правобережья Нижнего Днестра, где вскоре была построена Бендерская крепость [14].

Очередные территориальные приобретения Османской империи в Буджаке произошли после польской кампании. В 1621 г. турецкий султан Осман II отделил от Молдавского княжества город Рени с рядом молдавских сел. На этой территории было в 1622 г. образовано отдельное нахье [15], позднее присоединенное к Измаильскому [16], созданному еще в 1590 г. [17].

С этим территориальным приобретением хорошо коррелирует сообщение о том, что в 1620-х годах (1621-1626 гг.) в Буджак переселяется большая группа нового кочевого населения – ногайцы из Большой Орды рода

Ормамбет-оглу и из Малой Орды – Орак-оглу [18], в последующее время – наиболее многочисленные и, вероятно, наиболее влиятельные составные Буджакской Орды. Судя по последующему расселению (род Орак-оглу – к северу от бывшего Ренийского нахия, а Ормамбет-оглу – от Измаильских и Килийских земель) [19], первые были поселены на вновь приобретенных Ренийских землях, а вторые – к востоку от них.

Однако и это территориальное приобретение оказывается недостаточным, чтобы разместить постоянно возрастающее ногайское население, занимающееся экстенсивным кочевым скотоводством, требующим больших территорий под пастбища. После 1660-х годов Османская империя вновь отторгает от Молдавского княжества значительную территорию к северу от ранее захваченных земель. Эта территория хорошо показана на одной из европейских карт 1789 г. [20].

Наибольшее территориальное расширение Буджакской Орды имело место в XVIII в. В этот период, судя по карте Бауэра (1774 г.), ногайцы освоили полосу в 20-30 км к северу от их прежней границы<sup>21</sup>. Когда это произошло – мы не знаем. По всей видимости, это было не постоянным приобретением, формально юрисдикцию над ними сохраняло Молдавское княжество, вероятно, ногайцы платили арендную плату за использование этих земель. Это видно из того, что когда значительная часть Буджакской Орды в 1770 г. переходит в Российское подданство и откочевывает на восток, данную полосу земли захватывают (возвращают себе) молдавские бояре, приглашая для поселения из-за Дуная гагаузов и болгар, которые, действительно, наряду с молдавскими колонистами после 1774 г. основывают на местах бывших ногайских поселений на самом севере Буджака свои села, но, поскольку молдавские бояре пытаются их укрепить, после присоединения к России центрального и южного Буджака уходят на эти земли, оказавшиеся свободными.

После поэтапного присоединения Буджака к Османской империи на этой территории распространялось мусульманское вероисповедание. Основным способом распространения ислама стало заселение территории населением, исповедовавшим ислам и до переселения сюда. Факты прозелитизма (принятия ислама) населением Буджака неисламского вероисповедания неизвестны. Наблюдатели отмечают не только веротерпимость ногайцев, но и отсутствие у них стремления обращать в ислам иноверцев. Тунманн пишет об этом: «они не преследуют никого из-за его религии и совсем не стараются обращать других в свою веру» [22].

На территории Буджака из мусульман селились не только ногайцы, но и представители других народов, носители других бытовых и религиозных традиций, прежде всего, турки. Хотя они относились к одной с ногайцами деноминации ислама – суннитскому исламу ханафитского мазхаба [23], в их религиозности имелись существенные различия.

В результате в Буджаке сложилось две формы бытования ислама – городская «турецкая», более близкая к ортодоксальным мусульманским традициям и кочевая – «ногайская». В турецком исламе в большей степени

придерживались норм шариата и сунны, более регулярно совершали намаз, соблюдали пост, в большей степени имела место сегрегация полов (в частности, такие обычаи, как закрывание женщиной лица, недопуск ее в общественные места и т. п.), строже придерживались пищевых запретов.

На наш взгляд, свидетельством существования в Буджаке «двух» форм бытования ислама является поговорка, приводимая Эвлией Челеби. «Кстати, – пишет он, – знаменитая пословица гласит: «Пища татарина – просо, одежда его – шкура, дома его – тростник, а сам он – негодник» [Пословица рифмована. Во второй ее части – игра слов: 'тростник' по-турецки саз, а 'негодник' — насаз, что можно также перевести 'не тростник']» [24].

Подобная неблагожелательность и даже вражда на религиозно-бытовой почве хорошо известна среди народов, живущих по соседству и являющихся носителями разных традиций ислама. Впрочем, социальная сегрегация (городские и сельские жители, представители военного сословия, администрации или торговли и скотоводы-воины) и взаимозависимость (буджакские ногайцы были важными военными союзниками Порты, а также позволяли удерживать и контролировать территорию Северного Причерноморья, турки, в свою очередь, защищали ногайцев от возможного глобального удара их северных соседей, отбиться от которого самостоятельно ногайцы из-за своей относительной малочисленности и все усиливавшегося военно-технического отставания не могли) сглаживала этот конфликт, и никаких других фактов, свидетельствовавших бы о бытовой нетерпимости между двумя народами неизвестно. Более того, Эвлия Челеби, как бы оправдываясь, подчеркивает: «Они [буджакские татары] являются очень послушными газиями» [26].

Эвлия Челеби свидетельствует о наличии десятков мечетей в городах Буджака того времени – Аккермане, Килие, Измаиле, Татарбунарах. Существовали мечети и в некоторых селах, где жило уже полуоседлое турецко-татарское население. Так, он пишет: «Три квартала в нем [Измаиле] – мусульманские, а остальные населены греческими, армянскими и еврейскими реаяя... Все дома, постоянные дворы, мечети, имеющие кирпичные стены и крытые черепицей, находятся в мусульманских кварталах»; «В настоящее время в крепости [Татарбунарах] имеется одна мечеть»; в Аккермане «имеется мечеть султана Баезида – это приятного вида мечеть с одним минаретом», «из мечетей [в Аккермане] великолепна мечеть султана Баезида, старинная и простая на вид, Мечеть хана Менгли-Гирея, мечеть Ваиз-джами, мечеть султана Селима хана – все это большие отказы татарских ханов [в пользу вакфа]»; «Есть в крепости [Килии] соборная мечеть султана Баезида Вели, семь [малых] мечетей», кроме того, в посаде Килии «всего 17 михрабов и еще одна большая соборная мечеть, находящаяся у рынка, имеющая многочисленных прихожан. Здание этой мечети, простое и изящное, прекрасно отделано»<sup>26</sup>. В настоящее время в Буджаке от турецкого времени сохранилась лишь часть одной из мечетей Измаила и минарет в Белгород-Днестровске.

В 1807 г., в ходе русско-турецкой войны 1806-12 гг., все буджакские ногайцы были принудительно выселены на восток, а территория юга Пруто-Днестровского междуречья была заселена христианскими поселенцами – задунайскими: (болгары, гагаузы, албанцы) и немецкими колонистами, украинцами, русскими, в том числе старообрядцами, молдаванами. Достаточно быстро были разрушены и уничтожены все материальные свидетельства о существовании в регионе ислама: мусульманские кладбища, культовые сооружения и вообще практически все постройки, существовавшие в турецкое время.

С этого времени в Буджаке практически не было мусульманского населения, поэтому на развитие ислама в регионе практически не повлияли бурные события XX в. Лишь в последние десятилетия намечилось оживление мусульманской жизни не только на территории Украины в целом, но и, в какой-то степени, в Буджаке. Национальные конфликты, а также падение уровня жизни в бывших советских республиках Кавказа и Средней Азии привели к массовой миграции коренного населения в относительно благополучные европейские республики бывшего СССР, в том числе и на Украину. Ренессансу ислама способствует также либерализация в отношениях государства и общества в отношении ислама (хотя порой и вынужденная). Открываются мечети, мусульманские учебные заведения, в том числе высшие, культурные центры, регистрируются мусульманские общины, возникают мусульманские кладбища или, чаще, мусульманские части на общих кладбищах и т. д.

Охарактеризованные процессы в меньшей степени коснулись традиционно аграрного, с устойчивым населением Буджака, в большей – крупных мегаполисов, таких как Киев, Одесса, Донецк, где налицо возрождение исламских традиций. Однако не обошли эти процессы и Буджак, относительная и абсолютная доля представителей в его населении народов, традиционно исповедующих ислам, значительно возросла. Так, определенную долю в населении Одесской области, в том числе и в ее южных районах, то есть в украинском Буджаке, составляют народы, традиционно исповедующие ислам. В Одесской области, например, проживает 2640 волго-уральских татар, 274 башкира, 2777 азербайджанцев. Всего в области – 12224 представителей «мусульманских» народов, и по этому показателю область относится к категории «умеренного» присутствия мусульман. В области действовало 3 мусульманские религиозные общины, относящиеся к ДУМУ и 2 – независимые общины [27].

Такие же тенденции в целом характерны и для северной части Буджака, вошедшей в состав Республики Молдовы. Специфика здесь заключается в том, что в тюркоязычной гагаузской автономии активная деятельность проводится гражданами Турецкой республики, многие из которых проживают на территории автономии. И хотя попытки исламизации гагаузов значительных результатов пока не дали, в главных городах края – Комрате и Чадыр-Лунге - действуют мусульманские молельные дома, которые



посещаются представителями турецкого этноса и немногочисленными прозелитами других национальностей.

Литература:

1. Куник, Л., Розен В. Известия ал-Бекри и других авторов о Руси и славянах Л. Куник. – Т. 1. – СПб., 1878. – С. 58-60.
2. Большаков, О. Г., Монгайт, А. Л. Путешествие Абу Хамида ал-Гарнати в Восточную и Центральную Европу (1131-1153) / О. Г. Большаков, А. Л. Монгайт. – М., 1971.
3. Егоров, В. Л. Историческая география Золотой Орды в XIII-XIV вв./ В. Л. Егоров. – М., 1985. – С. 32-33.
4. Гончарук, Т. Г. Історія Хажібєя (Одеси) 1415-1795 рр. в документах / Т. Г. Гончарук. – Одеса, 2000. – С. 5-6.
5. Кравченко, А. А. Жилые комплексы золотоордынского Белгорода / Кравченко А. А. // Материалы по археологии Северного Причерноморья. – Вып. 8. – К., 1976; его же. Производственные комплексы Белгорода XIII-XIV вв. // Античная Тира и средневековый Белгород. – К., 1979.
6. Егоров, В. Л. Указ. соч. – С. 79.
7. Там же.
8. Там же. – С. 79-80.
9. Полевой, Л. Л., Бырня, П. П. Средневековые памятники XIV – XVII вв. / Л. Л. Полевой, П. П. Бырня // Археологическая карта Молдавской ССР. – Вып. 7. – Кишинев, 1974. – С. 37-38; Древняя культура Молдавии. – Кишинев, 1974. – С. 158-160; Егоров В. Л. Указ. соч. – Примеч. 30 на стр. 141-142.
10. Там же. – С. 80.
11. Петрусь, Ф. О. Нове про татарську старовину Бозько-Дністрянського степу / Ф. О. Петрусь // Східний світ. – 1928. – № 6. – С. 159-160.
12. Киртоагэ, И. Г. Юг Днестровско-Прутского междуречья под османским владычеством (1484-1595) / И. Г. Киртоагэ. – Кишинев, 1992. – С. 14.
13. Эвлия Челеби. Книга путешествия. – Вып. 1. Земли Молдавии и Украины / Эвлия Челеби. – М., 1961. – С. 33.
14. Киртоагэ, И. Г. Указ. соч. – С. 15.
15. Бачинский, А. Д., Добролюбский, А. О. Буджакская орда в XVI–XVII вв. (историко-археологический очерк) / А. Д. Бачинский, А. О. Добролюбский // Социально-экономическая и политическая история Молдавии периода феодализма. – Кишинев, 1988. – С. 86.
16. Die Landschaft Bessarabien [1789] // Schmidt Ute. Bessarabien. Deutsche Kolonisten am Schwarzen Meer. – Potsdam, 2008. – S. 54.
17. Бачинский, А. Д., Добролюбский, А. О. Указ. соч. – С. 86.
18. Кочекаев, Б.-А. Б. Ногайские отношения в XV-XVIII вв. / Б.-А. Б. Кочекаев – Алма-Ата, 1988. – С. 108.
19. Скальковский, А. А. Болгарские колонии в Бессарабии и Новороссийском крае / А. А. Скальковский. – Одесса, 1848. – С. 47-53.
20. Die Landschaft Bessarabien...
21. Carte de la Moldavie pour servir a L'Historie militaire de la guerre entre les Russes et les Turcs levйе par L'Etat Major sous la direction de F. G. Bawr (1768-1774).
22. Тунманн, Крымское ханство / Тунманн. – Симферополь, 1991. – С. 48.
23. Там же.
24. Эвлия Челеби. Указ. соч. – С. 41.
25. Там же. – С. 40.
26. Там же. – С. 38 и др.
27. Исламская идентичность в Украине. – К., 2006. – С. 18, 19, 25, 26.

**ПРОБЛЕМАТИКА РИМСКО-КАТОЛИЧЕСКОЙ ЦЕРКВИ  
В КОНТЕКСТЕ ПОЛОЖЕНИЯ ЗАПАДНОЙ БЕЛАРУСИ  
(1921–1939 гг.)**

После 1921 г. католическое население западнобелорусских земель формально было охвачено Виленской и Минской диоцезиями. С 1925 г. территория Западной Беларуси входила в состав Виленской, Пинской (в них проживало большинство католиков), Ломжинской диоцезий. Согласно булле папы римского Пия XI от 28.10.1925 г., Виленская диоцезия получила статус митрополии Польской римско-католической церкви. Её возглавляли епископы (с 1925 г. архиепископы) Юрий Матулович (Матулайтис) (1918–1925 гг.), Ромуальд Ялбжиковский (1926–1941 гг.). Виленская диоцезия включала приходы Виленского, половины Новогрудского и части Белостокского воеводств. Пинской диоцезией, охватившей Полесское, часть Новогрудского воеводства, руководили епископы Зигмунт Лозинский (1925–1932 гг.), Казимир Букраба (1932–1946 гг.).

Римско-католическая церковь изначально получила привилегированное положение. Согласно статье VII Рижского мирного договора от 18.03.1921 г., Польша гарантировала лицам русской, украинской и белорусской национальности на основе их равноправия все права, обеспечивающие свободное развитие культуры, языка и выполнения религиозных обрядов [1, с. 821–830]. Конституции Польши 1921 и 1935 гг. формально также признавали равенство религий и право на свободное исполнение культов. Однако фактически польские правительства содействовали приоритетному развитию римско-католической церкви, отводя ей важную роль в колонизации западнобелорусских земель. В соответствии с подписанным 10.02.1925 г. конкордатом с Ватиканом польское правительство обязывалось ежегодно выделять денежные средства для католической церкви [2]. Римско-католическая церковь получала государственных дотаций больше, чем другие церкви в Польше. В 1926 г. они составляли 16 млн. злотых, в 1938 г. – 20 млн. злотых, а на 1939 г. было запланировано выделить из госбюджета 20,4 млн. злотых [3, с. 23].

Католическая церковь владела многочисленной недвижимой собственностью, являлась крупным землевладельцем. Экономическое могущество римско-католической церкви в Западной Беларуси укрепилось в ходе осуществления ревиндикации, т. е. передачи ей культовых построек, земель, другой движимой и недвижимой собственности, которая принадлежала униатам, но была передана царизмом православной церкви. Борьба между католическим и православным духовенством происходила в течение 1920–30-х гг. Ревиндикация способствовала быстрому росту количества костёлов, усилению их позиций в Западной Беларуси. В Пинской

диацезии было в 1915 г. 55 костёлов и 97 часовни, в 1925 г. – соответственно 97 и 111, в 1935 г. – 130 и 136. В Пинской диацезии количество деканатов с 1933 по 1939 гг. возросло с 17 (113 приходов) до 19 (133 прихода). По состоянию на 1.01.1937 г. всего в западнобелорусских землях в 48 деканатах насчитывалось 5480 приходов. Самыми многочисленными были деканат г. Вильно (46 костёлов, 148 тыс. верующих), Лидский (соответственно 21 и 78,5 тыс. человек), Ошмянский (19 и 63,9 тыс. человек), Гродненский (19 и 42,9 тыс. человек) деканаты [4, с. 200–201]. Польские власти были заинтересованы в укреплении позиций католических приходов.

Хотя межконфессиональная ситуация в Западной Беларуси была очень сложной, однако по сравнению с БССР не разрушались повсеместно костёлы, не подвергались массовым репрессиям католические священники, верующие. Папа римский Пий XI в 1937 г. в энциклике «О безбожном коммунизме» осудил политику воинственного атеизма в СССР. Пинский бискуп Казимир Букраба в пасторском листе «О правдивом облике большевизма» (27.01.1937 г.) заявил, что «безбожный коммунизм не создаёт, не строит, а только разрушает и уничтожает» [5, с. 16].

В Западной Беларуси осуществлялось строительство новых костёлов, однако многие храмовые сооружения являлись памятниками архитектуры. При поддержке польских властей, духовенства и верующих некоторые из них были восстановлены, подверглись реставрации. Римско-католическая церковь получала преимущественное государственное финансирование для содержания громадной штатной структуры. В 1931 г. в Виленской архидиацезии числилось 725, в Пинской диацезии – 345 человек. В связи с сильными религиозными устоями в западнобелорусских землях ксендзы имели высокий моральный авторитет, интеллектуальный уровень, оказывали значительное влияние на верующих. В ходе непосредственного контакта католического клира с прихожанами выявлялись общественные настроения, отношение к польским властям. Однако большинство католических священников пропагандировало польскую государственность, культуру, выступало за господство в костёле польского языка. На католическое духовенство была возложена важная роль в правительственной политике колонизации. Небольшая часть ксендзов себя морально дискредитировала.

Польские шовинистические идеи присутствовали в учебно-воспитательном процессе римско-католических духовных семинарий. Ведущие позиции в подготовке кадров для католической церкви имели семинарии в Вильно, а также открытые в 1926 г. в Дрогичине (на Подляшье) и Пинске. На базе Пинской католической семинарии с 1929 г. проходили униатские конференции. Семинария работала при Пинском иезуитском коллегиуме (возобновлён в 1925 г.). Хотя материальное положение Пинской семинарии с середины 1930-х гг. улучшилось (основано возле Пинска имение), но количество семинаристов уменьшилось. В 1939 г. библиотека Пинской семинарии насчитывала около 38 тыс. томов богословской, научной, художественной и другой литературы на латинском, греческом, французском, польском, русском и других языках. Содержала около 8 тыс.

книг XV–XVIII вв. (преимущественно бывшего монастыря францисканцев в Пинске), в том числе полное собрание сочинений Вольтера 1792 г. Имела книжные собрания и рукописные фонды униатского митрополита Андрея Шептицкого, бискупа Зигмунта Лозинского и др. [6, л. 191–192]. Большая часть библиотеки была вывезена советскими властями в 1940 г. в Москву.

В межвоенной Польше школа не была отделена от церкви, поэтому римско-католическая церковь имела огромное влияние на образование. Костёлы и монастыри открывали школы, поддерживали детские дома, воспитывали детей и молодёжь в духе католической веры и преданности польскому государству. По указанию властей в школах распространялась религиозная литература. Учителя были обязаны активно использовать в межпредметных связях положения из программы по религии. В школах организовывались клерикальные детские кружки, исполнялись религиозные обряды, проводились праздничные мероприятия.

Католические монашеские ордены активно занимались миссионерской, благотворительной и культурно-просветительской деятельностью. На территории Западной Беларуси они развернули свою работу после 1923 г. Первыми были иезуиты во Владаве, затем в Альбертине, где в 1924 г. основали миссию для распространения восточнославянского (византийско-славянского) обряда. Хотя римско-католическая церковь и содействовала униатскому возрождению, однако часть польских ксендзов отказывала в поддержке восточнославянского обряда, не признавая его направленность на национально-культурные интересы непольского населения (в том числе белорусов). Польские христианско-демократические политические партии и организации были солидарны с католическим духовенством по вопросу отношения к униатству.

Ватикан координировал деятельность Акции католической, объединяющей светские организации верующих католиков. В 1925–1939 гг. в Западной Беларуси почти при каждом костёле были созданы товарищества. Председатели, секретари этих товариществ подчинялись Институту Акции католической (располагался в Вильно при архидиоцезии), который отчитывался перед Ватиканом. Основной целью являлось воспитание молодёжи в духе католичества, против атеизма. Католическая лига (с 1932 г. Католическое действие) выступала за социальные христианские принципы и их внедрение в общественную практику, против социалистических и коммунистических идей. С середины 1930-х гг. Католическое действие приступило к созданию католического фронта как альтернативы антифашистскому народному фронту. Организация «Харцер» проводила пропаганду католичества наряду с просветительской работой среди молодёжи. Основной заповедью её членов стал лозунг «Харцер служит Богу и Польше». Действовали также Объединения польской молодёжи, католические союзы женской и мужской молодёжи, «Стрельцы» и др. Польская администрация всячески старалась усилить в них влияние ксендзов.

Монашеские ордены, польские клерикальные организации издавали газеты, журналы, бюллетени, брошюры и другую печатную продукцию религиозного характера. Кроме официальных церковных изданий (“Piński przegląd diecezjalny” («Пинский диоцезиальный обзор»), “Wiadomości archidiecezjalne wileńskie” («Ведомости Виленской архидиоцезии») распространялись также “Nowe życie” («Новая жизнь»), “Słowo” («Слово»), “Gazeta kartuzka” («Картузская газета»), “Dziennik wileński” («Виленский дневник»), «Nasz przyjaciel» («Наш приятель») и др. В середине 1930-х гг. в Западной Беларуси печаталось около 300 газет и журналов для католиков, ежедневный тираж которых достигал 1 млн. экз. [3, с. 62]). Абсолютное большинство их выходило на польском языке, предназначалось для различных категорий населения.

В защиту национальной культуры, против полонизации церковной жизни выступали представители белорусского христианско-демократического движения. Ещё в мае 1917 г. в Петрограде образована клерикальная демократическая партия – Белорусская Христианская Демократия (БХД), которая действовала на территории Западной Беларуси до 1940 г. Основателями и главными идеологами БХД были белорусские ксендзы Фабиан Абрантович, Адам Станкевич, Винцент Годлевский, Казимир Степович и др. Главным печатным органом партии была газета «Крыніца» (с 1925 г. – «Беларуская крыніца»). Она издавалась на белорусском языке латинской и кириллической азбукой с 8.10.1917 г. в Петрограде, потом в Минске, с 7.09.1919 г. по 17.07.1940 г. в Вильно. На страницах газеты пропагандировались идеи консолидации белорусов православного и католического вероисповеданий, сохранения и развития исторического, культурного наследия народа, белорусизации религиозной жизни и др.

Сама БХД стояла на позиции создания независимой Беларуси, была сторонницей демократического строя, частной собственности. Во 2-й программе БХД (1927 г.) закреплено её стремление к «самостоятельности белорусского народа на всех его землях, объединённых в независимую демократическую республику». В первых партийных программах признавалась возможность отделения церкви от государства, в 4-й (1932 г.) это уже не допускалось. «БХД к своим целям идёт дорогой организации, осознания и воспитания белорусского крестьянства, работников и интеллигенции на почве христианско-демократических идеалов и белорусской народной культуры» [7, с. 10]. Партия выступала за обязательность преподавания религии в школах на родном языке учеников.

Для расширения социальной базы БХД в мае 1926 г. была создана культурно-просветительская организация – Белорусский институт хозяйства и культуры (БИХиК). Было развёрнуто создание кооперативов, библиотек, клубов, проводилась просветительская работа. Активисты БИХиК на местах устраивали художественную самодеятельность. Организация усиливала влияние среди белорусов-католиков (преимущественно в Виленском и Новогрудском воеводствах). В 1934–1935 гг. БИХиК насчитывал более 80

кружков (около 1,2 тыс. человек). В декабре 1936 г. польские власти запретили его деятельность.

Значительным центром белорусского христианско-демократического движения был монастырь мариан в Друе, основанный в 1923 г. по инициативе виленского бискупа Ю. Матулевича (Матулайтиса) и согласно рескриптам папы римского Пия XI. Белорусские ксендзы Язеп Германович, Фабиан Абрантович и другие активно занимались национально-религиозной деятельностью, оказывали материальную поддержку БХД, финансировали издание белорусских книг, периодики.

БХД выступала против использования религии в политических целях, приоритетного государственного патронажа только римско-католической церкви, активного втягивания её в осуществление политики полонизации, национального угнетения белорусов, оставляя вне критики основные догматы веры. С начала 1920-х гг. богослужения, проповеди на белорусском языке стали регулярными в некоторых костёлах в Браславском, Дисненском и других поветах. 19.05.1925 г. группа белорусских католических священников получила заверения и обещания о поддержке требований, изложенных в меморандуме относительно белорусизации религиозной жизни, который был представлен на общепольской конференции бискупов [8, с. 143–145].

Польские светские и церковные власти в действительности всячески преследовали белорусских ксендзов. Наиболее активным священникам не давали возможности работать, иногда подвергали аресту. Необоснованные претензии предъявляла комиссия к ксендзу Виктору Шутовичу, который проводил белорусскоязычные богослужения в костёле Св. Иосифа (д. Бороденичи Браславского повета). В 1927 г. его перевели в другой приход, в 1929–1932 гг. он вынужден был находиться в эмиграции в США. Винцент Годлевский, священник костёла Пресвятой Троицы (д. Жодишки Свенцянского повета), сторонник белорусизации церковной жизни, был дважды в 1925 г. арестован, 1.03.1926 г. осуждён Виленским окружным судом к 2 годам крепости (заменено штрафом) за «распространение бунтарской доктрины, которая имела целью оторвать от Польши белорусские земли». В марте 1927 г. был опять арестован и осуждён Варшавским окружным судом к 2 годам тюремного заключения.

Если при виленском бискупе Ю. Матулевиче (Матулайтисе) оказывалось содействие (хоть и непоследовательно) белорусским ксендзам, то с назначением 24.06.1926 г. виленским арцибискупом Р. Ялбжиковского началось наступление против белорусизации костёла в Западной Беларуси. Белорусские хадеки 12.11.1926 г. в меморандуме Р. Ялбжиковскому добивались неотложного введения в Виленской римско-католической семинарии преподавания белорусского языка, истории и литературы; передачи белорусам одного из костёлов в Вильно; разрешения использовать в отношениях с церковной администрацией белорусский язык наравне с польским и латинским; распоряжения о белорусскоязычных проповедях и недопущении переводов ксендзов из белорусских приходов в польские.

Р. Ялбжиковский вообще отказался выполнять данные требования. Ксендзы-белорусы переводились в приходы с небелорусским населением или вынуждены были уезжать за границу. В пасторском листе от 10.12.1928 г. Р. Ялбжиковский запретил ксендзам принадлежать к БХД, читать газету «Беларуская крыніца», т. к. она якобы была привержена «религиозной индифферентности и большевизму». Усилению позиций польских католических священников также способствовал назначенный 10.07.1932 г. пинский бискуп К. Букраба.

Белорусская хадеция в 1920-е гг. широко использовала парламентские формы борьбы. Представители БХД (с 1928 г. также и Белорусского крестьянского союза), входившие в Белорусский посольский клуб (Адам Станкевич, Янка Станкевич, Альбин Степович, Павел Каруза, Константин Юхневич, Фабиан Яремич, Вячеслав Богданович, Василий Рагуля), выступали с трибуны в сейме или сенате с разоблачением антинародной политики польских властей в Западной Беларуси, осуществляли агитацию за открытие белорусских школ, издание газет и книг, проведение белорусскоязычных богослужений. 15.08.1929 г. Белорусский посольский клуб направил в Лигу наций меморандум, в котором содержалась просьба о принятии мер по правовой защите белорусского населения в Польше, прекращению его дискриминации (в том числе религиозной).

Белорусские христианские демократы (преимущественно в Вильно) с самого начала активно участвовали в западнобелорусском общественно-политическом движении. В 1927–1938 гг. БХД заняла лидирующее положение в Белорусском национальном комитете (БНК). Произошла её эволюция от клерикальной партии к светской, христианско-демократической. В руководстве БХД ключевые места заняли светские деятели Адольф Климович, Янка Позняк, Язеп Малецкий, Янка Шутович и др. На общем собрании БНК 23.05.1934 г. среди выдвинутых к польским властям требованиям были и адресованные католической администрации. В 1936 г. БХД была переименована в Белорусское национальное объединение (БНО), принята новая (5-я) программа, где закреплено отношение партии относительно религиозных вопросов: «БНО за свободу существования религии, деятельности религиозных учреждений и за свободу вероисповедания» [7, л. 6].

Польские власти в середине 1930-х гг. усилили гонения против белорусского католического движения. С 15.04.1937 г. временно прекратилось издание газеты «Беларуская крыніца» (всего её закрывали 3 раза в Вильно, 58 номеров было конфисковано). А. Станкевич не смог выехать и лично выступить на конгрессе национальных меньшинств в Лондоне в 1937 г. (его реферат зачитали). В связи с расширением приграничной полосы до 150 км были введены ограничения, проведены выселения. В 1938 г. польская полиция выселила из Друйского монастыря мариан группу монахов-белорусов. Выселению подверглись и белорусские католические ксендзы, представители светской интеллигенции римско-католического вероисповедания в Вильно (среди них – Я. Германович,

А. Станкевич и другие). К тому времени белорусские проповеди остались только в костёле Св. Николая в Вильно.

В условиях преследований со стороны польских властей представители белорусских христианских демократов настойчиво занимались сохранением и развитием просвещения, культуры, пробуждением национального самосознания людей. А. Станкевич в 1926 г. основал в Вильно Белорусскую типографию им. Ф. Скорины. До 1940 г. там было напечатано более 146 белорусских книг, брошюр. Им же было учреждено в 1928 г. Белорусское католическое издательство. А. Станкевич являлся также редактором и издателем журнала «Хрысціянская думка» (1928–1939 гг.), главной целью которого было пробуждение у белорусов-католиков религиозного и национального сознания. А. Станкевич выступал с белорусскоязычными публикациями в печати по актуальным общественно-политическим, духовно-религиозным темам, с литературно-критическими материалами. В брошюре «Доктор Франтишек Скорина – первопечатник белорусский (1525–1925)» (1925 г.) высоко оценивал гуманизм, демократизм Ф. Скорины. Затрагивал вопросы из истории освободительной борьбы белорусского народа в работах «Витовт Великий и белорусы» (1930 г.), «Кастусь Калиновский, «Мужицкая правда» и идея независимости Беларуси» (1933 г.), «К истории белорусского политического освобождения» (1935 г.). Истории национального просвещения посвящена его работа «Белорусский язык в школах Беларуси XVI–XVII вв.» (1928 г.). А. Станкевич являлся автором целого ряда научно-популярных литературоведческих работ. В работе «Белорусское христианское движение» (1939 г.) он проанализировал участие белорусов-католиков в национальном движении в начале XX в., становление белорусского христианско-демократического движения до Первой мировой войны, во время немецкой оккупации белорусских земель (1915–1918 гг.). Автор обращал особое внимание на БХД, её взаимоотношения с Громадой, Компартией Западной Беларуси и другими западнобелорусскими партиями, организациями. История христианства и христианско-демократического движения в Беларуси изложена им также в книге «Христианство и белорусский народ: Попытки синтеза» (1940 г.). В ней отражены основные вехи христианства в белорусских землях, определено место его различных направлений в культурной жизни Беларуси. Униатство не смогло сплотить белорусов, хотя ему дана высокая оценка. Поэтому «белорусский народ, являясь духовно раздвоенным, вынужден искать единства, ... своего религиозного и национального синтеза». Достижение этого единства виделось А. Станкевичу в гармоничном сосуществовании белорусских католиков и православных в ближайшем будущем на основе толерантности, объединяющих идей христианства, искоренения «чуждого и христианству, и народу политического элемента» [10, с. 112]. Проблемы христианского духовного наследия освещались им в светских и религиозных работах историко-культурологического содержания «Родной язык в святынях» (1929 г.), «Божье слово в воскресенья и праздники» (1938 г.), «В честь 950-летия крещения Беларуси» (1938 г.) и др.



Представитель поэтического романтизма белорусский ксёндз К. Степович (литературный псевдоним – Казимир Сваяк) использовал в своём литературном творчестве национальный фольклор и библейские мотивы. В 1924 г. в Вильно был издан единственный прижизненный сборник его стихов «Моя лира». Уже после смерти были опубликованы его молитвенник для белорусских католиков, философский дневник. Его брат А. Степович кроме парламентской деятельности активно занимался публицистикой, литературоведением, музыкой. Он руководил белорусским хором в костёле Св. Яна в Вильно, подготовил песенник «За Отчизну» (издан после его смерти в 1935 г.). Ксёндз Я. Германович (литературный псевдоним – Винцук Адважны) являлся автором интересного детского фольклора. В 1933 г. был издан сборник его стихов «Белорусские цимбалы».

С середины 1920-х гг. белорусские ксёндзы вместе с православными и протестантскими священниками переводили Библию на белорусский язык, затем занимались этим самостоятельно. В. Годлевский напечатал «Историю святую или библейскую Старого Завета» (1930 г.), «Историю святую или библейскую Нового Завета» (1933 г.). Его белорусский перевод Нового Завета Библии – «Четыре Евангелия и Деяния апостолов» – вышел латинкой в типографии Виленской архидиоцезии в 1939 г. Белорусские ксёндзы, светские авторы принимали непосредственное участие в подготовке и издании религиозной литературы. Католические неперIODические издания составляли 2/3 всей белорусскоязычной печати. Несмотря на общественную, национально-религиозную активность, белорусские ксёндзы составляли меньшинство среди католического духовенства. По сведениям белорусского ксёндза Петра Татариневича, в 1920-е гг. их насчитывалось около 200.

Польский костёл, имея государственную поддержку, укреплял своё влияние в западнобелорусских землях. Согласно данным переписей населения 1921 и 1931 гг., количество католического населения в западнобелорусских землях увеличилось: в Виленском воеводстве их доля возросла с 42,1% до 48,4%, в Полесском – с 7,9% до 11,5%, в Новогрудском – с 39,5% до 40,2%. С переходом в католическую веру значительно увеличивалась возможность трудоустроиться, учиться, вести хозяйство и т. д. Польские власти добивались, чтобы переход в католичество вёл к изменению национальной принадлежности. Темпы окатоличивания населения постепенно нарастали. По сообщению Министерства вероисповеданий и публичного просвещения от 31.07.1939 г. «при максимальных усилиях и настоящем положении дел на всей территории государства кампания может дать более 25 тысяч обращённых в год». Планировалось через несколько лет число годовых обращений в католичество довести до 40 тысяч. В Виленской архидиоцезии в 1929–1938 гг. зафиксировано 19742 перехода в католичество латинского обряда (подавляющее большинство – из православия – 18915) [11, л. 1–14]. Всё это свидетельствовало об усилении процесса национально-культурной ассимиляции белорусского населения в составе Польши к концу 1930-х гг. при помощи римско-католического костёла. Только после воссоединения западнобелорусских земель с БССР осенью 1939 г.

разрушительные этнотрансформационные процессы были остановлены и белорусский народ получил возможности для плодотворной этнической консолидации в рамках советской государственности.

Литература:

1. Ustawa z dnia 15 kwietnia 1921 r. o ratyfikacji Traktatu Pokoju między Polską a Rosją i Ukrainą, podpisanego w Rydze dnia 18 marca 1921 r. // Dziennik Ustaw Rzeczypospolitej Polskiej. – 1921. – № 49. – Poz. 300.
2. Konkordat pomiędzy Stolicą Apostolską a Rzeczpospolitą Polską podpisany w Rzymie dnia 10 lutego 1925 r. // Dziennik Ustaw Rzeczypospolitej Polskiej. – 1925. – № 72. – Poz. 501.
3. Мараш, Я.Н. Политика Ватикана и католической церкви в Западной Белоруссии (1918–1939 гг.) / Я.Н. Мараш. – Минск: Беларусь, 1983. – 96 с.
4. Канфесіі на Беларусі (канец XVIII–XX ст.) / В.В. Грыгор’ева, У.М. Завальнюк, У.І. Навіцкі, А.М. Філатава; навук. рэд. У.І. Навіцкі. – Мінск: ВП “Экаперспектыва”, 1998. – 340 с.
5. Archiwum diecezjalne w Drohiczynie nad Bugiem. – Ks. Biskup K. Bukraba. List pasterski „O prawdziwym obliczu bolszewizmu”. – Pińsk: Druk. Diecezjalna, 1937. – 23 s.
6. Государственный архив Брестской области. – Фонд 7581. – Оп. 1. – Д. 16.
7. Праграма і статут Беларускай Хрысціянскай Дэмакратыі (БХД). – Вільня: Выд-ва ЦК БХД, 1932. – 16 с.
8. Станкевіч, А. Родная мова ў святынях / А. Станкевіч. – Вільня: Беларус. друк. імя Ф. Скарыны, 1929. – 192 с.
9. Белорусский государственный архив-музей литературы и искусства. – Фонд 3. – Оп. 1. – Д. 202. Программа БНО (1936 г.).
10. Вабішчэвіч, А.М. Нацыянальна-культурнае жыццё Заходняй Беларусі (1921–1939 гг.) / А.М. Вабішчэвіч. – Брэст: Выд-ва БрДУ, 2008. – 319 с.
11. Archiwum Akt Nowych w Warszawie. – Zespół 9/1. Ministerstwo spraw wewnętrznych (1918–1939). – Sygn. 941.

Лаптева Е. Л.

ЧГУ им. И. Н. Ульянова

## **ОСОБЕННОСТИ СПРАВОЧНОЙ РАБОТЫ В ЦЕНТРАЛЬНОМ ГОСУДАРСТВЕННОМ АРХИВЕ ОБЩЕСТВЕННЫХ ОБЪЕДИНЕНИЙ ЧУВАШСКОЙ РЕСПУБЛИКИ В 1990-Е ГОДЫ**

Архивные учреждения страны выполняют комплекс работ по обеспечению информационных потребностей общества в ретроспективной информации. Среди разнообразных видов деятельности по использованию архивных документов важная роль отводится исполнению запросов, поступающих от юридических и физических лиц. Наведение справок по запросам – это сложная и ответственная работа, которая требует высокого профессионализма.

Одним из основных направлений деятельности Центрального государственного архива общественных объединений Чувашской

Республики (далее архив) являлась справочная работа. Выданные архивом справки, архивные выписки, архивные копии позволили гражданам оформить пенсии, пересмотреть их размеры, пользоваться различными льготами и др.

На протяжении 1991-2000 гг. в связи с происходящими изменениями в общественно-политической жизни страны, принятием Президентом и Правительством Российской Федерации новых законов, постановлений по пенсионным вопросам, обеспечению социальных прав граждан, пересмотром ранее действующих и установлением новых дополнительных льгот отдельным категориям граждан менялось количество запросов, поступающих в архив.

Наибольшее количество поступивших запросов и выданных архивом справок (около 60%) приходилось на 1991-1993 гг. Это связано с принятием в 1990 г. нового пенсионного законодательства, в соответствии с которым устанавливалась надбавка в размере 1% за каждый проработанный год свыше 20 лет у женщин и 25 лет у мужчин, а также в стаж работы, дающий право на пенсию, включались годы учебы в высших и средних специальных учебных заведениях. В указанный период в архиве наблюдалось возрастание количества обращений граждан по вопросам подтверждения трудового стажа, особенно свыше 20-25 лет [1].

В связи с принятием Закона РСФСР от 18 декабря 1991 г. «О реабилитации жертв политических репрессий» увеличилось количество запросов по подтверждению применения политических репрессий граждан. Так, за период с января 1992 г. по июнь 1998 г. в архив поступило 23 запроса от организаций и граждан, связанных с реабилитацией жертв политических репрессий [2].

Следует отметить, что в силу специфики архива в его фондах содержатся две категории документов, касающихся политических репрессий. Первая категория документов содержит сведения о раскулачивании крестьянских хозяйств в Чувашии в конце 1920-х – начале 1930-х гг. К ней относятся списки раскулаченных, протоколы заседаний Особых троек, анкеты лиц, в отношении которых было применено раскулачивание и (или) выселение.

В 1992 г. были составлены перечень документов о раскулачивании и архивные выписки из протоколов заседаний Особой тройки Алатырского района, а также заседаний президиума Красночетайского райисполкома, на которых рассматривались вопросы раскулачивания и выселения. Эти документы были направлены в Министерство внутренних дел Чувашской Республики. Кроме того, в 1996 г. по инициативе архива в Информационный центр МВД Чувашской Республики была направлена информация о содержащихся в фондах архива сведениях о раскулачивании крестьян Аликовского, Вурнарского, Порецкого, Чебоксарского, Шихирдановского (Батыревского и Комсомольского) и Ядринского районов Чувашии.

Ко второй категории документов, касающихся политических репрессий, относятся протоколы и выписки из протоколов заседаний

партийных органов об исключении из рядов ВКП(б) коммунистов с такими формулировками, как «за контрреволюцию» и «за вредительскую деятельность». В архив в основном поступали запросы о биографических сведениях репрессированных родственников, о подтверждении их реабилитации в 1950-1960-е гг. [3].

Федеральным Законом «О ветеранах», принятым Государственной Думой 16 декабря 1994 г., были установлены правовые основы социальной защиты ветеранов в Российской Федерации, определены категории населения, на которые распространялись предусмотренные в нем льготы. Согласно Закону звание «Ветеран труда» устанавливалось лицам, награжденным орденами и медалями, удостоенным почетных званий СССР или Российской Федерации, награжденным ведомственными знаками отличия в труде и имеющим трудовой стаж, дающий право на пенсию по старости или за выслугу лет. В связи с принятием данного Закона появилась новая категория запросов социально-правового характера – о награждениях орденами и медалями, Почетными грамотами ЦК КПСС, Совета Министров СССР и ВЦСПС, знаками «Победитель социалистического соревнования», «Ударник пятилетки», «Почетный донор СССР» и др.[4].

В архив поступали запросы тематического характера. Их количество по сравнению с запросами социально-правового характера было незначительным, но в то же время они отличались разнообразием. Тематические запросы касались предоставления сведений о создании общественных организаций, издании районных газет, образовании комсомольских и партийных ячеек сел, а также сведений биографического характера об общественно-политических деятелях Чувашии, членах творческих союзов и др. Так, в 1994 г. архив принимал участие в подготовке справки для Администрации Президента Чувашской Республики о количестве и характере писем, жалоб и обращений, поступивших от граждан в Чувашский реском КП РСФСР и Цивильский райком КП РСФСР за 1970-1991 гг. [5].

Запросы тематического характера в основном поступали от органов государственной власти, общественных организаций, научных институтов и краеведов [6]. Например, в 1997 г. в архив поступили тематические запросы от Администрации Президента Чувашской Республики, Госсовета Чувашской Республики, Министерства внутренних дел Чувашской Республики, Комитета по лесному хозяйству Чувашской Республики, Союза журналистов Чувашской Республики, Союза художников Чувашской Республики и др. Срок исполнения запросов не превышал четырех дней, за исключением запросов, поступивших от Комитета по лесному хозяйству Чувашской Республики, но сроки по исполнению этих запросов были обговорены заранее [7].

Тематические запросы исполнялись за плату (кроме запросов органов государственной власти и управления, местного самоуправления, прокуратуры, правоохранительных органов), которая определялась в соответствии с «Номенклатурой платных услуг, выполняемых архивными

учреждениями и организациями». Централизованной бухгалтерией Госкомархива Чувашской Республики был разработан «Прейскурант платных услуг и договорных работ», выполняемых учреждениями архивной службы Чувашской Республики, который ежегодно уточнялся и дополнялся [8].

Проводя сравнительный анализ показателей поступления запросов, нетрудно заметить, что их количество, за редким исключением, постоянно возрастало. Если в 1991 г. в архив всего поступило 240 запросов социально-правового характера и 13 тематических, то в 2000 г. – 602 запроса социально-правового характера и 28 – тематических [9]. Можно указать несколько причин увеличения количества запросов, поступающих в архив. Во-первых, изменения законодательства; во-вторых, поступление на хранение в архив фондов общественных объединений, действующих в Чувашии; в-третьих, передача фондов из Центрального государственного архива Чувашской Республики в соответствии с профилем архива. Пополнение архива новыми фондами и документами, несомненно, приводило к возрастанию объема справочной работы.

За 1991-2000 гг. в архив всего поступило 2812 запросов социально-правового характера и 419 – тематических. Необходимо отметить, что не всегда удавалось исполнить запросы с положительным результатом. Например, в 1999 г. в архив поступило 445 запросов социально-правового характера, из них 425 исполнено с положительным результатом, 10 переадресованы в другие архивы, 10 запросов осталось на исполнении [10]. В целом, за 1990-е гг. из 2812 запросов социально-правового характера на 2244 запроса дан положительный ответ [11].

Значительное количество отрицательных ответов на запросы социально-правового характера, на наш взгляд, было связано с большим поступлением в архив заявлений граждан о награждении знаками «Победитель социалистического соревнования» и «За освоение новых земель». Сведения по этим запросам, за редким исключением, в архиве отсутствовали. Много отрицательных ответов было на запросы граждан об учебе и окончании автошкол ДОСААФ Чувашской Республики, так как протоколы экзаменационных комиссий поступили в архив не в полном объеме [12].

Следует заметить, что в редких случаях граждане обращались в архив повторно, но это не было связано с качеством исполнения запросов. Дополнительные сведения по запросам граждан требовались в связи с недостаточно четким объяснением им требований к содержанию документов органами социального обеспечения.

Справочной работой в архиве занимался один сотрудник, который отвечал за прием, регистрацию, учет и исполнение запросов. Поступающие запросы граждан исполнялись в течение одного месяца со дня их регистрации, а срочные – в течение пяти дней. Для более оперативного исполнения запросов социально-правового характера в архиве стали составлять картотеку документов по личному составу. Работа была начата с

фондов, по которым поступало наибольшее количество запросов. В конце 2000 г. в связи с увеличением потока обращений граждан для выполнения запросов были привлечены и другие сотрудники архива [13].

Необходимо подчеркнуть, что Госкомархив Чувашской Республики и руководство архива осуществляли постоянный контроль за качеством и сроками исполнения запросов, что, несомненно, способствовало улучшению справочной работы. Так, 27 мая 1996 г. был издан приказ Чувашикомархива «Об улучшении работы архивных учреждений по рассмотрению обращений граждан» [14]. Вопросы, связанные с исполнением запросов, ежегодно рассматривались на заседаниях дирекции архива, обсуждались на производственных совещаниях.

Нельзя не отметить проблемы, с которыми сталкивался архив при проведении справочной работы в этот период. Так, при принятии законодательных актов, направленных на социальную поддержку населения, политическую реабилитацию граждан, средства на проведение работ по их реализации архиву не выделялись. В связи с этим архив в условиях увеличивающегося потока запросов испытывал недостаток в финансовых средствах для приобретения конвертов, бумаги, канцелярских принадлежностей. Отсутствие средств на приобретение компьютерной техники не позволило автоматизировать учет писем и обращений граждан, поступающих в архив.

Другая проблема заключалась в том, что достаточно часто в архив обращались люди пожилого возраста, которые не всегда четко и правильно формулировали суть своего обращения. Поэтому архивистам приходилось просматривать дела за большой временной период, что усложняло поиск и увеличивало срок исполнения запросов [15].

В целях улучшения справочной работы следовало больше внимания уделять вопросам развития научно-справочного аппарата к архивным документам. Особое значение для наведения справок имела картотека по личному составу комсомольских и партийных органов, которая периодически пополнялась. Так, в 2000 г. архив проводил работу по каталогизации документов по личному составу фонда Чувашского обкома КПСС за 1983-1986 гг. За этот год было составлено 562 карточки по 346 делам для раздела Л-2 систематического каталога «Руководящие работники партийных органов областной, городских, районных, уездных и приравненных к ним партийных организаций; областной организации комсомола» [16]. В то же время картотека по личному составу общественных организаций в архиве не велась.

Дальнейшее совершенствование справочной работы в архиве, на наш взгляд, должно быть ориентировано на активное внедрение современных автоматизированных технологий, что заметно ускорило бы процесс исполнения запросов, а также облегчило бы работу архивистов. К сожалению, финансовые трудности, с которыми сталкивался архив в 1990-е гг., не позволили своевременно автоматизировать это направление деятельности.

В целом, для архивистов важно обеспечивать информационные потребности как государства, так и отдельной личности. Поэтому сотрудники архивных учреждений, несмотря на все имеющиеся трудности, должны нести ответственность за полноту, достоверность и своевременность предоставления документной информации. Информационные ресурсы архивов должны полностью удовлетворять всесторонние потребности общества.

#### Литература:

1. Текущий архив Управления по делам архивов Минкультуры Чувашской Республики, д. 394, л. 47; д. 395, л. 88, 88а.
  2. Там же, л. 48.
  3. Государственный архив современной истории Чувашской Республики (ГАСИ ЧР), ф. 1046, оп. 5, д. 125, л. 30, 31.
  4. Текущий архив Управления по делам архивов Минкультуры Чувашской Республики, д. 395, л. 88а.
  5. ГАСИ ЧР, ф. 1046, оп. 5, д. 40, л. 26.
  6. Текущий архив Управления по делам архивов Минкультуры Чувашской Республики, д. 394, л. 51, 52.
  7. ГАСИ ЧР, ф. 1046, оп. 5, д. 125, л. 2.
  8. Текущий архив Управления по делам архивов Минкультуры Чувашской Республики, д. 394, л. 52.
  9. ГАСИ ЧР, ф. 1046, оп. 5, д. 10, л. 4; д. 159, л. 10.
  10. Текущий архив Управления по делам архивов Минкультуры Чувашской Республики, д. 395, л. 88б.
  11. Там же, д. 442, л. 87.
  12. ГАСИ ЧР, ф. 1046, оп. 5, д. 136, л. 31.
  13. Текущий архив Управления по делам архивов Минкультуры Чувашской Республики, д. 395, л. 88б.
  14. Там же, д. 102, л. 19.
  15. ГАСИ ЧР, ф. 1046, оп. 5, д. 154, л. 29.
  16. Там же, д. 159, л. 8.
- Малкова Н. Г.,  
ЧГПУ им. И.Я. Яковлева

**Малкова Н. Г.**

### **СТРУКТУРА ГОСУДАРСТВЕННЫХ ОРГАНОВ ВЛАСТИ И УПРАВЛЕНИЯ УЕЗДОВ КАЗАНСКОЙ ГУБЕРНИИ В КОНЦЕ XVIII – ПЕРВОЙ ПОЛОВИНЕ XIX ВЕКА**

Формирование структуры местных органов управления тесно связано с преобразованиями Екатерины II. В соответствии с новым административно-территориальным делением определялись губернские, уездные, городские, сельские органы управления [6, 18]. В данной статье мы рассмотрим

структуру уездных органов власти Казанской губернии и деятельность уездного чиновничества в конце XVIII – первой половине XIX века.

Казанская губерния после губернской реформы Екатерины II включала в свой состав следующие уезды: Казанский, Лаишевский, Спасский, Мамадышский, Арский, Царевококшайский, Тетюшский, Свияжский, Козьмодемьянский, Чебоксарский, Ядринский и Цивильский. Деятельность губернских органов государственного управления была невозможна без четко организованной системы органов административного управления на местах. Управление населением уезда велось непосредственно из уездного города. К числу уездных административных учреждений и лиц относились: нижний земский суд, уездное казначейство, уездный предводитель дворянства, капитан-исправник, землемер и лекарь. Судебными учреждениями в уезде являлись суды первой инстанции: уездный суд, дворянская опека и нижняя расправа.

Основным административно-полицейским учреждением в уезде был нижний земский суд. После реформы 1775 г. уездная полиция отошла в заведывание этого органа. В его состав входили капитан-исправник, избираемый дворянством на 3 года, дворянские заседатели и заседатель от крестьян, командированный крестьянской нижней расправой [4, 312]. Этому выборному дворянскому учреждению была передана вся исполнительная власть в уезде. В его руках находились попечение об охране тишины и спокойствия в уездах, приведение в действие распоряжений правительственных властей и некоторая доля судебной власти. Нижний земский суд обладал следственной властью, в силу которой он имел ближайшее отношение к деятельности судебных установлений в уезде и в губернии, правом разбирательства по маловажным проступкам и решения незначительных исков.

Также нижний земский суд должен был следить за ходом выполнения земских повинностей, отвечал за исправную уплату населением государственных податей и сборов, выполнение натуральных повинностей и т.д. Значительны были функции нижнего земского суда как торговой полиции. Он контролировал ввоз и вывоз товаров из уезда, соблюдение правил торговли, собирал сведения о ценах на различные товары и рабочую силу. В число основных обязанностей входил и розыск беглых крестьян, солдат и рекрутов. Компетенция его была ограничена пределами уезда и не распространялась на город. Нижний земский суд был подведомствен губернатору и губернскому правлению и исполнял непосредственно их распоряжения.

Капитан-исправник играл не последнюю роль в уезде. Он был наделен полномочиями применять разнообразные меры по восстановлению порядка в уезде. Но вместо того, чтобы сохранять в уезде законность, уездные исправники часто сами нарушали его. Например, козьмодемьянский уездный исправник Черноруцкий за каждую половину 1831 г. собирал с души по 12 руб. 50 коп. вместо 7 руб., присваивая себе излишки [1, 103]. Злоупотребления чиновников, особенно хищения податных денег, в



Козьмодемьянском уезде приобрели такие размеры, что даже полицейский чиновник не смог не обратиться по этому поводу в губернское полицейское управление. «По обстоятельствам дела, – писал он, – растрата податей и прочих сборов с крестьян произведена в весьма значительном количестве» [8, 136]. Особенно много примеров таких злоупотреблений было представлено в «Записке с изъяснениями», поданной крестьянами Казанской губернии в 1817 г. императору Александру I. В этом документе уездные представители государственного управления обвинялись в том, что они использовали власть в своих корыстных целях. Их поездки в уезд завершались сбором с населения взяток и подарков, которые они получали, угрожая судом и всякими наказаниями [9, 222-227].

В царствование императора Николая I произошли некоторые изменения. Уезд являлся самой мелкой административной единицей. Однако увеличение населения и рост крестьянских волнений в уездах вызвали необходимость разделения уездов на более мелкие территориальные полицейские единицы – станы. В каждый стан губернатор назначал становых приставов, которые были преимущественно из лиц, принадлежащих к местному дворянству. По закону о земской полиции от 3 июня 1837 г. земский суд состоял из земского исправника, старшего заседателя из дворянства, двух заседателей от государственных крестьян [13; 4,314; 5,182]. Н.П. Ерошкин справедливо заметил, что «крестьянские заседатели играли явно неполноправную роль в той дворянской коллегии» [5, 50]. Состав суда в исследуемый нами период менялся. Помимо обозначенных должностей в штат входили секретарь, повытчик, регистратор, журналист, писари. В 1820 – 1821 гг. в Казанский и Свияжский земские суды было дополнительно определено по третьему заседателю от дворянства [15, 71]. Это служит доказательством тому, что крестьяне не играли решающую роль в данном учреждении. Нижний земский суд как коллегиальный орган просуществовал до 1889 г. [7, 307].

Члены земского суда обладали реальной властью в государственной деревне и постоянно вмешивались в рассмотрение дел, не входящих в их компетенцию. В 1820 г. ревизоры нашли абсурдным факт проведения следствия в Чистопольском уезде о краже церковного имущества в с. Красный Яр сельским заседателем татаринном Муртазиным. Сельскому заседателю Иксанову было поручено дело о староверцах, которое вообще не подлежало разбору земским судом [15, 165]. Материалы сенатских ревизий раскрывают злоупотребления чиновников земской полиции. К примеру, крестьяне Мамадышского уезда жаловались ревизорам на действия земского исправника Афанасьева, что тот во время проведения рекрутского набора собирал деньги с крестьян, обещая освобождение от рекрутской повинности, тем не менее, рекрут с селения был взят. В 1818 г. следствие о взяточничестве Афанасьева и употреблении им к работам для собственных нужд поселян производилось уездным стряпчим Сивковым, но привело к «закрытию во всем исправника». В 1820 г. губернское правление, получив жалобу о взяточничестве Мамадышского земского исправника, поручило

провести следствие самому же исправнику Афанасьеву [10, 9]. Этот пример еще раз является доказательством того, что жалобы крестьян на действия органов местного управления в лучшем случае не приводили к каким-либо результатам. В худшем – истцы сами подвергались преследованиям и наказаниям. Губернские органы сами покрывали провинившихся исправников и членов земской полиции, предъявляя им лишь выговоры и небольшие штрафы, «между тем как земские суды продолжали угнетать поселян, чинили с них незаконные поборы, доводили их до разорения» [10,1].

Судебную власть в уезде осуществляли сословные уездные суды, а также городской магистрат для горожан и нижняя расправа – для государственных крестьян. Штат служащих уездного суда включал уездного судью и двух заседателей, избираемых дворянством. Уездный суд занимался уголовными и гражданскими делами. Должности уездного судьи были выборными и могли быть заняты только дворянами. Например, в 1800 г. Чебоксарским уездным судьей был выбран титулярный советник И. Сергеев, а заседателями – поручик Н. Горин и гвардии прапорщик И. Лакреев–Панов. Кроме названных лиц на службе находились 1 секретарь и 6 приказных служителей (1 протоколист, 1 архивариус, 1 канцелярист, 2 подканцеляриста и 1 копиист) [2, 26].

При уездном суде было образовано особое учреждение – дворянская опека. В его состав входили уездный судья, заседатели уездного суда и предводитель дворянства, который ее возглавлял. В ее обязанности входило попечение о дворянских вдовах и малолетних сиротах [14, 293].

Вторым судебным учреждением в уезде была нижняя расправа. Она вводилась в уезде на усмотрение губернатора и лишь в тех уездах, где численность государственных крестьян превышала 10 – 30 тыс. [14, 293]. Данный суд возглавлялся дворянством. Следовательно, такой суд не мог защищать интересы крестьян. Во время правления Павла I нижние расправы в уездах были упразднены. Указ 9 сентября 1801 г. подтвердил замену всех расправ общим уездным судом, на котором рассматривались дела, как дворян, так и представителей других сословий [11]. В ведении уездного суда, кроме судебных дел, были ревизии уездного казначейства, хранение межевых книг и планов [5, 186]. В состав уездного суда кроме председателя входили два заседателя от дворян и два от государственных крестьян, а также канцелярские служащие. Количество служащих колебалось от 11 до 18 человек, в зависимости от площади уезда. Например, в казанском уездном суде в 1831 г. насчитывалось 27 человек, из которых 1 секретарь и 8 канцелярских служащих были включены в штат суда дополнительно по «Высочайшему соизволению» 22 июня 1823 г. [15, 72]. Инициатором по расширению штата был сенатор В.Ю. Соймонов, который предложил разделить канцелярию суда на два отделения – уголовное и гражданское [15, 72]. Судебные дела второй инстанции рассматривались в первой половине XIX века в палатах гражданского и уголовного судов. Высшей инстанцией оставался Сенат. Судебное следствие проводилось органами уездной и

городской полиции. Бюрократизм и чиновничья волокита были характерны для деятельности представителей государственно-административного аппарата. Особенно они проявлялись в сроках решения дел в местных учреждениях. Обширное бумажное делопроизводство создавало волокиту и запутанность в делах. Исполнение любого поручения чаще всего заканчивалось перепиской и откладывалось на неопределенное время. Так, дело о злоупотреблениях чиновников гражданской земской полиции в с. Шихазанах разбиралось в гражданском уездном суде с января 1825 г. по 1828 г. За это время сменился уездный судья, а в рапорте нового судьи Завадского казанскому губернскому правлению в январе 1827 г. содержится просьба снабдить его «указным предписанием», т.к. на два присланных из казанского губернского правления указа по этому делу от 23 июня 1826 г. и от 28 августа 1826 г. бывшим гражданским уездным судьей Ф. Дмитриевым «доследование не учинено и к следствию не преступлено». [3, 8]. О медленном движении дел в уездном и земском судах в первой половине XIX века свидетельствуют к примеру, следующие данные: за февраль 1849 г. было рассмотрено и решено в уездном суде 4 из 21, а в земском суде 3 из 74 дел [2, 29].

Уездные суды Казанской губернии часто рассматривали дела, не входившие в их компетенцию. Они могли смешивать в одно делопроизводство гражданские и уголовные дела, решать одно и то же дело дважды. Более 50 % решений дел в уездных судах были целиком или частично неверно решенными [15, 170, 223].

Органом казенной палаты в уезде было уездное казначейство. Каждое уездное казначейство по ст. 1567 II Свода законов состоит из казначея, журналиста, бухгалтера, присяжных по штату, на которых возлагается прием и выдача денег [4, 297]. Так, к примеру, Чебоксарское уездное казначейство в 1800 г., судя по именованным спискам, обслуживалось 1 казначеем и 2 канцеляристами служителями (бухгалтером и канцеляристом). Кроме того, в нем состояло 4 чел. присяжных из отставных гвардии сержантов [2, 25-26]. Это учреждение ведало приемом, хранением денежных сборов и доходов, занималось выдачей денежных сумм. Кроме этого, уездные казначейства предоставляли в казначейское отделение и земские суды сведения о недоимках. Через уездные казначейства казначейское отделение продавало рекрутские квитанции, гербовую бумагу, выдавало паспорта крестьянам. В уездных казначействах хранились «ревизские сказки» [12]. Уездные казначейства осуществляли лишь специфические фискальные функции. Несмотря на то, что казенная палата и ее финансовые учреждения должны были контролировать учетную документацию, вести наблюдения за законностью денежных раскладок, часто они сами допускали должностные преступления. Наиболее распространенные нарушения были при приеме налогов. В разных уездных казначействах Казанской губернии с каждой души собирались от 5-10 и более коп. и не выдавались квитанции. Часто ревизующие чиновники указывали в своих отчетах на несоответствие

количества уплаченных денег с суммами, указанными в квитанциях [15, 162-163].

С 1775 г. уездные города стали самостоятельными административными единицами. Во главе управления городом стояли городничий или комендант. Городовой магистрат был основным судебным учреждением в городе. В его состав входили два бурмистра и четыре ратмана, избравшиеся местным купечеством и мещанством. Его функции были аналогичны функциям уездного суда. При городском магистрате находился городской сиротский суд. Сословные городские органы не пользовались никакой самостоятельностью, их состав утверждался губернатором, а вся деятельность проходила под строгим надзором государственной администрации.

В связи с усилением антифеодального движения дворянское правительство с 1782 г. создает в городах специальные полицейские органы. По «Уставу благочиния или полицейского» от 8 апреля 1782 г. в городах учреждались полицейские управы или управы благочиния. В каждом губернском городе управу благочиния возглавлял полицеймейстер. Кроме него в состав управы входили городничий, приставы по делам гражданским и уголовным, и два ратмана по выбору от городского общества [4, 314; 14, 296]. В уездных городах полиция вверялась городничим, власть которых не распространялась на уезд. Город губернии делился на части, содержавшие 200-700 домов. Во главе каждой части города – частный пристав. Части города в свою очередь делились на кварталы, включающие в себя 50-100 домов, во главе которых стояли квартальные надзиратели. Функции управы благочиния были довольно широки. Ей вверялся надзор за выполнением населением законов и постановлений, охрана порядка в городе, заведование городским благоустройством и торговлей. Помимо полицейских функций она проводила предварительное следствие и судила по мелким уголовным и гражданским делам с иском не более 20 руб. [5, 136; 14, 296].

Органы городского самоуправления постепенно приходили в упадок. В 1785 г. была опубликована «Грамота на права и выгоды городам Российской империи», которая стала основным законодательным документом, регулировавшим устройство городского общественного самоуправления вплоть до начала 70-х гг. XIX в. Согласно этому документу органами городского самоуправления стали: собрание городского общества, общая городская дума и шестигласная дума (по числу разрядов городского населения). Право избирать и быть избранным зависело от имущественного положения горожан. В управлении городом могли принимать только представители городских сословий, только лица, обладавшие капиталом не ниже 5 тыс. руб. и достигшие 25 лет [14, 300]. Собрание городского общества было распорядительным органом. Оно созывалось для выяснения «приговоров» (постановлений), избрания должностных лиц городского общественного управления. Городская дума была учреждением, ведавшим текущими общественными делами. Общая городская дума состояла из городского головы и гласных от всех шести групп населения города. В свою

очередь, общая городская дума избирала исполнительный орган – шестигласную думу. В шестигласную думу гласные избирались по два от купцов, мещан и ремесленников. В течении первой половины XIX в. организация общественного управления претерпела ряд существенных изменений. Городские сословные органы должны были наблюдать за порядком на торгах, базарах, т.е. выполнять некоторые функции полиции. Так, в указанный период была ликвидирована общая городская дума, а ее функции были переданы шестигласной думе, оказавшейся вне контроля городского общества. Теперь вместо шести человек, избираемых от шести сословий в шестигласную думу, как правило, состояли гласные из двух сословий – купцов и мещан, и иногда только купцов. Число гласных ограничивалось двумя-тремя. Исполнительные функции находись не в руках купцов и мещан, а у чиновников. Большая часть первых не была обучена, и поэтому не готова к такому виду деятельности. На низкий образовательный уровень избираемых горожан указывает и тот факт, что при баллотировании от Чебоксарского городского общества старосты и словесных судей в 1821 г. «городовом магистрате» некоторые купцы не смогли поставить подписи «за неумением грамоте» [2, 31].

В введении думы были вопросы, касающиеся благоустройства города, развития торговли и промыслов, продовольственное дело. Роль шестигласной думы была принижена до хозяйственной канцелярии при местных административных и полицейских учреждениях. Этот факт вызвал равнодушие городских сословий к службе в сословных учреждениях. Часто они просто уклонялись от нее. В целом органы городского сословного самоуправления играли роль административно – хозяйственного придатка к аппарату администрации и полиции.

Рассмотрение развития системы местных государственных учреждений приводит к выводу о том, что в конце XVIII – первой половине XIX в. уездные и городские административные учреждения являлись орудием проведения политики социального и национального угнетения податного населения уезда и города. Уездным учреждениям Казанской губернии были присущи такие черты как бюрократизм, полицейская направленность, высокий уровень должностных преступлений. Понимая свои обязанности лишь как контроль над несением податных обязанностей, городничие и капитаны-исправники использовали их для собственного обогащения. Многочисленные жалобы крестьян на чиновников не меняли сложившуюся обстановку, т.к. вся вертикаль власти была коррумпирована. Государство, в свою очередь, понимая, что небольшая зарплата чиновников не может улучшить работу местных органов власти, закрывала на многое глаза. Главная роль в органах местного управления, полиции и суда была отведена представителям господствующего класса. Органы городского самоуправления фактически не имели никакой самостоятельности и находились под контролем городничего, уездных и губернских органов власти.

Литература:

1. Андреева, Н. Б. Губернский и уездные города Казанской губернии в 1781 – 1860 гг. : проблемы политической и социально-экономической истории города в полиэтничном регионе: дис....канд.ист.наук : 07.00.02. / Н.Б. Андреева. – Чебоксары, 2006. – 291 с.
2. Гаврилова, Л. М. Административная роль г. Чебоксар в XVIII - первой половине XIX в. / Л. М. Гаврилова // Исследования по истории дореволюционной Чувашии: сб. науч. ст. – Чебоксары: ЧНИИ, 1989. – С. 17–34.
3. Гаврилова, Л.М. Чиновничество и духовенство Чувашии XIX – начале XX в. / Л.М. Гаврилова // Вопросы истории Чувашии XIX – начале XX в.: сб. науч. ст. – Чебоксары: ЧНИИ, 1988. – С. 8.
4. Градовский, А. Д. Собрание сочинений : в 9 т. Т. 9. Начала русского государственного права. Часть 3. Органы местного управления / А. Д. Градовский. – СПб. : Тип. М. М. Стасюлевича, 1908. – 599 с.
5. Ерошкин, Н. П. История государственных учреждений дореволюционной России / Н. П. Ерошкин. – М. : «Высшая школа», 1968. – 368 с.
6. Желудков, В. Ф. Губернская реформа 1775 года: автореф. дис. ... канд. ист. наук: 07.00.02 / В. Ф. Желудков. – Л., 1963. – 26 с.
7. Законодательство периода расцвета абсолютизма // Российское законодательство X-XX вв. девяти томах / под общ. ред. О. И. Чистякова. – Т. 5. – М. : Юридическая лит-ра, 1987. – 528 с.
8. История Марийской АССР с древнейших времен до Великой Октябрьской Социалистической революции : в 2 т. Т. 1. – Йошкар-Ола : Марийское книжное издательство, 1986. – 301 с.
9. История родного края. Учебное пособие. Хрестоматия. Часть I. (X – начало XX вв.). – Чебоксары : Чув. кн. изд-во, 1993. С. 222-227.
10. Национальный архив Республики Татарстан. – Ф. 16. – Оп. 22. – Д. 9. – Л.1 об., 9.
11. Полное Собрание Законов Российской империи с 1649 г. – Издание I. – Т. 26. – № 20004. – СПб., 1830.
12. Полное Собрание Законов Российской империи с 1649 г. – Издание I. – Т. 28. – № 29823. – СПб., 1830.
13. Полное Собрание Законов Российской империи с 1649 г. – Издание II. – Т. 12. – СПб., 1839. – №. 10305.
14. Слицан, Б. Г. Реформы органов центрального и местного управления и внутренняя политика 70 - 80-х. г. / Б. Г. Слицан // Очерки истории СССР. – (период феодализма. Россия во второй половине XVIII века). – М.: Изд-во АН СССР, 1956. – С. 284–307.
15. Хайрутдинов, Р. Р. Управление государственной деревней Казанской губернии (конец XVIII – первая треть XIX века) / Р. Р. Хайрутдинов. – Казань : Издательство института истории АН РТ, 2002. – 224 с.

**Комлев И. Г.**

## **ТВОРЧЕСКИЙ СТИЛЬ ДЕЯТЕЛЬНОСТИ В ПОДГОТОВКЕ БУДУЩЕГО УЧИТЕЛЯ К ПРЕПОДАВАНИЮ ИСТОРИИ И ОБЩЕСТВОЗНАНИЯ В СЕЛЬСКОЙ НАЦИОНАЛЬНОЙ ШКОЛЕ\***

В современной психолого-педагогической литературе существует целостная концепция творческого стиля деятельности (Е. А. Климов, В. С. Мерлин, Н. Ю. Посталюк и др.). Как научное понятие «творческий стиль деятельности» вошел в обиход сравнительно недавно, хотя этот вопрос изучается давно. Так, в работах Б. М. Теплова [6, 6] встречались высказывания о различных психологических способах выполнения одной и той же деятельности. Сам термин впервые применил В. С. Мерлин, который определил творческий стиль деятельности как «...целесообразную систему взаимосвязанных действий, при помощи которых достигается определенный результат» [7, 16]. По мнению Е. А. Климова и др. ученых, под творческим стилем деятельности следует понимать всю систему у них отличительных признаков деятельности данного человека, обусловленных особенностями его личности [5, 56].

Такие дефиниции творческого стиля деятельности представляются нам в некоторой степени расширенными, допускающими возможное включение в это понятие случайных характеристик деятельности. Под творческим стилем деятельности мы понимаем единство способов и средств деятельности студента, которые обеспечивают ее творческий характер.

Каковы же функции творческого стиля деятельности будущего учителя, готовящегося преподавать историю и обществознание в сельской национальной школе? В первую очередь, в творческом стиле его деятельности преломляется творческий опыт предшественников, которые уже производили этот вид деятельности, выходящий при этом за рамки конкретного содержания и в силу этого приобретающий социокультурную значимость. Основную же функцию стиля творческой деятельности мы видим в том, что знание его особенностей дает возможность будущему учителю прогнозировать уровень продуктивности результата осуществления его деятельности, судить о степени «творческой» своей деятельности [3, 39].

Анализ психолого-педагогической литературы, собственные теоретико-экспериментальные исследования, а также опыт работы в высшей школе позволил нам выявить основные особенности творческого стиля деятельности студента в преподавании истории и обществознания в сельской национальной школе.

Творческий стиль деятельности будущего учителя в процессе преподавания истории и обществознания, по мнению ученых, проявляется в:

- способности к «видению» проблемы (Д. Богоявлинская, Р. Моцек, Дж. Фостер, Е. Торранс и др.);

\* Исследование выполнено при финансовой поддержке Российского гуманитарного научного фонда проект № 08-06-22604a/B

- легкости ассоциирования (В. А. Крутецкий, Р. Моцек и др.);
- гибкости мышления (Е.З. Мирская и др.);
- «легкости генерирования идей», или «беглости» (Дж. Гилфорд, Р. Джексон, Дж. Фостер и др.);
- критичности мышления (Austin I., Л.Б. Ермолаева-Фомина и др.);
- антиконформизме мышления, или его «инверсионности» (М. Аллен, Дж. Гилфорд, И.Я. Лернер и др.);
- оригинальности мышления, или «самостоятельности суждений» (Л. Адсон, С.М. Архангельский, В.А. Оконь и др.).

Творческий стиль деятельности на уровне субъекта, по мнению большинства из вышеназванных ученых, проявляется как сложная многомерная система, основными компонентами которой являются: мотивационность, интеллектуальность, эмоциональность, воля. На этой основе уже представляется возможным проводить педагогическую «инструментовку» процесса подготовки будущего учителя к преподаванию истории и обществознания в сельской национальной школе, подбирая соответствующие учебные ситуации, в которых каждое качество могло бы проявиться в ансамбле других.

Было бы ошибочным полагать, что педагогическая рефлексия учителя является какой-то необязательной добавкой к его основным практическим функциям. Без постоянного анализа и самоанализа учитель не в состоянии глубоко осознать возникающие в практике проблемы, правильно выбирать пути их решения, критично оценивать и корректировать полученные результаты. Необходимость рефлексивного отношения учителя к собственному труду, как считают Ю. Н. Кулюткин, Г. С. Сухобская и др., определяется тем обстоятельством, что индивидуальная деятельность любого педагога приобретает смысл лишь в общей системе учебно-воспитательной работы школы как целостного социального института.

Исследования Ю. К. Бабанского, В. М. Блинова, В. И. Загвязинского и др. внесли существенный вклад в понимание рефлексии как одного из проявлений личностного фактора в творческой деятельности учителя. К. А. Абульханова-Славская подчеркивает, что обычно, когда рассматривают деятельность, обращают внимание на тот факт, что она есть изменение самого субъекта. Изменение качества деятельности неизбежно влечет за собой изменение качества ее субъекта. Этот процесс становится более управляемым с включением в него механизмов рефлексии, которые характеризуют самосознание человека, осмысление им оснований собственных действий и поступков. Кроме того, в качестве исходного момента рефлексия предполагает наблюдение человека за самим собой, своей деятельностью и способами ее осуществления. На основе рефлексии строятся такие процессы, как самоанализ, самооценка, самовоспитание, словом, идет самопроектирование субъекта, усвоение того, что он считает нужным иметь в своем «Я» (Ю. Н. Кулюткин, Л. И. Стрелец, Г. С. Сухобская и др.) [1, 96-102].



Система подготовки будущего учителя к преподаванию истории и обществознания в сельской национальной школе немыслима без использования механизмов рефлексии, ибо мы не можем просто вооружить студента соответствующими знаниями, умениями и навыками и включить его в творческую деятельность по данной проблеме: необходимо обеспечить выход личности будущего педагога в рефлексивную позицию, осознание им собственной деятельности. Рефлексия позволяет, на наш взгляд, установить для себя то пространство активного действия, пределы которого ограничены, с одной стороны, свойствами самого объекта деятельности, с другой - своими реальными возможностями как субъекта. Характер оценки тех идей, которые предлагаются другими, всегда зависит от степени, в которой они затрагивают оценивающего их человека. Особое значение при этом имеет выявление отношений студентов, изучающих теорию и методику преподавания истории и обществознания в сельской национальной школе, к идеям, заложенным в этой области, а также к технологии их воплощения (что также является областью рефлексии). Так почему же в системе подготовки студентов к преподаванию истории и обществознания их умение осуществлять рефлексия занимает важное место? Рефлексирующее сознание контролирует получение знаний в области изучаемой деятельности. На основе этих знаний будущий учитель конструирует собственный стиль творческой деятельности, соотносит свой стиль деятельности с опытом других и на этой основе осознанно и целенаправленно совершенствует свое мастерство.

Показателями проявления рефлексивной позиции личности могут служить критичность мышления, стремление студента к доказательности, постановке вопросов, способность вести дискуссию, адекватная самооценка. Для стимулирования рефлексии в содержание подготовки следует включать компоненты, предоставляющие студенту большую самостоятельность, увеличение степени свободы, конструирование ситуаций постоянного профессионально-технологического выбора [4, 47].

Основанием саморегуляции на всех этапах педагогической деятельности служат результаты самопознания, эмоционально-ценностного отношения к своему «Я». Самопознание – сложный процесс: первоначально он связан с соотношением и сравнением себя с другими людьми, осуществляющими процесс преподавания предмета. На этом этапе формируется представление о творческом стиле преподавания истории и обществознания – это когда процесс подготовки будущего специалиста к осуществлению данного вида деятельности не является жестко регламентированным и студент может избрать объект исследования в соответствии со своими интересами. На этом этапе требуются специальные усилия, необходимые для того, чтобы студент осознал себя, свои собственные педагогические устремления, вышел в рефлексивную позицию. Для этого же необходимо целенаправленно создавать ситуации, требующие от будущего учителя самооценки и самоопределения в отношении преподавания своего предмета [2, 8-9]. В последующем происходит переход на более высокую степень самопознания. Таким образом, если на первых

этапах самопознание протекает как наблюдение, соотнесение и сравнение себя с другими, то на более высоком уровне - как самоанализ, самооценка.

Литература:

1. Бабанский, Ю. К. Оптимизация учебно-воспитательного процесса / Ю. К. Бабанский. - М. : Просвещение, 1982. – 190 с.
2. Бим, И.М. Некоторые актуальные проблемы организации обучения иностранным языкам / И. М. Бим, Н. В. Садова // Иностранные языки в школе. – 1998. – № 6. – С. 4-10.
3. Блинов, А. Г. Педагогическая практика будущего учителя-воспитателя / А. Г. Блинов // Народное образование. – 1979. – №4. – С. 38-40.
4. Карманова, М. А. Технологическо-педагогическая подготовка учителя иностранного языка в педвузе: автореф. дис... канд. пед. наук / М. А. Карманова. – Курган, 1998. – 16 с.
5. Маралова, Е. А. Развитие готовности учителя к реализации личностно ориентированного подхода к обучению школьников (в системе ИПК) : автореф. дис... канд. пед. наук / Е. А. Маралова. – СПб., 1999. – 22 с.
6. Семушина, Л. Г. Личностно-деятельностный подход в подготовке учителя сельской школы / Л. Г. Семушина, В. И. Байденко, С. В. Васильева, И. Н. Синагатуллин // Формирование личности учителя : Межвуз. сб. науч. тр. / Под ред. Сластенина В.А. – М.: Прометей, 1995. – 79 с.
7. Филиппов, В. М. Российское образование на рубеже веков / В. М. Филиппов // Среднее профессиональное образование. – 1999. – № 8. – С. 4-12.
8. Харьковская, Е. А. Изменение ценностных ориентаций студентов в процессе обучения / Е. А. Харьковская // Проблемы профессионального и личностного самоопределения студентов и преподавателей педучилищ и колледжей. – СПб., 1997. – С. 19-20.
9. Якиманская, И. С. Личностно-ориентированное обучение в современной школе / И. С. Якиманская. – М.: Просвещение, 1996. - 95 с.

**Металова И. Г.**

## **ОЦЕНКА ЭФФЕКТИВНОСТИ РАЗВИТИЯ УЧИТЕЛЯ СОЦИАЛЬНО-ГУМАНИТАРНЫХ ДИСЦИПЛИН ДЛЯ СЕЛЬСКИХ ШКОЛ \***

Диагностика образовательной среды включает внешний и внутренний аспекты. Первый предполагает описание места расположения, истории школы, её социального окружения, изучения контингента родителей и детей, типов семей, состояния семейного воспитания, образовательных потребностей населения, родителей, учащихся, их отношения к школе, их социальных ожиданий в отношении образования. При диагностике особое значение приобретает изучение особенностей ментального пространства русской деревни: образа жизни, ценностных ориентиров, предпочтений, особенностей общения, стереотипов поведения, психологии местных жителей и др.

---

\* Исследование выполнено при финансовой поддержке Российского гуманитарного научного фонда проект № 08-06-22604a/B

Диагностика внешней образовательной среды предполагает выявление также того, какие образовательные, культурные, производственные и др. структуры, общественные организации сотрудничают со школой и составляют вместе с ней образовательный микрорегион, каковы ценностные основания их совместной деятельности.

Диагностика внутренней образовательной среды предполагает ответ на главный её вопрос: что происходит в школе с ребенком? Способствует ли образовательная ситуация, сложившаяся в школе, личностному развитию ребенка, сохранению его психического и физического здоровья, становлению нравственности, воспитанию его в народном духе, становлению его гражданской зрелости, сельскохозяйственной компетентности и т.д. В связи с этим важным вопросом является изучение изменений, которые происходят в педагогической деятельности в направлении её демократизации, гуманизации, регионализации, развитии инновационных процессов. Анализ изменений в педагогической деятельности дополняется диагностикой изменений в педагогическом взаимодействии, т.е. в отношениях между педагогами и учащимися, педагогами и родителями, родителями и детьми, в отношениях в классе, детском коллективе и т.д. В целом создается представление об укладе жизни школы, её ценностях, приоритетах и соблюдении прав участников образовательных процессов. Анализ и сопоставление всех этих материалов позволяет целостно представить социально-педагогическую ситуацию, сложившуюся в конкретной школе. Развитие гуманистической педагогической культуры сельской школы в целом и каждого учителя также относят к числу ключевых вопросов стратегии внутришкольного управления.

Высокую педагогическую культуру рассматривают в качестве основополагающей характеристики личности, деятельности и педагогического общения учителя. Она реализуется как динамическая система педагогических ценностей, творческих способов педагогической деятельности и личных достижений учителя в создании образцов педагогической практики с позиций человека культуры. П. П. Пивненко в качестве ценностных ориентиров развития педагогической культуры учителя предлагает использовать следующие критерии:

- гуманистическую педагогическую позицию учителя по отношению к детям и его способность быть воспитателем;
- психолого-педагогическую компетентность и развитое педагогическое мышление;
- образованность в сфере преподаваемого предмета и владение педагогическими технологиями;
- опыт творческой деятельности, умение обосновать собственную педагогическую деятельность как систему (дидактическую, воспитательную, методическую), способность разработать авторский образовательный проект;
- культуру профессионального поведения, способы саморазвития, умение саморегуляции собственной деятельности, общения.

Педагогическая культура – это характеристика целостной личности педагога, поэтому ее развитие – реальный процесс движения профессиональной личности педагога к новому качественному состоянию. Наблюдения показывают, что самым действенным фактором и стимулом повышения уровня педагогической культуры является включенность учителя в педагогическое творчество, инновационную деятельность, исследовательский поиск.

Педагогическая культура сельской школы рассматривается также как процесс её движения к новому качественному состоянию, в ходе которого происходит выявление и осмысление коренных потребностей и культурных смыслов образовательной деятельности: выбор ценностей и типа образования, работа с его содержанием и технологиями, культурное обустройство быта детей, всей школьной жизни, выявление жизненных проблем детей, оказание помощи в их решении в образовательном пространстве школы и социума.

С позиций нравственно-средового подхода педагогическая культура сельской школы – интегративный феномен, являющийся частью общей культуры, так и имеющий специфические компоненты. Принципиальное значение имеет тезис о том, что формирование педагогической культуры протекает в определенном социокультурном контексте. Данное положение позволяет установить взаимосвязь между общечеловеческой и педагогической культурой сельской школы, определяемую нами через философские категории «общее» и «особенное».

Выделяют еще один блок ключевых проблем управления развитием сельской школы. Он включает управленческие подходы к определению критериев оценки качества образования в школе. Ориентируясь на образ человека культуры, хозяина земли и нравственной личности и имея в виду личностно ориентированный тип образования как главный фактор его формирования, выделяют в качестве основных критериев качества образования в сельской школе:

- общекультурное и индивидуально-личностное развитие учащихся;
- отношение к земле, укорененность в народную культуру, ментальность;
- социализацию и адаптацию личности в социуме.

С позиции совершенствования профессиональной компетентности учителя выделяют следующие критерии.

Критерий совершенствования обеспечивает сравнение прошлого и настоящего одного и того же субъекта и тем самым позволяет делать вывод об эффективности педагогического содействия в развитии профессиональной компетентности учителя сельской школы.

Критерий восприимчивости позволяет выяснить чувствительность субъекта к внешним управляющим воздействиям.

Критерий интенсификации позволяет установить, насколько полностью используются индивидуальными и групповыми субъектами свои возможности и ресурсы окружающей среды.

Критерий воспроизводимости оценивает возможность участия в Проекте новых групп учителей при устойчивой тенденции развития профессиональной компетентности педагога.

С позиции необходимости оценивать эффективность развития самообразования сельского учителя Д.А. Казыхакова выделяет три группы критериев.

В первую группу критериев включены:

- степень развития мотивационно-потребностной сферы к самообразовательной деятельности;
- профессиональная удовлетворенность;
- специфический интерес к своей деятельности;
- наличие общих и профессиональных знаний и умений;
- вооруженность специальными знаниями, связанная с работой над избранной темой самообразования;
- способности и умения реализовать программу самообразования и самообразовательной деятельности;
- степень участия в коллективных формах работы и творческая инициатива, ориентированная на развитие самообразования сельского учителя.

Вторая группа критериев должна способствовать выявлению результативности самообразовательной деятельности учителя.

К критериям личностно-профессионального роста учителя сельской школы относят:

- удовлетворённость собственными достижениями в деятельности саморазвития, субъективным состоянием как учителя, так и ученика;
- включённость учителя в собственную инновационную деятельность, которая определяется переходом учителя из субъекта, получающего информацию, в субъекта поиска нужной для собственной деятельности информации, сменой личностно-профессиональной позиции - от отстранённости к заинтересованности в использовании новинок в своей работе;
- сотрудничество в совместной деятельности, постепенный отход от авторитарных, силовых методов работы к гуманистическим, личностно-ориентированным;
- умение учителя осуществлять рефлексивную деятельность по анализу и самоанализу урока по комплексу психолого-педагогических параметров урока с целью определения его эффективности.

По мнению Е.Ч. Козыревой к показателям педагогической культуры следует отнести: мотивацию учителя в развитии своего уровня педагогической культуры, опыт творческой деятельности, психолого-педагогическую компетентность, интерес к творческой деятельности и отношение к анализу своего профессионального мастерства.

К критериям диагностики готовности учителей к овладению индивидуальным стилем педагогической деятельности Р. В. Янгирова относит:

- включение индивидуально-профессиональных компонентов в систему учебно-воспитательных целей;
- индивидуализацию форм учебной и внеучебной познавательной и практической работы учителей;
- внесение коррективов в содержательный и процессуальный аспекты обучения, стимулирующих проявление и развитие индивидуальных черт мышления.

Данные критерии раскрываются следующими показателями:

1. Мотив самосовершенствования в педагогической деятельности.
2. Мотив преодоления затруднений в педагогической деятельности.
3. Интерес к профессиональной деятельности.
4. Знание особенностей индивидуального стиля педагогической деятельности.
5. Овладение индивидуальным комплексом профессиональных знаний.
6. Рефлексия профессиональных отношений.
7. Актуализация индивидуальной системы стлевых навыков и умений в педагогической деятельности.
8. Креативность в профессиональной деятельности.
9. Адекватность в профессиональных отношениях.

Исходя из того, что готовность педагога к какому-либо виду деятельности характеризуется комплексом личностных качеств, наличием необходимых методологических и профессиональных знаний, умений, навыков и способностью переносить их в практическую деятельность, а также быстротой адаптации к новым условиям, нестандартным ситуациям, Г.А. Федотова выделяет уровни готовности учителя к творческому саморазвитию в сельском социуме:

1 уровень - адаптационный - характеризуется пассивностью личностных и профессиональных изменений, обращенностью лишь на самосохранение и приспособление к окружающим условиям; отсутствием или незначительным уровнем мотивации к саморазвитию.

2 уровень - рефлексивно-смысловой - отличается активным самосознанием и системным самопознанием личности, появлением ценностной установки на саморазвитие. Для этого уровня характерны наличие эвристического и творческого потенциала в виде развитого воображения, независимости суждений; освоение механизмов самооценки, самоанализа мотивов и потребностей ТСП. Возникновение потребности в теоретических основах ТСП личности. Наличие «Я - концепции». Осознание себя как субъекта собственной деятельности. Потребность в проектировании «Я - концепции».

3 уровень - организационно-когнитивный - характеризуется сознательной самоорганизацией и саморегуляцией личностных и профессиональных изменений. Происходит творческий поиск и выбор адекватных средств и способов организации профессиональной деятельности в рамках творческого саморазвития. Проявляется педагогическая интуиция. Признание учащихся субъектами учебно-познавательной деятельности, организация субъект-

субъектных отношений с учащимися, педагогами, родителями. Социальная активность проявляется в виде реализации плана или договора совместной работы с государственными и общественными организациями. Разработка «Я - концепции» и начало ее целенаправленного воплощения.

4 уровень - активно - созидающий - отличается наличием высокого уровня мотивации к ТСР, осознанием теории саморазвития, увеличением арсенала творческих и интеллектуальных средств; аккумуляцией и использованием опыта профессионально-творческой деятельности других; востребованностью творческого самовыражения, обозначенного в особенностях содержания образования, характере взаимодействия субъектов образования.

Организационно-коммуникативные способности распространяются на взрослое население села; социальная активность проявляется в рамках партнерских соглашений. Наличие субъект-объектного взаимодействия с взрослым населением. Инициативность в создании инновационных проектов, направленных на оздоровление социальной среды сельского социума, участниками которых выступают учащиеся, родители, взрослое население села, представители высших учебных заведений.

5 уровень - деятельной творческой самореализации - характеризуется проявлением индивидуальной неповторимости, оригинальности и творчества, которые определяются наличием у педагога таких качеств, как рефлексивность, креативность, критичность. Ярко выражены нацеленность на творческое самовыражение и самореализацию в социальной среде села; активность в социальном проектировании, субъект-субъектное и продуктивное взаимодействие с взрослым населением на основе диспозитивных отношений.

Для оценки же эффективности модели развития сельского учителя нами предложена система показателей и индикаторов данного процесса, определяющая содержательное наполнение блока контроля в модели. Показатели: успешность социализации, творческое развитие, развитие профессиональной культуры.

Индикаторы успешности социализации:

- 1) адаптированность в сельском социуме;
- 2) удовлетворенность профессиональной деятельностью;
- 3) умение контролировать собственное поведение;
- 4) включенность в управление школой и социумом;
- 5) активная деятельность в социуме;
- 6) взаимодействие с субъектами деятельности сельской школы образования.

Индикаторы творческого развития:

- 1) системная деятельность по определению своих профессиональных и личностных качеств;
- 2) наличие и выполнение плана саморазвития;
- 3) систематическое решение творческих задач;
- 4) приверженность творческим видам деятельности.

Индикаторы развития профессиональной культуры:

- 1) высокая мотивация на педагогическую деятельность;
- 2) системное совершенствование психолого-педагогических знаний и умений;
- 3) эффективность педагогической и социальной работы;
- 4) владение способами саморегуляции;
- 5) высокая психологическая устойчивость;
- 6) уверенность в собственном профессионализме;
- 7) индивидуальный стиль педагогической деятельности;
- 8) широкое использование передового педагогического опыта и новых информационных технологий;
- 9) внедрение инноваций в УВП.

Литература:

1. Бим, И.М. Некоторые актуальные проблемы организации обучения иностранным языкам / И. М. Бим, Н. В. Садова // Иностранные языки в школе. – 1998. – № 6. – С. 4-10.
2. Блинов, А. Г. Педагогическая практика будущего учителя-воспитателя / А. Г. Блинов // Народное образование. – 1979. – №4. – С. 38-40.
3. Семушина, Л. Г. Личностно-деятельностный подход в подготовке учителя сельской школы / Л. Г. Семушина, В. И. Байденко, С. В. Васильева, И. Н. Синагатуллин // Формирование личности учителя : Межвуз. сб. науч. тр. / Под ред. Сластенина В.А. – М. : Прометей, 1995. – 79 с.
4. Филиппов, В. М. Российское образование на рубеже веков / В. М. Филиппов // Среднее профессиональное образование. – 1999. – № 8. – С. 4-12.
5. Харьковская, Е. А. Изменение ценностных ориентации студентов в процессе обучения / Е. А. Харьковская // Проблемы профессионального и личностного самоопределения студентов и преподавателей педучилищ и колледжей. – СПб., 1997. – С. 19-20.

**Сарри Н. А.**

**ОБЗОР ФОНДА ИСПОЛНИТЕЛЬНОГО КОМИТЕТА  
ИБРЕСИНСКОГО РАЙОННОГО СОВЕТА ДЕПУТАТОВ  
ТРУДЯЩИХСЯ ГОСУДАРСТВЕННОГО ИСТОРИЧЕСКОГО АРХИВА  
ЧУВАШСКОЙ  
РЕСПУБЛИКИ (1927-1980)**

Тема «Обзор фонда Исполнительного комитета Ибресинского районного Совета депутатов трудящихся Государственного исторического архива Чувашской Республики» актуальна, так как ныне происходит усовершенствование системы научно- справочных аппаратов, поэтому обзор фонда имеет научное и практическое значение. Архивное наследие Исполкома Ибресинского районного Совета депутатов трудящихся слабо изучено. Документы фонда недостаточно использовались в научном мире. Целью нашего исследования является обзор фонда и введение в научный



оборот архивного наследия Исполнительного комитета Ибресинского районного Совета депутатов трудящихся.

История фондообразователя.

В фондах Центрального Государственного архива Чувашской Республики хранятся документы, связанные с деятельностью Исполнительного комитета Ибресинского районного Совета депутатов трудящихся.

Фонд Исполнительного комитета Ибресинского районного Совета депутатов трудящихся образовался в 40-х годах XX века в Центральном Государственном архиве Чувашской Республики. Документальные материалы Исполнительного комитета Ибресинского районного Совета депутатов трудящихся за 1927-1962 годы впервые поступили в Центральный Государственный архив Чувашской АССР в 1940 году. Документальные материалы Исполнительного комитета Ибресинского районного Совета депутатов трудящихся были описаны в 4-х описях, заголовки единиц хранения не всегда вскрывали содержание заключенных в них документов. А также в описях имелись документальные материалы, не подходящие для дальнейшего хранения.

Исходя из вышеизложенного, документальные материалы Исполнительного комитета Ибресинского районного Совета депутатов трудящихся решено было подвергнуть научно-технической обработке. В научно-технической обработке фонда принимали участие сотрудники отдела учета и хранения Волынкова О. И., Горбунова А. Е., Любимова Р. В. обработанные материалы утверждены экспертно-проверочной комиссией Архивного Управления при Совете Министров ЧАССР от 24 марта 1982 года протоколом № 9.

Фонд Исполнительного комитета Ибресинского районного Совета депутатов трудящихся неоднороден по своему внутреннему содержанию. Он состоит из нескольких групп документов. Это документы, отражающие деятельность Исполнительного комитета Ибресинского районного Совета депутатов трудящихся: протоколы Ибресинского районного съезда Советов с 1927-1937 года, а также сессий Ибресинского районного Совета с 1938 года, Ибресинского райисполкомов и их президиумов, постоянных комиссий, сельских Советов и общих собраний граждан. Фонд содержит Постановления и решения райисполкома и дела по организации района. В фонде Исполнительного комитета Ибресинского районного Совета депутатов трудящихся есть материалы по обсуждению Проекта Конституции СССР за 1936 год, о выборах в Верховные Советы СССР, РСФСР и Чувашскую АССР, в местные Советы, указы избирателей, отчеты депутатов, сведения об участии женщин в работе Советов, о соревновании Советов. В фонде содержатся ценные для исследователя материалы о деятельности Исполкома Ибресинского районного Совета депутатов трудящихся, статистические сведения о населении, сводки, протоколы, постановления. Они позволяют изучить основные стороны деятельности Исполкома Ибресинского районного Совета депутатов трудящихся. Фонд Исполкома Ибресинского

районного Совета депутатов трудящихся содержит уникальные, ценные документы, многие из которых являются оригинальными, не имеют аналогов в собраниях в других фондах архива. Богатый материал по истории коллективизации, социалистическом строительстве, новых преобразованиях содержится в протоколах и отчетах данного документа.

Немаловажную роль играют документы об экономическом развитии сельского хозяйства района, о лесном хозяйстве, о колхозном строительстве и работе сельскохозяйственных артелей, о проведении полевых работ и выполнении планов хлебопоставок, сведения о наличии пахотных земель, о состоянии посевов, животноводства, садоводства и огородничества, списки колхозов, материалы о съездах колхозников в районе, о социалистических соревнованиях в колхозах, которые являются первоисточниками, свидетельствующими о состоянии экономики промышленности, сельского хозяйства Ибресинского района. Фонд Исполнительного комитета Ибресинского районного Совета депутатов трудящихся содержит планы, отчеты, акты обследований райисполкома и сельских хозяйств, списки сельских Советов и населенных пунктов.

Неоспоримо значимость документов, отражающих состояние народного образования и здравоохранения в районе. Эта группа ценна тем, что она сообщает нам достоверные сведения о культурно-просветительском, социально-экономическом развитии района.

Фонд Исполнительного комитета Ибресинского районного Совета депутатов трудящихся состоит из докладов и переписок о состоянии народного образования, сведений об организации здравоохранения в районе, из переписки по учету и наблюдению за деятельностью религиозных общин.

Состав фонда.

Дошедшее до нас количество документов всего 488 дел. По первой описи за 1927-1962 годы 471 единица хранения. В опись № 1 включены протоколы районных съездов Совета, президиумов райисполкома, сельских Советов, общих собраний граждан, материалы о выборах в местные Советы, планы, отчеты, акты обследования райисполкома, его отделов и отчеты о деятельности сельских Советов. Продолжение описи №1 начинается с дела №473, и в нее вошли документы за 1961-1980 годы в количестве 230 дел. А также в опись № 1 включены оставшиеся документы за 1961 год от прежних сданных в Центральный Государственный архив Чувашской Республики в количестве 8 дел.

В апреле 1988 года фонд был подвергнут переработке, так как опись не соответствовала современным требованиям. Опись №1 составлена по хронологическому структурному принципу, документы расположены по степени важности. В состав документов исполкома районного совета народных депутатов входят протоколы сессий районного совета, заседаний исполкома, постоянных комиссий, статистические отчеты об изменении в состав депутатов, планы работ, материалы награждений орденами и медалями, документы по социалистическому соревнованию, сметные и штатные расписания, годовые и финансовые отчеты, выборные документы.

Опись №2 содержит материалы по личному составу работников райисполкома в количестве 16 единиц за 1927-1951 годы, в опись № 2 вложены 16 дел, содержащих ведомости на выдачу зарплаты, списки личного состава Ибресинского райисполкома и подведомственных учреждений, сельских хозяйств, служащих райисполкома, общества потребителей Ибресинского района, переписку по личному составу, списки и удостоверения служащих учреждений, подведомственных райисполкома, личные листы по учету кадров, характеристики работников, списки членов сельских хозяйств, председателей колхозов, счетоводов, бригадиров по сельским Советам Ибресинского района с указанием анкетных данных, личные дела граждан.

Документы по личному составу исполкома райсовета после 1951 года хранятся в железном сейфе в здании райисполкома Ибресинского района.

Фонд Исполнительного комитета Ибресинского районного Совета депутатов трудящихся содержит переводную таблицу со старых шифров на новые. 23 дела со старых шифров списаны на макулатуру, 3 дела переписаны в другой фонд, а дело № 198, опись 2 фонда 624 на хранение в архив не поступило.

Документы, освещающие организаторскую деятельность Исполнительного комитета Ибресинского районного Совета депутатов трудящихся.

В документах, освещающих организаторскую деятельность Исполнительного комитета Ибресинского районного Совета депутатов трудящихся с 1927 года и в период Великой Отечественной войны, есть протоколы районных съездов Советов 1927-37 года, а также протоколы заседаний райисполкомов и их президиумов, постоянных комиссий, сельских Советов и общих собраний граждан, постановления и решения райисполкомов. Кроме протоколов содержатся материалы по обсуждению проекта Конституции СССР 1936 года о выборах в Верховные Советы СССР, РСФСР и Чувашской АССР и в местные Советы с наказами избирателей и отчетами депутатов. В планах, отчетах и актах отражены данные об обследовании райисполкомов и сельских Советов, где содержатся списки сельских Советов и населенных пунктов района.

Первые райисполкомы в Чувашской АССР образованы 1 октября 1927 года на основании постановлений Президиума ВЦИК от 5 сентября 1927 года, ЦИК и СНК Чувашской АССР от 15 сентября 1927 года о переходе республики на районное деление.

В фонде 624 описи 1 деле 1 в листе 207 имеется копия протокола № 27/51 заседания Президиума Исполнительного комитета Чувашской АССР от 1 сентября 1927 года. Исполнительный комитет Чувашской АССР постановил первые районные съезды Советов созвать 1 октября 1927 года, районные исполнительные комитеты сконструировать в составе 11-12 членов и на каждое место не более 1-3 кандидатов. Для проведения организационных работ по созыву районных съездов Советов и перехода к новой районной системе управления организовать Районную Организационную комиссию в

Ибресинском районе в составе: председатель - Семенов С. С., члены - Охотников, Золотников, Остроумов, Пожеданов.

В этом же фонде в описи 1 деле 1 имеются инструкции в связи с районированием территории ЧАССР, по вопросу о распределении архивных материалов уездных учреждений и волисполкомов, подвергающихся районированию между, вновь образуемыми районами Чувашия-Центрального архива.

В фонде 624 описи 1 есть протокол №1 заседания Ибресинской районной Организационной комиссии от 16 сентября 1927 года, в повестке дня, которого записано об утверждении плана работы райисполкома и о назначении секретаря оргкомиссии. А в протоколе №2 рассматривались вопросы о международном и внутреннем положении СССР, отчеты ЦИКа ЧАССР утверждению бюджета, о выборах в Исполком, о проведении праздника 10-летия Октябрьской Революции.

В фонде 624 описи 1 деле № 2 в протоколе 1 съезда Советов Ибресинского района от 1 октября 1927 года рассматривался вопрос о международном положении СССР, резолюции ЦИКа ЧАССР, отчеты мандатной комиссии, избрание президиума РИКа. Также имеются резолюции об итогах решений 11 сессии ЦИКа, райисполкома и список председателей сельских Советов, прибывших на пленум ВИКа 14 декабря 1927 года.

Исполнительный комитет района занимался вопросами экономики и сельского хозяйства, коллективизации. Фонд Ибресинского исполнительного комитета содержит документы о раскулачивании и высылке крестьян, объявленных кулаками.

Решением райисполкома на стадионе в поселке Ибреси был устроен пересыльный пункт, куда сгоняли «кулаков» с семьями. Стадион охраняли наряду с милицией учащиеся 10 класса Ибресинской школы 2 ступени. Уже к 18 августу 1930 года раскулачиванию были подвергнуты 43 домовладельца. Изъятые у них дома немедленно передавались колхозным правлениям и сельским Советам, которые очень нуждались в помещениях.

В фонде 624 имеются документы, освещающие организаторскую деятельность Ибресинского райсовета, внесшие вклад в развитие экономики и сельского хозяйства района: календарные планы работы Президиума, доклады комиссий, отчеты. В фонде 624 описи 1 деле №7 содержится календарный план работы Президиума на ноябрь - декабрь 1927 года, где отражены вопросы о ходе сбора семенной ссуды, о ходе сельскохозяйственной налоговой кампании.

В организаторской деятельности районному Исполнительному комитету помощь оказали сельские Советы. При сельских Советах в 1927-30гг. были образованы акции при Районном Исполнительном комитете района. В фонде 624 описи 1 деле №8 имеется отчет о работе сельских Советов и секций при них за апрель - октябрь 1927 года, здесь же имеется доклад о деятельности Нарсуда Ибресинского района, сведения о работе секций по деревням и сельским Советам.

В годы Великой Отечественной войны Ибресинский райсовет депутатов трудящихся занимался партийными и хозяйственными вопросами,

куда входили такие направления, как сельскохозяйственная промышленность, мясозаготовки, мобилизация на фронт, мобилизация средств населения в помощь фронту, размещение эвакуированных людей и организация их питания, перебазирование авиашколы, и многими- многими другими вопросами, что подтверждается протоколами военных лет. В протоколе № 69 от декабря 1941 года рассматривался ход зернопоставок, где отметили, что выполнение зернопоставок в районе идет крайне неудовлетворительно, доведенный график не выполняется. Уполнаркомзаг товарищу Григорьеву предложено командировать в отстающие сельские Советы и колхозы для оказания практической помощи и одновременно потребовать от уполномоченных Исполкома районного Совета и РК ВКП(б) конкретной организации для выполнения поставок.

В фонде 624 описи 1 деле № 220 в протоколе заседания Исполкома Ибресинского районного Совета депутатов трудящихся ЧАССР от 2 января 1942 года рассматривают вопрос об утверждении сельских бюджетов и заявления граждан. В годы Великой Отечественной войны Исполком Ибресинского районного Совета депутатов трудящихся неоднократно рассматривал вопросы о ходе лесозаготовок, трудовой гужевой повинности, а также об открытии в Ибресях отделения Госбанка и т.д.

В фонде 624 описи 1 деле № 223 имеются газетные материалы о проведении двух декадников по заготовке местного топлива, отчет по средним школам, о весенней работе.

В период Великой Отечественной войны в фонде 624 имеется всего 18 дел, отражающих деятельность Исполкома Ибресинского районного Совета депутатов трудящихся.

В послевоенные годы Исполком Ибресинского районного Совета депутатов трудящихся претворял в жизнь решения съездов КПСС, директивы ЦК, курировал хозяйственно-строительную деятельность в районе, организационно-массовую и культурно-воспитательную работу.

Ибресинский райисполком рассматривал производственные вопросы дорожного строительства, транспорта, связи, благоустройства населенных пунктов, торговли и быта, обслуживания населения, культуры, здравоохранения, физкультуры и спорта, социального обеспечения. Кроме этого в функции исполкома входило исполнение бюджета, забота о ветеранах войны и семьях погибших.

Проведенное исследование позволяет наглядно продемонстрировать достижения и недостатки в деятельности Исполкома Ибресинского районного Совета депутатов трудящихся в различных областях народного хозяйства. Это, в свою очередь, позволяет сделать несколько заключительных выводов.

Во-первых, исполнительный комитет, как орган исполнительной власти имел большое организаторское значение в народном хозяйстве Ибресинского района. Это проявлялось в достаточно хорошо налаженной организации в различных областях деятельности района, попадавших в сферу влияния исполнительного комитета.

Во-вторых, исполнительный комитет являл собой некое связующее звено между деятельностью органов законодательной власти и деятельностью простого народа, что значительно упрощало доведение планов до трудящихся и воплощение их в жизнь.

В-третьих, исполнительный комитет играл важную роль в формировании, развитии, закреплении моральных установок на патриотизм и отдачу стране трудовых ресурсов народа.

#### Литература:

1. Государственный исторический архив ЧР. Ф.624.Оп.1.Д.1-663.
2. Положение о сельских Советах и районных съездах Советов и райисполкомов. Изд. ЦИК ЧАССР.- Чебоксары, 1991.- С.55.
3. Чувашская Республика. Органы государственной власти и местного управления. Административно- территориальное деление.- Чебоксары: Чуваш. кн. изд-во, 2000.- С.63-65.
4. Андреев, М. А. Социалистическое преобразование сельского хозяйства Чувашской АССР  
М. А. Андреев.- Чебоксары, 1956.
5. Данилов, В. Д., Павлов, Б. И. История Чувашии (с древнейших времен до конца XX века): Учебное пособие / В. Д. Данилов, Б. И. Павлов.
6. История Чувашской АССР. В 2 т. Т. 2/ Под ред. Е. К. Васильева. - Чебоксары: Чувашкнигоиздат, 1967. С. 288.
7. История Чувашской АССР. В 2 т. Т. 1Изд. 2-е. - Чебоксары: 1983.
8. Нестеров, В. Н. Населенные пункты Чувашской АССР 1917-1981 годы / В. Н. Нестеров.

**Макаревский В. В.**

### **ОТНОШЕНИЕ М. Н. КАТКОВА И И. Я. ЯКОВЛЕВА К ПОЛЬСКИМ СОБЫТИЯМ 1863 ГОДА**

М. Н. Катков почти четверть века оказывал серьезное влияние на политику самодержавной России, не только выражая, но и создавая мнение в «верхах». Он формировал там определенную точку зрения и идейно подготавливал правительственные решения. Публицист не без гордости писал Александру III, что его газета «Московские ведомости» «была не просто газетой, а случайным органом государственной деятельности. В ней не просто отражались дела, в ней дело делалось» [1].

Обер-прокурор Святейшего синода К. П. Победоносцев в письме Александру III от 2 марта 1887 года признавал, что были министерства, в коих ничто не предпринималось без участия Каткова [2]. Катков проводил свой политический курс в союзе не только с К. П. Победоносцевым, но и с министром внутренних дел Д. А. Толстым. «Триумвират всемогущ и всемогущ, - писал Н. А. Белоголовый, - он может прекратить всю

враждебную ему литературу, обратить университеты в конюшни, упразднить законы» [3]. Знаменитый публицист характеризовался «как торжествующий вождь» реакции, который выступал против проведенных реформ, против «либеральных принципов внутренней политики, душил «жалкие задатки» русского самоуправления». Действительно, Катков и его издания были главнейшими публицистическими силами самодержавия, его идеологической основой.

В отношениях И. Я. Яковлева к деятельности М. Н. Каткова нас интересует проблемы развития отношений национальных окраин с русским центром и единства государства в связи с польскими событиями во второй половине XIX века и его роль в деятельности министерства народного просвещения.

Сохранение единства государства в глазах Каткова оправдывало любые средства – беззаконие, переполненные тюрьмы, ряды виселиц, тысячи высланных по малейшему подозрению в сочувствии к восстанию. Его издания доказывали, что право народности на самостоятельность, только потому, что она народность – есть предрассудок, потому что не все народы способны управлять сами собой. Катков доказывал, что держать Польшу «вооруженной рукой» - историческая необходимость, что борьба с восстанием имеет для России значение национальной борьбы [4].

Как пишет сам будущий просветитель И.Я. Яковлев, «случилось со мной событие», которое дало толчок мыслям 16-летнего мерщика удельного ведомства. Это «событие» - встреча в Винновке Сызранского уезда Симбирской губернии с поляком О.Л. Коссинским - управляющим имениями княгини Долгоруковой Н.В. В июне 1864 г. [5]. Из беседы О. Л. Косинского со своим племянником он узнал «о польских делах». Чувашенина И.Я. Яковлева они познакомили с историей Польши и ему запомнились их слова, что: «Польша должна быть от моря до моря», что пришли соседи Польши и разграбили ее. Во время пребывания в имении Косинских – Аскулы, он стал свидетелем сборов в поддержку восстания в январе 1863 – мая 1864 г.г. против царизма. Здесь он стал читать либеральную газету «Санкт-Петербургские ведомости» В.Ф. Корша. «Когда я жил в имении Косинского, то читал коршевские «Петербургские ведомости» [6]. Речь идет о газете «Санкт-Петербургские ведомости», которая выпускалась Академией наук России с 1728 г. И эта газета как орган либеральной интеллигенции, выступавшая с программой политических и экономических реформ, противостояла «Московским ведомостям» Каткова. По мнению Г. Н. Волкова, политический кругозор И. Я. Яковлева «главным образом определялся «Русскими ведомостями», которые он выписывал и систематически читал» [7].

Нам кажется, что с высокой степенью вероятности можно утверждать, что его политический кругозор формировался под влиянием не только «Русских ведомостей», но и под влиянием «Санкт-Петербургских ведомостей» В. Ф. Корша и «Московских ведомостей» М. Н. Каткова.

Пребывание в доме Косинских, общение с поляками имели определенное влияние на формирование мировоззрения И. Я. Яковлева. «Если семья Кирилловых дала ему путевку в жизнь, а Мушкеевы и Раевские приобщили к русской культуре, - как правильно оценивает Краснов Г. Н., - то Косинские пробудили в будущем просветителе чувство национального самосознания» [8]. Как пишет сам И. Я. Яковлев, именно эта встреча, которую он определяет как «событие», тем самым подчеркивая ее значение, убедило молодого Яковлева в том, «что для того, чтобы чего-либо добиться, нужно получить образование, т.е. идти в гимназию и университет» [9].

Напомним, что польское восстание в 1863 г. вспыхнуло в период начавшегося спада первой революционной ситуации в России. Поражение восстания укрепило реакцию. В этих условиях выявилась вся неустойчивость и ограниченность политической оппозиционности российского либерализма. В борьбе с восставшей Польшей либералы сомкнулись с реакцией, с шовинистами во главе с Катковым. В.И. Ленин писал, что в этот период «... вся орава русских либералов отхлынула от Герцена, за защиту Польши..., все «образованное общество» отвернулось от «Колокола» [10].

С начала восстания в январе 1863 г. польский вопрос приобрел необычайную политическую остроту, как в современном, так и в историческом аспектах. Поскольку восставшие выдвинули требование государственной самостоятельности Польши в границах 1772 г., в этих условиях силам, враждебным польскому национальному возрождению, было важно доказать правомерность разделения Польши и историческую неизбежность ее падения. Особенно важно это было в России, поскольку восстание было направлено против царизма. Откликом на эту политическую потребность и явилась монография С.М. Соловьева «История падения Польши», которая появилась в печати в 1863г. [11]. Совершенно ясно, что Соловьев С. М. выступил в данном случае, не как публицист, а как исследователь, в котором он изложил «то, что считал научной истиной». Заметим, что его представления об исторической истине соответствовало официальной точке зрения того времени. Это было понятно И. Я. Яковлеву. Поэтому польское восстание 1863 г. придало проблеме единства и целостности империи особую остроту. В пореформенной России получило дальнейшее развитие, наметившееся еще до реформы пробуждение национальной жизни, борьба против национального гнета, стремление к созданию самостоятельного государства. Охарактеризовав подобное стремление народностей к разъединению как сепаратизм, Катков показал, что они «указывают государственным властям задачу, решение которой неизбежно» [12]. Самодержавие, собрав в державу самые разнообразные по этническому и национальному составу элементы, по словам Каткова, «хотело завершить внутреннее слияние» их. Катков думал о рациональном политическом режиме, который мог бы способствовать «органическому слиянию» различных частей многоязыковой империи, инородческих окраин с русским центром. По его мысли, господствующая русская народность должна стать «силой внутренней и в противных чуждых



элементах возбуждать интерес и стремление сблизиться и сливаться с ней». Он выдвинул задачу достижения «неразрывной внутренней связи империи с национальными окраинами и их нравственного завоевания». При этом государству отводилась роль - освободить от препятствий общественную деятельность по распространению русской культуры, языка и православной религии. На протяжении 60-х годов Катков идейно обосновал национальную политику русского государства и способствовал ее практическому проведению. В жизни русского чиновничества в национальных окраинах его газета заняла особое место и стала своеобразной служебной инструкцией. Чтение «Московских ведомостей» сделалось такой же необходимостью, как исполнение служебных обязанностей.

Заслуживают внимания его рассуждения об особенном характере российского государства. «Есть в России одна господствующая народность, один господствующий язык, выработанный веками исторической жизни», - пишет М. Н. Катков. «Однако есть в России и множество племен, говорящих каждое своим языком и имеющих каждое свой обычай; есть целые страны со своим особенным характером и преданиями. Но все эти разнородные племена, все эти разнохарактерные области, лежащие по окраинам великого русского мира, составляют его живые части и чувствуют его единство с ним в единстве государства, в единстве верховной власти - в царе». Религиозные племенные, культурные различия должны тонуть в «чувстве государственного единства». Кто не согласился бы с таким утверждением М.Н. Каткова – «русский подданный нерусского происхождения может свободно сохранять свой язык, свою религию, свои нравы и обычаи, но он не может иметь иного патриотизма, кроме присущего русскому гражданину, иного Отечества, кроме России» [13].

И. Я. Яковлев думал и действовал, как это ни звучит парадоксально, в катковском духе. Он не однократно подчеркивал, что «по крови, по привязанности к моим бедным и беспомощным сородичам, я принадлежу к чувашскому племени, но по духу, по воспитанию, по любви к моему великому Отечеству, по всем моим духовным и житейским связям и по моей службе, трем государям, я чувствую себя членом великой русской семьи... Я поставил своей жизненной задачей служить делу сближения русского народа с одной из включенных в него историческими судьбами национальностей – чувашами». Под таким заявлением своего учителя поставили бы свои подписи сотни и сотни его учеников. «Верьте в Россию, любите ее, и она будет вам матерью» - писал он в своем завещании [14].

Этому важному, по сути государственно-правовому вопросу посвящена статья «По поводу заметки земского начальника С. Я. о земских инородческих школах», опубликованная впервые в «Симбирских губернских ведомостях» в 1894 году. «В России, как известно, инородческий вопрос существует в разных частях ее: в Финляндии, в Остзейском крае, в Сибири и в Средней Азии», - подчеркивает И. Я. Яковлев. «Цель просвещения инородческих племен, населяющих эти области» с государственной точки зрения одна – «слить их с коренным русским населением воедино, как людей,

как верных подданных православного Царя и как верных сынов нашего общего отечества».14 Через три года в статье «О школьном образовании в Чувашии», опубликованной в журнале «Городской и сельский учитель» в 1897 году, И.Я. Яковлев снова возвращается к этому вопросу. «Цель просвещения инородческих племен... с русской точки зрения одна, - подчеркивает И. Я. Яковлев, - насколько возможно более слить их с коренным русским населением воедино, как людей, как верных подданных православного Царя и как верных сынов нашего общего Отечества». «Для того чтобы эти племена были верными подданными царя и родными детьми России, - рассуждает далее просветитель как государственный муж, - необходимо, чтобы у них с Царем православным и русским народом было общее то, чем внутренне соединен многомиллионный русский народ между собой и своим Отцом- Царем». И. Я. Яковлев понимает, что «осуществление указанной цели – дело очень трудное и теряется в далекой перспективе» [15].

М. А. Катков был противником дифференцированной политики в национальном вопросе. Он не делал никакой разницы в этом смысле между поляками и «дикими ордами киргизов и башкир». На это указывали и министр внутренних дел П. А. Валуев, и министр народного просвещения А. В. Головин, и наш просветитель И. Я. Яковлев. Если М. Н. Катков не очень-то считается с особенностями того или иного народа, то И. Я. Яковлев уделяет особое внимание именно этому вопросу». Чтобы были эти народности верными сынами отечества и верными подданными Царя, необходимо, чтобы у них с Царем Православным и русским народом было общее то, что внутренне соединен многомиллионный русский народ между собой и своим отцом – Царем». Средства для осуществления этой великой государственной цели в применении каждой нации должны быть различны. Поэтому всякий (кажется, он имеет здесь в виду именно И. Н. Каткова), кто вздумал бы «применять меры, приложимые к населению немецкому в Остзейском крае и к полякам в Западном крае, - применять к остякам, алтайцам или даже к чувашам, черемисам, вотякам... принес бы» этому государственному делу непоправимый вред [16]. Таким образом, при единстве цели и различии средств, заключает просветитель, - должны быть, следовательно, различны и система обучения и воспитания.

И. Я. Яковлев был внимательным читателем катковской газеты Московские ведомости. Он знал его работы «Собрание статей по польскому вопросу...», «Наша учебная реформа» (М. 1890), «О самодержавии и конституции» (М. 1905), «О Церкви» (М.1905) и др. Он понимал, как критика административной и правовой системы, сложившаяся в результате реформы в 1860-70 г.г., постепенно оформилась у Каткова в программу контрреформ.

И. Я. Яковлев в конце XIX века характеризует многих видных представителей бюрократии через их отношение к М.Н. Каткову. Так, вспоминая годы учебы в Бурундукском удельном училище в 1856-1860 г.г., он особенно тепло пишет о законоучителе и заведующем, авторе ряда статей об образовании национальных меньшинств А. И. Баратынском. Характеризуя

его как постоянного читателя «Московских ведомостей», И. Я. Яковлев отмечает, что А. И. Баратынский «восторгался Катковым и во время польского восстания 1863 года сочувствовал подавлению мятежа». Еще студенту Казанского университета И. Я. Яковлеву приходилось частенько сталкиваться с поклонниками М. Н. Каткова. В их числе оказался член Буинского уездного присутствия и училищного совета помещик В. Е. Аргамаков, сторонник политики насильственной христианизации и русификации национальных меньшинств. Как отмечает И. Я. Яковлев в своих мемуарах, его резко либеральные высказывания «на политические и общежитейские темы» дали этому человеку, «отличившемуся обскурантизмом взглядов», поклоннику Каткова, повод «выразить Баратынскому такое обо мне суждение: «Отогрели вы себе змею на груди...» [17].

И. Я. Яковлев хорошо был знаком с председателем ученого комитета и членом совета министерства народного просвещения, одним из ближайших сотрудников Д. А. Толстого и И. Д. Деянова, фактическим исполнителем связанных с их именами реакционных мероприятий в области учебного дела, другом и учеником Каткова – А. И. Георгиевским.

Е. М. Феоктистов – редактор «Журнала Народного Просвещения» - в 1871-82 гг. писал, что «по мнению Каткова, при графе Толстом должно было находиться лицо, которое, пользуясь его доверием, служило бы в Петербурге их отголоском, и таким лицом явился А. И. Георгиевский» [18]. Поэтому можно считать, что И. Я. Яковлев не ошибается, характеризуя А. И. Георгиевского как влиятельного человека Министерства Народного Просвещения и как ставленника М. Н. Каткова. Заметим, что А. И. Георгиевский был участником особого совещания, на котором было выработано «положение о русских инородцах Волжского края», которое было утверждено 26 марта 1870 г. Как пишет С. М. Лукьянов, А. И. Георгиевский, будучи редактором журнала Министерства Народного Просвещения, в 1866-1870 г.г. вернул этому журналу характер ученого издания [19].

Он принимал активное участие в разработке уставов различных учебных заведений. Говоря о постановлении Буинского земства о необходимости установить подробный план для инородческих чувашских школ, И. Я. Яковлев акцентирует внимание Н. И. Ильминского в письме от 12 января 1879 г. на том месте, где говорится, что «одно Министерство народного просвещения компетентно установить программу» и что «краткосрочные учительские курсы, предполагаемые в 1879 г. при центральной чувашской школе не могут этого исполнить», и выражает опасение, что «Георгиевский или какой-нибудь П. А. Анин втолкнут в еще более тесные рамки формализма дело образования инородцев». А во время двухнедельного пребывания в Петербурге в марте 1884 г. по указанию министра Народного Просвещения И. Я. Яковлев совещался с председателем ученого комитета А. И. Георгиевским и членами его Сент-Илером и В. И. Шемякиным «относительно тех оснований, которыми желательно и должно

руководствоваться при составлении устава для нашей школы» и о результатах этих совещаний он докладывал министру.

И. Я. Яковлев никогда не забывал выступление А. И. Георгиевского 27 февраля 1867г. на заседании ученого комитета МНП, где он высказал общее (т.е. правительственное) мнение в форме следующего вопроса: «Представляя судить специалистам, насколько русская азбука применима к чувашским звукам и не придется ли господину Золотницкому (только что назначенному инспектору чувашских школ) для передачи чувашским детям истин христианской религии и употребительных у нас молитв и церковных песен создать из элементов чувашского наречия и тюркских наречий новый язык, не более понятный чувашским детям, чем язык русский, я позволю себе спросить: следует ли русскому правительству заботиться о литературном развитии наречия, столь же грубого и скудного, как и сами чуваша, и послужили ли бы эти заботы к их обрусению или же, напротив, к их сближению с татарами...». Из приведенной цитаты мы можем понять, что этот «закулисный организатор всей учебной системы в качестве председателя ученого комитета МНП не только не верил в возможность литературного развития нерусских народов, но и в их возможное сближение в обозримом будущем» [20].

По свидетельству В. В. Розанова, министр народного просвещения Д. А. Толстой, будучи «так мало компетентен в водимой им классической системе» доверил «подробности ее введения и организации учебных занятий одному из заурядных петербургских чиновников, но человеку непреклонной воли, А. И. Георгиевскому, бесцветному профессору всеобщей истории одного из южнороссийских университетов». А. И. Георгиевский с усердием донского битюга протащил на себе весь воз педагогики 70-х годов, все, предусмотрев до мелочей, на все, дав правило, все снабдив инструкцией – «к неукоснительному исполнению». «Он превосходно распланировал, - пишет В. В. Розанов, - весь материал, но только забыл... сделать коротенький расчет числа страниц в учебниках, числа собственных имен на каждой странице и привести это в соответствие с числом уроков каждого предмета в году». Училищное дело в России в его руках понесло болезненное крушение, какому подверглось, можно сказать, все министерство просвещения в первые года 20 века. В. В. Розанов отмечает, что «исполнение предначертаний» было предоставлено А. М. Георгиевскому, «человеку бездарному, упорному, трудолюбивому и страдавшему каким-то ожесточением... против русских ученых и образованных людей...». Этот мизантроп в роли устроителя учебного гнезда для детей всей России, по его образному выражению, наклал в гнездо не мягкого пуху, а терновых колючек... Сперва повиновались, потом перестали повиноваться... беспринципной по антипедагогичности системе». Георгиевский и при И. Д. Делянове (1882-1897) оставался правой рукой министра. Поэтому все осталось по-прежнему: «но только без повиновения» [21]. Заметим, что В. В. Розанов понимал, что «училищное дело в России было бы спасено, если бы оно попало в руки таких педагогов, как Н. И. Пирогов или бывший попечитель Казанского учебного округа П. Д.

Шестаков (1865-1883г.) (при его содействии была учреждена должность инспектора Чувашских школ Казанского учебного округа, он энергично поддерживал просветительские идеи И. Я. Яковлева), или в руки таких ученых, как Тихонравов».

Говоря о Каткове как идейном вдохновителе учебной реформы, стоит отметить, что здесь он не был оригинален, опираясь на охранительное начало политики в области просвещения Николая I и его министра С. С. Уварова. В основе катковской учебной системы лежала уваровская линия, интерпретированная в условиях пореформенного времени: «Завладевши умами юношества, привести оное почти нечувствительно к той точке, где слиться должны, к разрешению одной из труднейших задач времени, образование правильное, основательное, необходимое в нашем веке, с глубоким убеждением и теплой верой в истинно русские охранительные начала Православия, Самодержавия и Народности, составляющие последний якорь нашего спасения и вернейший залог силы и величия нашего Отечества» [22].

Сотрудничество М. Н. Каткова и министра народного просвещения гр. Д. А. Толстого оказалось весьма плодотворным в силу того, что в общем деле они дополняли друг друга. Катков взял на себя идейное обоснование реформы, встретившей сопротивление в разных слоях общества. Гр. Толстой на разных этапах подготовки реформы возлагал надежды на катковские статьи. Он обращался и по частным практическим вопросам к Каткову.

Однако правящая бюрократия должна была выглядеть в глазах общества силой самостоятельной, независимой от органов печати. Поэтому обе стороны сочли более удобным неофициальное сотрудничество. Негласным было и сотрудничество в изданиях Каткова ряда видных чиновников минпроса – председателя Ученого комитета, товарища министра, редактора «Журнала МНП» Е. М. Феоктистова, членов совета А. И. Георгиевского и А. И. Газена, чиновника особых поручений при министре Б. М. Маркевича.

Назначенный в 1882 г. по рекомендации М. Н. Каткова и К. П. Победоносцева министр народного просвещения И. Д. Делянов стремился придать обучению в начальной школе клерикальный характер, был инициатором закона о передаче церковноприходских школ и школ грамотности в ведение Синода.

Необходимо заметить, что И. Я. Яковлеву приходилось встречаться несколько раз с Д. А. Толстым, и И. Д. Деляновым. Именно при Д. А. Толстом в 1867 г. была учреждена должность инспектора чувашских школ Казанского учебного округа. И. Я. Яковлев был назначен на эту должность 28 августа 1875 г. Уже при И. Д. Делянове эта должность была переведена в V класс из VI [23].

В этих условиях правящая бюрократия и высшие чиновники Министерства Народного просвещения предприняли попытку привлечь на свою сторону видного и авторитетного на всю Россию просветителя И. Я. Яковлева. Так, министр народного просвещения И. Д. Делянов, сторонник политики русификации национальных меньшинств востока России, вызвал

И. Я. Яковлева в 1884 году и продержал «в столице два месяца, приглашая к себе на обеды и завтраки», просил его «войти с ним в частную, откровенную переписку по учебно-педагогическому вопросу и о себе лично...». Однако И. Я. Яковлев заявил министру, что он «всегда в жизни старался избегать такой скользкой почвы, какой всегда считал интимность с высшим начальством» [24]. Все это свидетельствует, что просветитель не мог встать в один ряд с высшими чиновниками МНП, тесно сотрудничавшими с «чиновником особых поручений при министерстве народного просвещения», как называл себя редактор газеты «Московские ведомости» М. Н. Катков.

#### Литература:

1. Былое. 1917. №4 (26) С. 21.
2. Победоносцев, К. П. Тайный правитель России / К.П. Победоносцев и его корреспонденты... М., 2001. - С. 219.
3. Российские либералы. М. 2001.С.219.
4. Русский вестник. 1863. №1. С. 477.
5. Яковлев, И. Я. Моя жизнь / И. Я. Яковлев.- М., 1997. - С.106.
6. Яковлев, И. Я. Моя жизнь / И. Я. Яковлев.- М., 1997. - С. 106.
7. Волков, Г. Н. Жизнь, смерть и бессмертие патриарха / Г. Н. Волков. – Чебоксары, 2004. - С.56.
8. Краснов, Н. Г. Иван Яковлев и его потомки / Н. Г. Краснов. – Чебоксары, 1998. - С.23.
9. Яковлев, И. Я. Моя жизнь / И. Я. Яковлев. - М., 1997. - С. 107.
10. Ленин, В. И. Полн. собр. соч. Т.21. / В. И. Ленин. - С. 260.
11. Соловьев, С. М. Собр. соч. т.16. С. 405-672.  
Иллерицкий В.Е. , С.М. Соловьев. М. 1980. С.156-157.
12. Московские ведомости. 1864. №97,2 мая.
13. Исторический вестник. Т.84.1901. С.565.
14. Яковлев, И. Я. Становление системы образования чувашского народа / И. Я. Яковлев.- Чебоксары, 2004. - С. 125.
15. Яковлев, И. Я. Становление системы образования чувашского народа / И. Я. Яковлев.- Чебоксары, 2004. - С. 187.
16. Яковлев, И. Я. Становление системы образования чувашского народа / И. Я. Яковлев.- Чебоксары, 2004.- С. 125.
17. Яковлев, И. Я. Моя жизнь / И. Я. Яковлев.- М., 1997. С.172.
18. Феоктистов, Е. М. За кулисами политики и литературы. 1848-1896. Воспоминания / Е. М. Феоктистов. - М. 1991. С. 177.
19. Лукьянов, С. М. О Вл. Соловьеве в его молодые годы. Материалы к его биографии. Т. 1-3 / С. М. Лукьянов. - М. 1990. Т.3. С. 233.
20. Цитируется по послесловию В.Г. Родионова к книге Н.И. Золотницкого (1829-1880) «Избранные труды». Чебоксары. 2007. С. 483-484.
21. Розанов, В. В. Собр. соч. Т. 17 / В. В. Розанов С. 82-83, 93.
22. Цитируется по книге Барсукова Н. Жизнь и труды М.П. Погодина. Кн. 4 СПб. 1891. С.82-83.
23. Яковлев, И. Я. Моя жизнь / И. Я. Яковлев.- М. 1997. - С. 415.
24. Яковлев, И. Я. Моя жизнь / И. Я. Яковлев.- М. 1997. - С. 380.

**Тафаев Г. И.,**  
ЧГПУ им. И. Я. Яковлева

## **ЦИВИЛИЗАЦИОННЫЕ И ГЕОПОЛИТИЧЕСКИЕ ФАКТОРЫ ФОРМИРОВАНИЯ ДРЕВНЕБОЛГАРСКОЙ (ДРЕВНЕЧУВАШСКОЙ) ЦИВИЛИЗАЦИИ**

На сегодня в российской науке существуют взгляды о двух типах цивилизационного развития. В исторической науке развитие цивилизаций рассматривается в совокупном (параллельном) развитии, а в ряде случаев борьбы двух типов цивилизаций, таких как:

1. Западная цивилизация – прогрессивная (греко-римская);
2. Восточная – консервативная (китайская, иранская, японская).
3. Древнечувашская (древнеболгарская) цивилизация школа зародиться в недрах Империи хунну как Восточная цивилизация.

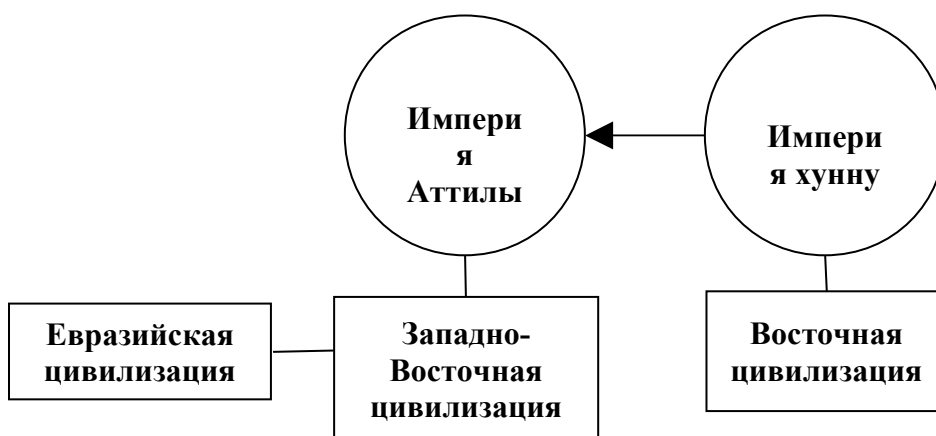

Многие ученые, писатели XIX-XX вв. рассматривали Россию как цивилизацию третьего пути. Но если быть честным, то попытка создания Западно-Восточной цивилизации (евразийской) была предпринята императором Аттилой – сообществом тюркских, славянских, германских и ираноязычных народов эпохи Переселения (IV-VII вв.). Для восточного типа развития цивилизации характерны:

- 1) консерватизм;
- 2) патриархальность;
- 3) культ предков;
- 4) связь с природой;
- 5) приоритет традиции.

Восточным типом цивилизации в классическом виде являлись Империя хунну и Китайская империя Цин-шихуаня.

Войны внутри восточных цивилизаций продолжались, по мнению Н. Н. Крадина и Ю. С. Худякова, около 500 лет.

Так, например, В. П. Никоноров и Ю. С. Худяков о войне между Империей хунну и Китаем пишут, что оставшийся безымянным для китайцев, сын Ли Лина занимал пост «динлин-вана» - правителя динлинов. С его помощью китайским дипломатам удалось организовать против хунну

широкую военную коалицию враждебных кочевых племен. В ходе ожесточенной кровопролитной войны со своими бывшими вассалами, в которой не щадил «ни старых, ни малых», у хунну погибла треть всего населения. Война шла на полное истребление хуннского народа. Китайцам, наконец, удалось побить хуннских «варваров» руками других «варваров». После этих поражений хунну «совсем обессилели, все зависимые от них владения отложились». Хунну не смогли оказать какой-либо действенной помощи своим союзникам, сохранившим лояльность по отношению к Хуннской державе.

Когда в 67 г. до н.э. объединенные силы нескольких союзных племен империи Хань, владений Западного края, напали на княжество Гуши, оставшееся верным хуннскому шаньюю, хунну были не в состоянии вмешаться. Жители Гуши были вынуждены спасаться бегством. На обезлюдившие земли ханьейский императорский двор переселил китайских военных поселенцев. Ими была сооружена крепость Чэшичэн – опорный пункт империи Хань в Восточном Туркестане. Хунну пытались бороться. Они совершали несколько походов на усуней и другие владения Западного края. Дважды хуннские войска атаковали китайские поселения, штурмовали Чэшичэн, но взять крепость так и не смогли. В 61 г. до н. э. против хунну вновь выступили динлины и нанесли им поражение.

Постоянные военные неудачи, гибель значительной части населения, потеря большого количества скота легли суровыми испытаниями на хуннский народ и очень ослабили Хуннскую державу. К середине I в. до н.э. хуннское влияние на большей части Восточного Туркестана значительно ослабло.

До прихода в Западный край хунну и вытесненных ими из района Ганьсу юэчжей и усуней на этой обширной территории жили многочисленные племена иранских номадов — саков. Хотя большая часть сакских племен под давлением юэчжей ушла с Восточного Тянь-Шаня на юг, в Среднюю Азию и Бактрию, некоторые иранские кочевые объединения остались в южных районах Западного края в хуннское время. В памятниках Нии и Лоулани обнаружены предметы вооружения этих номадов [1].

По мнению болгарского ученого Петко Колева, болгары были родственны саксам и по этнической принадлежности относились к ираноязычным народам.

Мы рассматриваем генезис болгар как тюрко-иранский этногенез. Но в ходе 500-летней этноборьбы победил тюркский язык, культура, восточные традиции (носители р-языка).

Хунну были прекрасно вооружены, имели луки, стрелы, мечи, отличную конницу и могли искусно штурмовать города.

Например, В. П. Никоноров отмечает, что хуннские воины были вооружены «сложносоставными луками. У почти полностью сохранившегося лука из Нии кроме срединных боковых и фронтальной накладок на верхнем плече имеется между деревянными планками плечевая роговая накладка. Плечи лука обмотаны сухожилиями, концевых накладок нет. Появление



плечевых накладок свидетельствует о принципиально важном техническом усовершенствовании. Кочевники из Нии и Лоулани, испытавшие на себе мощь хуннских луков и попытавшиеся сделать их сами, применили роговую накладку не только для усиления жесткости середины кибита, но и для повышения упругости.

Вероятно, отряды кочевых племен Западного края формировались из легковооруженных всадников, главным оружием которых были луки и стрелы. Не уступая в этом виде оружия хунну, они не могли соперничать с Хуннской державой в борьбе за господство над Центральной Азией и предпочли пойти на союз с империей Хань.

Однако могущественная Ханьская империя преследовала в Западном крае свои цели. Правители Китая стремились обеспечить контроль над торговыми путями в Среднюю Азию, для чего создавали на завоеванных территориях крепости, опорные пункты, административные округа, переселяли китайцев из внутренних районов страны. Для хунну потеря своего влияния в Восточном Туркестане означала утрату последнего важного источника доходов, поэтому даже распад Хуннской державы не остановил попыток отдельных хуннских орд сохранить под своим контролем некоторые кочевые племена и районы Западного края [2].

В 71-68 гг. до н.э. болгары и сувары (оногондуры) ушли из империи и осели на территории Средней Азии. С конца II в. они оказались на Северном Кавказе. Со II V вв. среди болгар и сувар шел процесс «оседания» на землю, и как утверждает французский экономист и историк Эмиль Левассер (1828-1911 гг.), народы прошли следующие стадии (ступени) развития культуры:

- 1) охотничья;
- 2) кочевая;
- 3) земледельческая;
- 4) промышленная.

Болгары и сувары, а в последующем и европейские гунны, осев, занялись земледелием.

Великое переселение народов и вторжение гуннов в Европу, Крым, Причерноморье, Северный Кавказ вынудило многих народов (болгар, сувар, славян, германцев, грузин и др.) войти в состав Империи Аттилы.

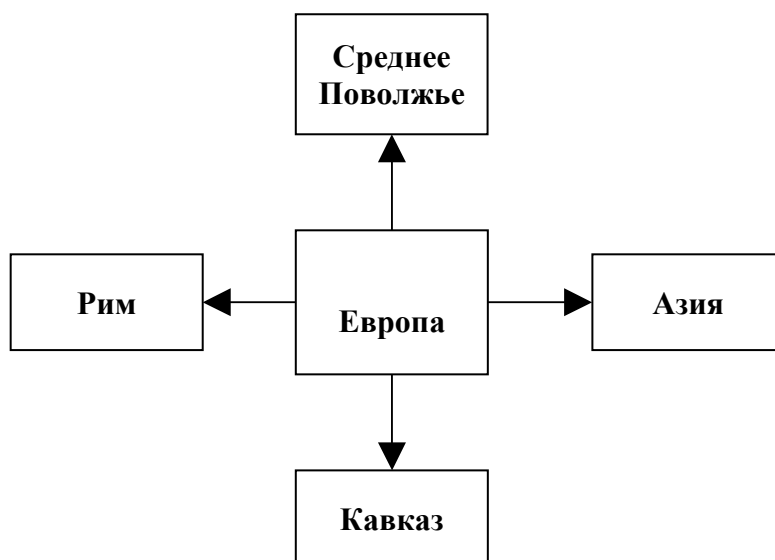

Иордан в своей работе «Getica» пишет, что Аттила был рожден от Мундзука, которому приходилось братьями Октар и Роас; как рассказывают, они держали власть до Аттилы, хотя и не над всеми теми землями, которыми владел он. После их смерти Аттила наследовал им в гуннском королевстве вместе с братом Бледою.

Чтобы перед походом, который он готовил быть равным (противнику), он ищет приращения сил своих путем братоубийства и, таким образом, влечет через истребление своих к всеобщему междоусобию. Но, по решению весов справедливости, он, взрастивший могущество свое гнусным средством, нашел постыдный конец своей жестокости.

После того как был коварно умерщвлен брат его Бледа, повелевавший значительной частью гуннов, Аттила соединил под своей властью все племя целиком и, собрав множество других племен, которые он держал тогда в своем подчинении, задумал покорить первенствующие народы мира - римлян и везеготов. Говорили, что войско его достигало пятисот тысяч.

Был он мужем, рожденным на свет для потрясения народов, ужасом всех стран, который, неведомо по какому жребию, наводил на все трепет, широко известный повсюду страшным о нем представлением. Он был горделив поступью, метал взоры туда и сюда и самими телодвижениями обнаруживал высоко вознесенное свое могущество. Любитель войны, сам он был умерен на руку, очень силен здравомыслием, доступен просящим и милостив к тем, кому однажды доверился. По внешнему виду низкорослый, с широкой грудью, с крупной головой и маленькими глазами, с редкой бородой, тронутой сединою, с приплюснутым носом, с отвратительным цветом кожи. Хотя он по самой природе своей всегда отличался самонадеянностью, но она возросла в нем еще от находки Марсова меча, признававшегося священным у скифских царей. Историк Приск рассказывает, что меч этот был открыт при таком случае. Некий пастух, говорит он, заметил, что одна телка из его стада хромает, но не находил причины ее ранения; озабоченный, он проследил кровавые следы, пока не

приблизился к мечу, на который она, пока щипала траву, неосторожно наступила; пастух выкопал меч и тотчас же принес его Аттиле. Тот обрадовался приношению и, будучи без того высокомерным, возомнил, что поставлен владыкою всего мира и что через Марсов меч ему даровано могуществу в войнах [3].

Аттила по Иордану был «милостив к тем, кому однажды доверился». У чувашей до XIX века, как отмечают исследователи, сохранилась эта черта – доверие к хорошему человеку, который помог чувашу в трудное время, к каждому, кто делает добро.

Попытка создания евразийской империи была прервана в ходе разгрома Аттилы на Каталаунских полях в 451 г. Иордан об этой битве подробно написал в книге «Getica».

Итак, сошлись на Каталаунских полях, которые иначе называют Мавриакскими; они тянутся на сто лев (как говорят галлы) в длину и на семьдесят в ширину. Галльская лева измеряется одной тысячью и пятьюстами шагами. Этот кусок земли стал местом битвы бесчисленных племен. Здесь схватились сильнейшие полки с обеих сторон, и не было тут никакого тайного подползания, но сражались открытым боем. Какую можно сыскать причину, достойную того, чтобы привести в движение такие толпы? Какая же ненависть воодушевила всех вооружиться друг против друга? Доказано, что род человеческий живет для королей, если по безумному порыву единого ума совершается побоище народов и по воле надменного короля в одно мгновение уничтожается то, что природа производила в течение стольких веков!

Но раньше, чем сообщить о самом ходе битвы, необходимо показать, что происходило вначале, перед сражением. Битва была настолько же славна, насколько была она многообразна и запутанна. Сангибан, король аланов, в страхе перед будущими событиями обещает сдаться Аттиле и передать в подчинение ему галльский город Аврелиан, где он тогда стоял. Как только узнали об этом Теодорид и Аэций, тотчас же укрепляют они город, раньше чем подошел Аттила, большими земляными насыпями, стерегут подозрительного Сангибана и располагают его со всем его племенем в середине между своими вспомогательными войсками.

Аттила, король гуннов, встревоженный этим событием и, не доверяя своим войскам, устранился вступить в сражение. Между тем, обдумав, что бегство гораздо печальнее самой гибели, он приказал через гадателей спросить о будущем. Они, взглядываясь по своему обычаю то во внутренности животных, то в какие-то жилки на обскобленных костях, объявляют, что гуннам грозит беда. Небольшим утешением в этом предсказании было лишь то, что верховный вождь противной стороны должен был пасть и смертью своей омрачить торжество покинутой им победы. Аттила, обеспокоенный подобным предсказанием, считал, что следует хотя бы ценой собственной гибели стремиться убить Аэция, который как раз стоял на пути его — Аттилы — движения. Будучи замечательно изобретательным, в военных делах, он начинает битву около девятого часа дня, причем с трепетом,

рассчитывая, что, если дело его обернется плохо, наступающая ночь выручит его.

Сошлись стороны, как мы уже сказали, на Каталаунских полях. Место это было отлогое; оно как бы вспучивалось, выросло вершиной холма. Как то, так и другое войско стремилось завладеть им, потому что удобство местности доставляет немалую выгоду; таким образом, правую сторону его занимали гунны со всеми своими (союзниками), левую же — римляне и везеготы со своими вспомогательными отрядами. И они вступают в бой на самой горе за оставшуюся (ничьей) вершину.

Правое крыло держал Теодерид с везеготами, левое — Аэций с римлянами; в середине поставили Сангибана, о котором мы говорили выше и который предводительствовал аланами; они руководствовались военной осторожностью, чтобы тот, чьему настроению они мало доверяли, был окружен толпой верных людей. Ибо легко принимается необходимость сражаться, когда бегству поставлено препятствие [4].

После смерти Атиллы в 453 г. создание Восточно-Западной цивилизации (евразийской) было отложено. Болгары, сувары и ираноязычные народы Северного Кавказа попали в лоно Тюркского каганата. Старотюрки (гунны, болгары и сувары) оказались в составе зарождающейся новотюркской цивилизации.

Российские историки задаются следующим вопросом: «Откуда есть, пошла Русская земля?». Этот же вопрос интересовал в начале XII века монаха Нестора, сводя в «Повесть временных лет» летописные известия о возникновении и ранней истории русского государства. В повести говорится, что началом государственности стало призвание новгородскими славянами в 862 году варягов на княжение.

Протороссийская (проторусская) цивилизация формировалась на территории Европы с середины V века. В. В. Викторов о процессе ее формирования пишет, что с конца IV-VII вв. произошло массовое передвижение варварских племен на территорию Западной Европы, вошедшее в историю как Великое переселение народов, повлиявшее на расселение и славянских народов [5].

Старотюркская (древнеболгарская) цивилизация возникла в недрах Империи хунну, Империи Атиллы и продолжила свою трансформацию в условиях Великой Болгарии и Хазарского каганата (до 60-х гг. X века), а с IX века на территории Среднего Поволжья.

Переселение новотюрков произошло в 60-е гг. VII века после смерти кагана Кубрата. В 68 г., т.е. через 21 год после смерти отца всех болгар Кубрата, болгары воссоздали тюрко-славянское государство на Балканах.

Обратимся к рис. Цивилизация трех Болгарий.

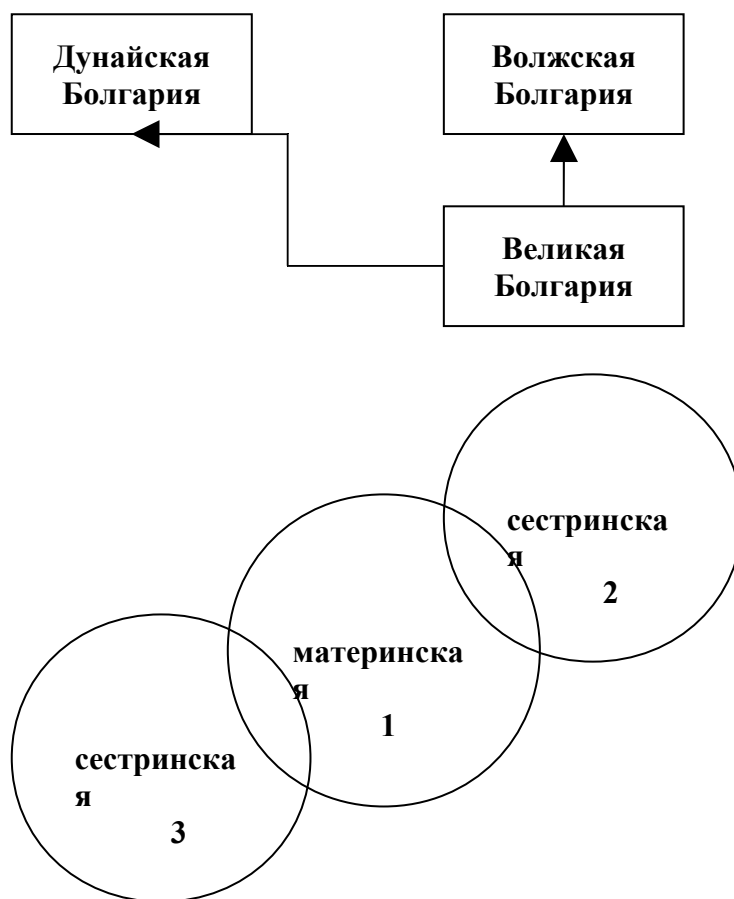

- 1) Великая Болгария (635 - 660 гг.);
- 2) Волжская Болгария (IX в. – 1236 г.);
- 3) Дунайская (Аспарухова) Болгария (с 681 г.).

Таким образом, на вопрос: «Откуда есть пошла Болгарская земля?», мы можем с уверенностью ответить, что истоком является Азия.

Процесс смешения - Европа (Причерноморье, Дунайские Балканы, Среднее Поволжье).

Великая Болгария до 660 г. существовала как евразийское государство, куда входила часть территории Украины, Крыма, Ставропольского края, Дагестана, Чехии, Осетии (Российская Федерация). Она была европейско-византийского типа.

В 619 г. Орган и Кубрат приняли христианство. Таким образом, государство формировалось при помощи византийской дипломатии и являлось буфером – защитой от других держав.

После крещения в 619 г. будущий каган Кубрат вошел в христианский мир, а киевский князь Владимир - в 988 г.

Конечно, можно понять поступок Владимира как отзыв на просьбу русской княжны Ольги (своей бабушки).

Ольга	Кубрат
1. Ольга – христианка;	1. Кубрат – христианин;
2. Святослав – сын Ольги, отказался	2. Аспарух – сын Кубрата, отказался

от христианства, оставшись язычником;	от христианства, оставшись язычником;
3. Владимир – принял христианство в 988 г.	3. Баян – принял ислам, став мусульманином.

Русская цивилизация вошла в мир христианства с 988 г. Староболгарская цивилизация распалась и пошла по пути трех цивилизаций:

- 1) языческой (Волжско-Камская Болгария до 922 г.);
- 2) христианской (Дунайско-Болгарское государство);
- 3) исламской (Волжская Болгария после 922 г.).

Борьба, которая шла в болгарском обществе с 640 г., в 660 гг. трагично обернулась для него распадом и перемещением и, кроме того, цивилизационной трансформацией с 1236 г.

Язычество и христианство спасло чувашей (волжских болгар) и славянских болгар от исламизации.

В процессе территориальной трансформации произошло следующее:

- 1) принятие язычества (Аспарух) – Дунай;
- 2) принятие ислама (Баян) – территория Северного Кавказа (Балканы);
- 3) Христианство восстановилось в тюркско-славянской Болгарии;
- 4) Тюркское язычество (Тенгриханство) и иранский зороастризм переместился на территорию Среднего Поволжья (IX в.).

Религиозная экспансия шла по мере победы арабов и разгрома Святославом (60 г. X в.) Хазарского каганата.

Святослав и половцы, разгромив Хазарию, ускорили проникновение ислама на другие территории. В Волжской Болгарии в 922 г. состоялось официальное принятие ислама при Ибн Фадлане.

Условиями возникновения древнетюркской (древнечувашской) цивилизации являлась постоянная геополитическая борьба:

- 1) между Империей хунну и империей Китая;
- 2) Восточноримской и Западноримской империей с варягами;
- 3) борьба с Западной империей и Империей Аттилы;
- 4) геополитическая борьба шла параллельно с цивилизационной (религиозной и культурной экспансией);
- 5) борьба земледельческих и кочевых племен шла в форме экспансии жизни, т.е. за пространство (почву, территорию).

Борьба между Империей хунну и Китайской цивилизацией, Запада (Рима, Византии) с Аттилой, формирование при содействии императора Византии – Ираклия, Великой Болгарии (Кубрат). Все эти факты показывают, что геополитик Хаусхофер был прав в своем утверждении.

Ключевыми в построениях Хаусхофера были выражения «кровь и почва» (Blut und Boden), «пространство и положение» (Raum und Lage), «сила и пространство» (Macht und Raum), «жизненное пространство» (Lebensraum). Главной движущей силой государства он считал обеспечение и расширение жизненного пространства. Расширяя свое жизненное пространство,

-утверждал он, - динамическое государство обеспечивает себе большую экономическую автаркию или независимость от своих соседей. Завоевание такой свободы рассматривалось как показатель истинной великой державы. Важным способом территориального расширения такой державы, по его мнению, является поглощение.

Хаусхофер выделяет следующие моменты:

- 1) почва;
- 2) сила;
- 3) пространство;
- 4) независимость;
- 5) поглощение;
- 6) кровь (народ).

Народ и почва формируют силу. Пространство достигает независимости. Независимость и сила несут для других поглощение. Рассмотрим все в схеме.

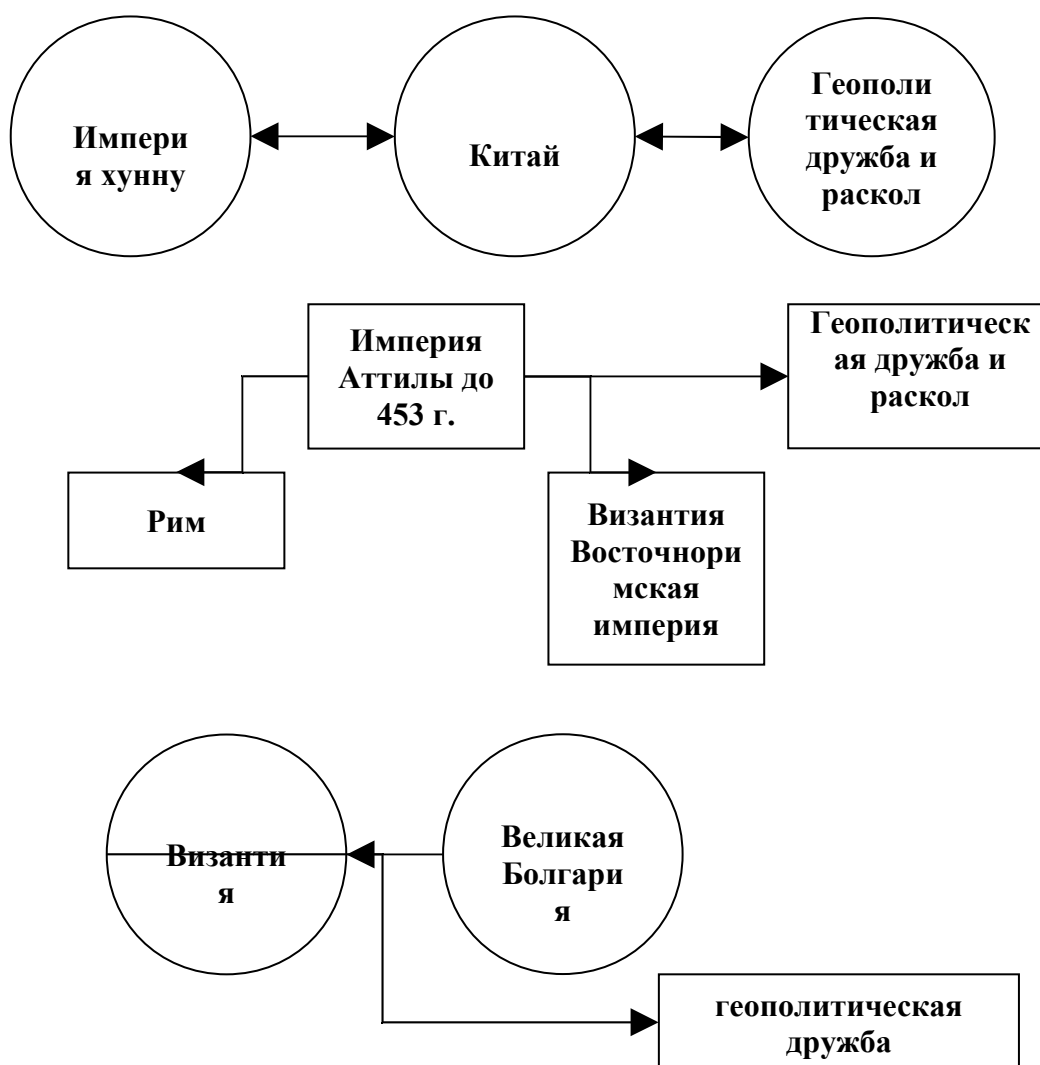

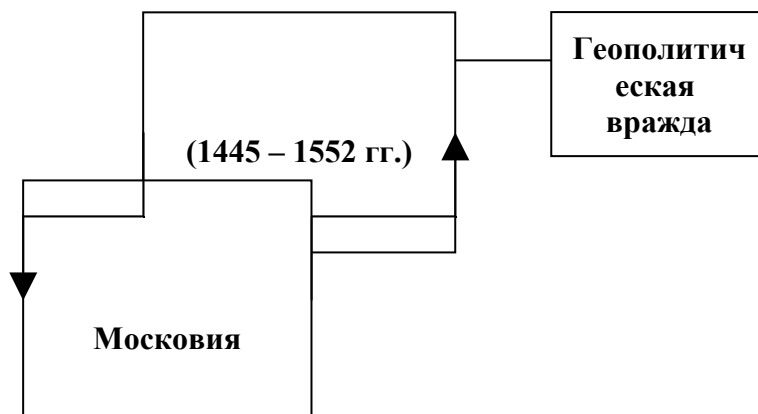
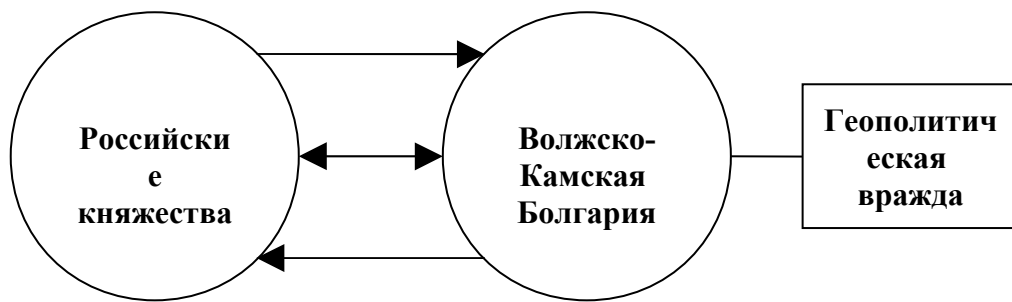

Все эти схемы, по Хаусхоферу, вписываются в понятия цивилизационной и геополитической борьбы (экспансии жизни).

Из схем видно, что Великая Болгария через христианство оказалась геополитически и цивилизационно связанной с Византийской империей (до 660 г.).

По С. П. Хантингтону, пока цивилизации противостоят натиску времени, они эволюционируют. Они динамичны; они знают взлеты и падения, они сливаются и делятся; и, как известно любому студенту, они также исчезают и их хоронят пески времени. Фазы их эволюции можно описать по-разному. Квигли видит семь стадий, сквозь которые проходят цивилизации: смешение, созревание, экспансия, время конфликта, всеобщая империя, упадок и завоевание. Другую общую модель изменений выводит Мелко: от выкристаллизованной феодальной системы — через феодальную систему переходного периода — через выкристаллизованную



государственную систему — через государственную систему переходного периода — до выкристаллизованной имперской системы. А. Тойнби считает, что цивилизация возникает в ответ на брошенные ей вызовы и затем проходит сквозь период роста, включающий усиление контроля над средой, чем занимается творческая элита, далее следует время беспорядков, возникновение всеобщего государства, а затем — распад. Несмотря на то, что между этими теориями есть различия, все они сходятся в том, что цивилизация в своей эволюции проходит времена беспорядков или конфликтов, затем создания единого государства и, наконец, упадка или распада.

Выводы:

1. Геополитические факторы влияют на формирование цивилизации.
2. Цивилизационные особенности (модули, по Г. И. Тафаеву) оказывают серьезное влияние на генезис, расцвет, упадок конкретной цивилизации.
3. Древнечувашская (древнеболгарская) цивилизация прошла все стадии своего развития в Империи хунну, в Империи Аттилы, в Великой Болгарии, в Суварии в составе Хазарского каганата, Волжско-Камской Болгарии, Золотой Орде и Казании.
4. Пик своего расцвета она достигла в Волжско-Камской Болгарии.
5. Пройдя несколько смен цивилизаций, она сохранилась в составе Московии, России, СССР, Российской Федерации.

Литература:

1. Никоноров, В. П., Худяков, Ю. С. Свистящие «стрелы» Маодуня и «марсов» меч Аттилы / В. П. Никоноров, Ю. С. Худяков. – М., 2004. - С. 104-105.
2. См там же: С. 109.
3. Иордан Getica / Иордан. – С. 94-96.
4. См там же: С. 97-98.
5. Викторов, В. В. Российская цивилизация / В. В. Викторов. – М., 2009. – С. 14.

**Тимофеев В. В.**

## **СОСТОЯНИЕ СЕЛЬСКОГО ХОЗЯЙСТВА РЕСПУБЛИК ВОЛГО-ВЯТСКОГО РЕГИОНА НАКАНУНЕ ВЕЛИКОЙ ОТЕЧЕСТВЕННОЙ ВОЙНЫ: ПРОБЛЕМЫ И ИХ РЕШЕНИЯ**

Предвоенные годы совпали с периодом, когда страна приступила к выполнению третьего пятилетнего плана (1938–1942 гг.). Директивами XVIII съезда ВКП(б) по третьему пятилетнему плану в области сельского хозяйства

предусматривалось всемерное повышение эффективности сельскохозяйственного производства: повышение урожайности всех культур, увеличение поголовья скота и подъем его продуктивности, расширение и освоение новых посевных площадей. Выполнение поставленных задач становилось возможным с поступлением новой сельхозтехники, повышением мастерства механизаторов, сельхозрабочих и рядовых колхозников, притоком подготовленных специалистов.

В Чувашской АССР к концу 1940 г. насчитывалось 1686 колхозов и 4 совхоза [1], которые объединяли 85,5% крестьянских хозяйств и занимали 97,5% посевной площади, что составляло 663,5 тыс. га. Колхозы обслуживались 25 машинно-тракторными станциями (МТС), в которых имелось 1208 тракторов, 368 комбайнов и 128 грузовых автомашин. Для производительного использования техники к началу 1940 г. было подготовлено механизаторских кадров – 4686 человек, в том числе 102 механика, 587 бригадиров и их помощников, 2262 тракториста, 335 комбайнеров, 112 шоферов, 417 ремонтных рабочих. Кроме того, в колхозах работали сотни машинистов молотилок, рабочих ремонтных мастерских, электриков и других специалистов. Большое внимание уделялось повышению урожайности всех культур. В 1940 г. колхозами республики было сдано государству в порядке обязательной поставки и натуроплаты за работу МТС более 90 тысяч тонн зерна. Перевыполнялись также планы сдачи государству картофеля, овощей и технических культур. За период с 1938 по 1940 г. в колхозах увеличилось поголовье общественного скота: лошадей – на 7,2%, крупного рогатого скота – на 26,2% (в том числе коров – на 23,4%) и овец – почти в 2 раза. Необходимо было укреплять ветслужбу. В 1939-1940 гг. на строительство ветучреждений в колхозах республики и расширение их деятельности было выделено 2,5 млн. рублей. В 1940 г. на каждый район приходилось 1-2 ветеринарных лечебных участка и 3-4 ветфельдшерских пункта. В колхозах работали 75 ветврачей и 156 ветфельдшеров.

В начале 1941 г., выполняя решения XVIII съезда ВКП(б) и Совнаркома СССР, в Чувашии были организованы еще 122 колхоза, в которых 339 бригад получили урожай по 100 и более пудов с гектара (16 ц и более), а передовой район республики – Вурнарский – получил в среднем урожай по 16,2 ц с гектара [2].

В Марийской АССР к июню 1941 г. 99,7% всей пахотной земли принадлежало колхозам, которые объединяли к этому времени около 95% крестьянских хозяйств. Более половины всех сельскохозяйственных работ проводилось 22 МТС, которые располагали 1303 тракторами, 324 комбайнами, 160 тракторными молотилками. Колхозы имели 3352 сеялки, 3248 молотилок, 5743 зерноочистительные машины, 3800 плугов. Более 800 агрономов, зоотехников и других специалистов сельского хозяйства обслуживали колхозы и колхозные поля. Около 3000 трактористов, комбайнеров, механиков и других специалистов МТС работали на колхозных полях. За 1940 г. около 300 колхозов (из 1837 колхозов республики) получили урожай зерновых культур свыше 100 пудов с 1 га. Колхоз «Смена»

Горномарийского района за 4 предыдущих года получил средний урожай зерновых по 19,6 ц с га, а в 1940 г. – 21,5 ц [3]. Такие колхозы были во всех республиках. Далеко за пределами Чувашии был известен ордена Ленина Кольцовский колхоз им. Сталина Вурнарского района, который прославился как колхоз высоких урожаев всех сельскохозяйственных культур [4]. Это были «маяки», на которые равнялись остальные.

В Мордовской АССР к началу третьей пятилетки колхозы объединяли около 90% всех крестьянских дворов и 99,1% посевных площадей. В 1526 колхозах и 20 совхозах работало 3257 тракторов, 718 зерновых комбайнов, 750 сложных молотилок. Выросли механизаторские кадры. Если в 1938 г. механизация основных видов сельскохозяйственных работ составляла 58,8%, то в 1939 г. – 63,1%. Надо сказать, что сельское хозяйство Мордовской АССР на протяжении последних предвоенных лет испытывало большие трудности. Тяжелые недороды, вызванные сильной засухой 1936, 1938 и 1939 гг., привели к серьезному ослаблению экономики большинства колхозов. В конце 1939 г. состоялся Пленум Мордовского Обкома ВКП(б), который констатировал, что выполнение Постановления майского Пленума ЦК ВКП(б) и СНК СССР и бюро Мордовского Обкома ВКП(б) от 8 июня 1939 г. «О подготовке и проведении уборки урожая и заготовки сельхозпродуктов в 1939 г.» в районах республики выполняется неудовлетворительно [5].

Животноводство в колхозах республик продолжало оставаться одним из отстающих участков сельского хозяйства. В Марийской АССР государственный план развития общественного животноводства в колхозах был выполнен по крупному рогатому скоту на 88,9%, по свиньям – на 88,1% и только по овцам на 108,8%. Еще ниже было выполнение плана по маточному поголовью крупного рогатого скота – всего на 56,0% и по свиноматкам – на 70,2% [6]. В животноводстве Чувашии из-за отсутствия во многих колхозах теплых помещений для скота и молодняка, а также плохого ухода за ним только в первый период зимовки 1940 г. пало 2638 голов молодняка всех видов скота [7]. В Мордовской АССР к концу 1939 г. в колхозах были созданы 1252 новые фермы. Для наполнения животноводческих ферм колхозы закупили 10119 голов крупного рогатого скота, 61680 голов овец, 1913 свиней [8]. Поголовье общественного стада в колхозах за 1938-1940 гг. значительно увеличилось. Тем не менее в республике ряд колхозов в этот период вообще не имели животноводческих ферм, во многих они были мелкими и малотоварными. Общий уровень поголовья скота к 1941 г. был ниже уровня 1929 г. Такая ситуация в животноводстве складывалась и в других республиках: наряду с крепкими хозяйствами было большое количество отстающих колхозов, что влияло на общее состояние в аграрном секторе республик.

Увеличились денежные и натуральные доходы колхозов и колхозников. Так, в Мордовии доходы выросли на 65 % по сравнению с 1936 г., общая сумма денежных доходов, распределявшихся по трудодням, за этот же период увеличилась на 72% [9]. Росли доходы и в колхозах Чувашии.

Если в 1937 г. они составили 40,2 млн. рублей, то в 1940 г. – 78,1 млн. рублей, колхозы республики распределили в среднем на трудодень по 3,4 кг зерновых [10]. Колхозникам выдавали также картофель, корма для личного скота, а в передовых хозяйствах и деньги.

Большое значение придавалось в предвоенные годы и развитию социалистического соревнования – индивидуальному, между бригадами, колхозами, республиками. Широкий отклик получил призыв включиться во Всесоюзное социалистическое соревнование за получение с одного гектара 100-пудового урожая зерновых. В ответ на призыв знатной трактористки страны Паши Ангелиной «Сто тысяч подруг - на трактор!», многие женщины республик стали трактористками и комбайнерками. Сотни тружеников сельского хозяйства республик не только получили право участвовать во Всесоюзной сельскохозяйственной выставке, но и были отмечены высокими наградами и дипломами.

Однако в руководстве колхозным строительством имелись трудности и недостатки, которые сдерживали развитие производства. В сельскохозяйственном производстве остро ощущался недостаток специалистов – агрономов, зоотехников, механиков, низок был уровень механизации труда. В колхозах игнорировался принцип материальной заинтересованности колхозников в результатах своего труда и т.д. Центральное руководство принимало некоторые меры для улучшения положения в сельском хозяйстве. С июля 1939 г. была отменена ранее действовавшая система поставок продуктов животноводства, нормы которых исчислялись в зависимости от поголовья скота колхозов. Такой порядок недостаточно способствовал развитию колхозного производства. Колхозы не были заинтересованы в увеличении посевных площадей и поголовья скота. С января 1940 г. нормы мясоставок стали исчисляться в зависимости от размеров земельной площади, закрепленной за колхозами. Новая система ставила колхозы перед необходимостью комплексного развития земледелия и животноводства, повышала инициативу и заинтересованность колхозников в подъеме сельского хозяйства.

Несмотря на принимаемые в области сельского хозяйства меры, в республиках урожайность оставалась невысокой, медленно росли поголовье и продуктивность общественного скота. Трудности для развития сельского хозяйства создавало и то обстоятельство, что приходилось переключать значительную часть средств на неотложные нужды укрепления обороноспособности страны. Однако сельское хозяйство республик накануне войны набирало силы, становилось механизированным, практически завершилась коллективизация сельского хозяйства.

Литература:

1. РГА СПИ, ф. 17, оп. 22, д. 3825, л. 2.
2. ГА РМЭ, ф. 471, оп. 1, д. 347, лл. 21-23.
3. РГА СПИ, ф. 17, оп. 8, д. 232, л. 9.
4. РГА СПИ, ф. 17, оп. 21, д. 2955, л. 69.
5. РГА СПИ, ф. 17, оп. 22, д. 1676, л. 6.
6. РГА СПИ, ф. 17, оп. 22, д. 3825, л. 2.

7. ЦГА РМ, ф. 228, оп. 2, д 231, л. 276.
8. Агеев, М. А. Победа колхозного строя в Мордовской АССР / М. А. Агеев. – Саранск, 1960. – С. 241.
9. Народное хозяйство РСФСР за 60 лет: Стат. ежегодник. – М.: Статистика, 1977. – С. 173, 174, 176.
10. Народное хозяйство Чувашской АССР: Стат. сборник. – Чебоксары, 1957. – С. 82.

**Светлов П. Н.,**  
ЧГУ им. И.Н.Ульянова, Чебоксары

## **НЕКОТОРЫЕ ОСОБЕННОСТИ ИСТОРИЧЕСКОГО ПОЗНАНИЯ**

История как наука – это знание о прошлой жизни стран, народов, людей. Она изучает не только конкретные и важные исторические события, оказывающие влияние на судьбы миллионов людей: войны, революции, реформы и т.д. Предметом её анализа являются также особенности народного быта, хозяйственной жизни, психологии, морали, верований и т. д.

Объект познания исторической науки – вся совокупность явлений общественной жизни на протяжении всей истории общества. Таким образом, историческая наука по сравнению с другими конкретными общественно-гуманитарными науками выступает как наука комплексная, интегральная. Она имеет дело со всеми общественными явлениями, которые изучаются этими науками. В любом историческом исследовании историк предстает в двух или даже нескольких ролях. Если, к примеру, изучаются процессы социально-экономические, то он – и историк и экономист. А если же освещается какой-либо исторический период в целом, то историк должен быть и экономистом, и юристом, и искусствоведом и т. д. Историк необходимо профессионально владеть теорией, методологией и методами научного познания не только исторической науки, но и тех наук, которые специально изучают исследуемые им явления и процессы.

Безграничность свойств и взаимосвязей, присущих всем без исключения явлениям и процессам реальности, обуславливает невозможность «разового» познания любого объекта во всей полноте и глубине. Это познание в той или иной мере всегда относительно и ограничено. Поэтому в познавательном процессе наряду с объектом фигурирует и предмет познания.

Если объект познания представляет собой независимую от познающего субъекта реальность, то предмет познания – это выделенная субъектом и привлекающая его внимание часть этой реальности. По мере углубления знания предмет познания расширяется. Это хорошо видно на примере развития исторической науки.

Превращение исторических знаний в науку было связано с переходом в объяснении явлений общественной жизни с провиденциалистских позиций на рационалистические. Суть этого перехода – в том, что характер и ход

общественного развития стали объяснять не воздействием потусторонних, божественных сил, а деятельностью самих людей, умственными и психологическими чертами тех из них, которые имели возможность оказывать наибольшее влияние на общественную жизнь. В течение длительного времени предметом исторической науки являлось описание политической истории, а говоря точнее, истории империй, династий, царствований и княжений. Лишь в эпоху крушения феодализма и утверждения капитализма усилиями представителей передовых направлений исторической мысли этот предмет был расширен в результате включения в сферу исторических исследований изучения хода социально-экономического развития, истории народных масс и их борьбы.

В домарксистский период наиболее широкая и глубокая теоретическая постановка вопроса о предмете исторической науки была дана французскими просветителями XVIII века и русскими революционерами-демократами 40-60-х годов XIX века. То основное, что отличало их понимание предмета исторической науки от других, можно свести, прежде всего, к признанию роли в историческом развитии материальных факторов, деятельности народных масс, их борьбы и революционных преобразований. Понимание ими предмета и целей исторической науки можно выразить словами Вольтера. «Я вижу почти повсюду, - писал он, – только историю королей; я хочу написать историю людей»[2,С.207]. И хотя западноевропейские и российские просветители реализовали свои представления о предмете исторической науки лишь частично, им принадлежит несомненная заслуга в радикальном его расширении сравнительно с его пониманием в господствовавшей тогда дворянской исторической науке.

Видный представитель французской исторической школы 20-60-х гг. прошлого века Ф.Бродель обосновал представление о глобальном характере предмета исторической науки и считал, что историк должен, в конечном счете, охватить всю совокупность социальных явлений. В этой связи он возражал против поисков однозначного определения предмета исторической науки. «Для меня, - писал Бродель, - история - это сумма всех возможных историй, всех подходов и точек зрения – прошлых, настоящих и будущих»[1,С.128]. Верно, что предмет исторической науки (как и любой другой) подвижен, а его расширение идет по линии всё более полного охвата историческим исследованием проявлений общественного развития. Но поскольку прошлое никогда не может быть познано во всем его реальном многообразии, правомерно выделение в нем того наиболее существенного, что должно быть предметом познания на соответствующем этапе развития науки в интересах наиболее эффективного выполнения своих социальных функций.

История – это и объективная реальность, существующая независимо от нашего сознания, и наука, которая занимается изучением этой самой объективной реальности.

История как объективный процесс развивается сообразно свойственным ей закономерностям, вне зависимости от субъективных оценок

её исследователей. Между тем история как наука в значительной степени обусловлена профессионализмом историков, их честностью, ответственностью, политической ориентацией. Немаловажное значение имеет глубина знания смежных наук, в частности, философии, её законов, закономерностей, категорий.

Специфику истории, её метода, на наш взгляд, точнее всего определяет понятие «конкретность». По своему содержанию история представляет собой процесс возникновения, становления, развития, взаимодействия, исчезновения конкретных людей, государств, народов, стран. Соответственно, исторический метод ориентирует исследователя на изучение конкретных фактов общественной и частной жизни людей.

Исторический метод предполагает использование философских понятий и категорий. Вместе с тем историк применяет эти понятия и категории для осмысления конкретных фактов, событий, процессов, имевших место в прошлом. Тогда как философ с их помощью пытается выявить, описать и объяснить наиболее общие закономерности, свойственные развитию природы и общества.

Подлинно историческое мышление не ограничено одной лишь конкретикой. Ему свойственны и элементы абстрактности, отвлеченности, теоретического обобщения. Это роднит исторический метод с методом философии. Умозрительность используемого историком метода, очевидно, в известной мере связана с отсутствием возможности экспериментального подтверждения справедливости формулируемых им на основе анализа эмпирического материала гипотез, и это тоже сближает историческую науку с философией, которая также лишена возможности обращения к эксперименту.

Конкретно-исторический метод руководствуется логикой свершившегося факта. Он исследует прошлое, которое невозможно изменить и исправить. История, как известно, не знает сослагательного наклонения. Однако исторический метод вооружает человека знанием прошлого и тем самым предоставляет ему возможность избежать в настоящем и будущем ошибок своих предшественников.

Мышление профессионального историка отличается альтернативностью. Изучая тот или иной процесс, он непременно задается вопросом: является ли реализованный ход событий единственно возможным, или же в истории существовали и другие, альтернативные пути развития? Подобный способ постижения действительности свойственен и философу, который также склонен к конструированию альтернативных ситуаций.

Область социально-этнического развития народа является одной из тех важных сфер, где самым непостижимым и загадочным образом преломляются усилия всех упомянутых субъектов исторического процесса. Руководствуясь конкретно-историческим методом, следует неукоснительно придерживаться одного из главных его требований – объективности в освещении и оценке роли тех или иных людей в общем процессе становления и развития нации.

И уж, конечно, ни в коем случае не следует забывать, что именно народ, огромное большинство обычных, простых, мало кому известных тружеников создает материальные блага, без которых ни общество в целом, ни отдельные его представители, пусть даже самые «великие», ни существовать, ни творить не могут.

Общественная жизнь имеет ещё и специфику, которая обнаруживается и с которой приходится иметь дело лишь в историческом исследовании. Эта специфика объекта исторического познания состоит в том, что историк изучает прошлое, даже когда он занимается изучением настоящего. В отличие от других обществоведов он подходит (во всяком случае, должен подходить) к настоящему с позиций прошлого, показывает и анализирует его как результат предшествующего развития. Разумеется, в данном случае имеются в виду исследования не только собственно историков, а всех обществоведов, занимающихся прошлым.

Указанная специфика объекта исторического познания обуславливает то, что историк в целом лишен возможности изучения объекта познания путем его непосредственного наблюдения или воспроизведения присущих ему черт и свойств в эксперименте. Это ставит ряд проблем, связанных с историческим познанием. Во-первых, насколько объект исторического познания, прошлое человечества являются реальным, и в какой мере в этой связи историческое познание подчинено общим принципам научного познания и обладает чертами, присущими этому познанию. Или же оно является особым видом знания. Во-вторых, какие особенности получения исторического знания порождаются спецификой его объекта.

Общественная жизнь – высшая форма материи. Её развитие подчинено общим законам развития материи. В процессе общественного развития существует непрерывная преемственность от прошлого к настоящему, от настоящего – к будущему. Основой такой преемственности и её непрерывности является человеческая деятельность, которая также непрерывна, как сама жизнь, во-первых, и каждый раз разворачивается на базе результатов, достигнутых в предшествующей деятельности, во-вторых. В этом плане прошлое не только «живет в настоящем как аккумулярованный исторический опыт предшествующих поколений»[3, С.123], но выступает как неперемное условие поступательного развития общества.

Общественному развитию как целостности присущи общие законы, которые связывают не только прошлое с настоящим, но и настоящее с будущим на протяжении всей истории человечества. Менее общие законы (например, закон классовой борьбы) соединяют прошлое, настоящее и будущее на определенных этапах исторического развития.

Важнейшим моментом в единстве и связи прошлого, настоящего и будущего выступает и то, что настоящее представляет собой реализованные возможности прошлого, с одной стороны, и содержит определенные возможности, потенции и традиции, которые становятся реальностью в будущем, с другой. Поэтому настоящее, будучи связано с прошлым, само становится прошлым, а будущее превращается в настоящее. Наконец,



прошлое присутствует в настоящем и в его различных остатках (вещественно-материальных, изобразительных, письменных и устных).

Таким образом, несомненна тесная связь прошлого с настоящим, объективная реальность прошлого по отношению к настоящему. Прошлое общества также реально и объективно для настоящего, как реальна и объективна для отдельного человека его предшествующая жизнь. Вместе с тем, констатируя объективную реальность прошлого и его органическую связь с настоящим, следует подчеркнуть и то, что прошлое отлично от настоящего. Настоящее представляет собой непосредственное бытие, а прошлое – лишь бытие опосредованное. Во временном ряду центральным звеном является настоящее. С другой стороны оно связано с прошлым, а с другой – с будущим. Поэтому настоящее выступает основой и для познания прошлого, и для прогнозирования будущего. Разумеется, основой не в том смысле, что из настоящего выводится прошлое, а в том, что потребности и интересы настоящего определяют круг тех явлений и процессов прошлого, изучение которых необходимо, актуально для решения задач настоящего. Точно так же предвидение и прогнозирование будущего необходимы не только для уяснения того, насколько близки к претворению в жизнь те идеалы и цели, к достижению которых стремится общество, но и для правильного реального понимания настоящего и решения текущих задач его развития в интересах успешного достижения этих идеалов и целей. Но здесь возникает вопрос о временной протяженности настоящего, о границах между прошлым и настоящим.

В решении сложного вопроса о пределах настоящего среди ученых нет единого мнения. Одно из мнений сводится к тому, что к историческому прошлому «можно отнести события и процессы, не оказывающие непосредственного влияния на социальную деятельность в современном обществе, на цели, характер и содержание принимаемых политических и социально-экономических решений», а к настоящему, современности «следует отнести события и процессы, которые такое влияние оказывают» [4, С.30].

Другой подход состоит в следующем. «Длительность настоящего, наличие у него подчас сравнительно значительного интервала связано с сохранением в известных границах качественной определенности объекта, характеризующейся как его устойчивость. И лишь превращение явления в новое качество или определенная степень изменения в пределах данного качества выражают отрицание настоящего» [3, С.123]. При всей общности это разграничение настоящего и прошлого представляется убедительным, ибо связывает границы настоящего с тем главным, что отличает общественные явления и процессы в самой общественной жизни, а именно – с их качественной определенностью. Более конкретный критерий ограничения настоящего от прошлого, наверное, нельзя и выдвинуть. Это связано со сложностью протекания общественной жизни во времени и пространстве.

Общественная жизнь протекает во времени и пространстве, но это – социальное, т. е. специфическое, пространство и время. В плане соотношения прошлого, настоящего и будущего, а также периодизации хода исторического развития, прежде всего, важно учитывать специфику социально-исторического времени. Как и время физическое, точнее говоря, календарное, социально-историческое время асимметрично, необратимо и всегда направлено от прошлого к будущему. Но в отличие от одномерности и равномерности ритма календарного времени социально-историческое время как предметно-содержательное многомерно и протекает в разных ритмах, т. е. имеет разную событийную насыщенность или плотность и в качественном и в количественном отношении.

Каждое историческое явление, система и процесс протекают по собственным временным ритмам и имеют разную продолжительность существования в определенном качественном состоянии. Поэтому, с одной стороны, не существует единых временных рубежей, отделяющих прошлое от настоящего и настоящее от будущего, а с другой, - один и тот же календарно-исторический период включает различные по характеру и уровню развития пространственно-социальные общности, системы и процессы. В одно и то же календарное время для разных пространственно-локальных социально-исторических общностей одни и те же общественные системы и процессы могут быть и прошлым, и настоящим, и будущим, т. е. календарное время может не совпадать (и, как правило, не совпадает) с социально-историческим.

Внутреннее время той или иной системы связано со временем более широкой временной системы, и потому содержательно-исторически может быть раскрыто через время более широкой системы.

В историческом развитии не совпадают не только календарное и социальное время, но и физическое (географическое) и социальное пространство. Если для географического пространства характерны местоположение, непрерывность и связанность, то социальное пространство представляет собой совокупность однотипных, качественно определенных объектов и систем независимо от их местоположения и связанности.

Общий ход исторического развития идет в целом с все нарастающим ритмом. Это ускоряет превращение настоящего в прошлое, переход от настоящего к будущему и существенно влияет на временную ориентацию исторических поколений. Может в целом, что до XX века современники жили, ориентируясь в основном на прошлое, представляя себе будущее как нечто весьма и весьма отдаленное. В нашем столетии они все дольше обращаются к будущему. Естественно, эти изменения должны учитываться историками.

Направленность исторического познания из настоящего в прошлое, от следствия к причине обуславливает его ретроспективный характер. Это придает историческому познанию свои плюсы. Но чревато и возможными минусами. Плюсы ретроспективного подхода состоят в том, что изучаемое прошлое представляет собой «прошедшее настоящее», имевшее свое

прошлое и будущее, которые также известны (или могут быть известны) историку. Это позволяет рассматривать изучаемые явления и процессы в их исторической ретроспективе и перспективе, т. е. учитывая их предшествующее и последующее состояние, и тем самым изучать все их стороны, все связи и опосредствования не только в синхронно-пространственном, но и диахронном аспекте, что, несомненно, содействует более углубленному их познанию. Такой подход особенно важен при анализе динамических процессов на том или ином отрезке или в тот или иной момент.

Историки ещё не всегда используют указанные преимущества ретроспективного характера исторических исследований. Более того, иногда даже при неперенной необходимости вписывания рассматриваемых явлений и процессов в общий временной диапазон их истории (а такая необходимость возникает, прежде всего, при неоднозначных трактовках их сути) ограничиваются их анализом лишь в тот или иной период.

Особенно следует подчеркнуть упоминавшуюся возможность использования исторических исследований для отработки принципов и методов прогнозирования хода исторического развития и построения прогностических моделей этого развития. Изучая тот или иной исторический процесс, можно построить модель, имитирующую его последующее развитие. Результаты этой имитации могут соотноситься с реальным итогом развития, поскольку он известен историку. Имеющиеся расхождения могут стать основой для совершенствования моделей. Тем самым разработка теоретико-методологических и конкретно-научных принципов и методов прогнозирования «прошлого будущего», исходя из «прошлого настоящего» будет содействовать разработке методов прогнозирования последующего хода современного развития, а тем самым и повышать роль исторической науки в решении задач современности. Но пока это – только потенциальная, не использованная историками возможность.

Как видим, ретроспективный характер исторических исследований таит в себе ряд положительных, можно даже сказать, сильных сторон. Уметь их использовать – вот задача историков. Наряду с этим ретроспективный характер исторического познания сопряжен с определенными сложностями и допускает возможность определенных просчетов.

Главная сложность ретроспективного анализа состоит в том, что историк, исходя из современной ему действительности с присущими ей чертами, закономерностями и тенденциями функционирования, задачами и идеалами, представлениями и установками и т. д., должен познать ту или иную прошлую действительность, которая во всех указанных отношениях, так или иначе, а чаще всего радикально отличалась от современной историку эпохи. Значит, историк должен в понятиях и представлениях и на языке своей эпохи адекватно отразить не только внешние выражения изучаемого прошлого, но и его внутренний объективный смысл и значение. Этого нельзя сделать, не понимая изучаемой эпохи, исходя из неё самой. Историк должен проникнуть во внутреннюю жизнь исследуемой эпохи со всеми проявлениями и

представлениями. Это – сложная задача, ибо на историка все время воздействует его собственная эпоха. С другой стороны, историк познает изучаемую прошедшую действительность на основе источников, творцами которых были субъекты, люди этой действительности. Но хорошо известно, что современники далеко не всегда могут адекватно понять свою эпоху. Нередко помыслы эпохи выдаются за её реальность, не говоря уже о том, что внутренний смысл событий и их объективное значение часто оказываются скрытыми от них.

В целом же адекватное понимание рассматриваемых явлений и процессов соответствующей исторической эпохи требует, помимо общего конкретного знания этой эпохи, их широкого пространственного и временного рассмотрения. Особенно важное значение имеет раскрытие исторической перспективы в развитии явлений прошлого. Это необходимо для выявления общих закономерностей исторического развития, а следовательно, и для увеличения вклада историков в изучение современности и последующего хода общественного прогресса. В этой связи можно лишь присоединиться к мнению, что «истинно современным является лишь тот историк, который в изучении прошлого не теряет из виду а) историческую перспективу своего времени и б) историческую перспективу изучаемой им действительности» [3, С.125].

Слабой стороной ретроспективного характера исторического познания является то, что не исключается возможность архаизации или модернизации в истолковании сути изучаемых явлений прошлого. Это проистекает из того, что существует опасность раскрытия сути явлений на данной стадии, исходя из предшествующего или последующего их состояния. В первом случае будет иметь место архаизация, во втором – модернизация изучаемых явлений. При изучении сложных явлений и процессов, или когда одна и та же форма явления в разных условиях может иметь неодинаковое сущностно-содержательное наполнение, вероятность непреднамеренной архаизации или модернизации возрастает, и они могут иметь место без всякого умысла со стороны историка. Разумеется, от этого их негативное научное значение не становится меньшим. Но бывают случаи и сознательного игнорирования неправомерности перенесения сущностей с одних явлений на другие.

Очевидно, что гарантией от опасности архаизации и модернизации сути исторических явлений может быть лишь последовательный историзм в их изучении, требующий выявления стадийности исторических процессов и типологии общественных систем.

Другая особенность исторического познания (наряду с его ретроспективностью) состоит в его реконструктивном характере. Он вытекает из невозможности непосредственного чувственного восприятия прошлого. Отсюда – необходимость его реконструкции, восстановление в сознании историка по данным исторических источников. Это свойственно далеко не только историческому познанию, как утверждается во многих работах по теории и методологии исторического познания. Такая

реконструкция имеет место везде, где информация, необходимая для чувственного восприятия объекта познания и формирования его образа, поступает не в результате непосредственного восприятия черт и свойств объекта органами чувств познающего субъекта, а иными путями. В этом смысле вся информация об объектах познания, полученная в экспериментах посредством всякого рода приборов и приспособлений и зафиксированная тем или иным способом, является реконструированной.

Таким образом, особенность исторического познания заключается не в том, что именно оно обладает реконструктивным характером, а в том, что реконструкция прошлого в научном исследовании имеет ряд существенных специфических черт. Такова основная специфика прошлого как объекта познания и проявления ее в историческом исследовании.

Анализ этнических традиций требует использования конкретно исторического метода. Применение этого метода, в свою очередь, невозможно без адекватного понимания сущности и своеобразия исторической науки. Специфику науки истории, её метода отличают конкретность, возможность теоретического обобщения фактов, прикладной характер выводов и альтернативность подхода к исследуемым проблемам.

#### Литература:

- 1.Бродель, Фернан. История и общественные науки. Историческая длительность / Фернан Бродель // Философия и методология истории: Сб. статей. -М.:Прогресс, 1977.-С.148-161.
- 2.Державин, К. Н. Вольтер / К. Н. Державин.- М.: Изд-во АН СССР, 1946. -483
- 3.Иванов, Г. М. Исторический источник и историческое познание / Г. М. Иванов. - Томск.:1973. -198с.
- 4.Иванов, Г. М., Коршунов, А. М., Петров, Ю. В. Методологические проблемы исторического познания / Г. М. Иванов, А. М. Коршунов, Ю. В. Петров. - М.: Высшая школа, 1981.-296с

Светлов П. Н.,  
ЧГУ им. И.Н.Ульянова

## **НОВАЦИЯ И СТАБИЛЬНОСТЬ В ТРАДИЦИЯХ КАК ПОКАЗАТЕЛЬ ИСТОРИЧЕСКОГО ПРОЦЕССА**

Поступательное движение общества в своем историческом развитии основывается на таких важных моментах, как традиция и новация. Они две диалектически составляющие единого исторического движения: одно из них продвигает вперед, а другое – поддерживает эту поступь, подпирает своей огромной силой, и на каждом витке прогресса отчетливо проявляются эти слагаемые общественного развития.

Весь человеческий опыт подводит к одной неоспоримой идее: как не может быть новации без традиции, так и традиция не мыслится без новации. Под традицией подразумеваем «выраженный в социально-организованных стереотипах групповой опыт, который путем пространственно-временной

трансмиссии аккумулируется и воспроизводится в различных человеческих коллективах» [3,С.80].

Новация – это, другими словами – будущая традиция, её перспектива. Напротив, традиция – это воспринятая обществом утвердившаяся новация, принявшая четкие очертания, остановившаяся в своем видимом изменении.

Остановимся на весьма актуальной, наш взгляд, проблеме. Речь о том, что социальное предназначение традиций на разных этапах культурно-исторического процесса модифицируется, обрастает новыми функциями. Здесь традиция проявляет свою силу адаптации к изменившимся условиям. Вместе с тем сохраняет верность коренным устоям, в рамках которых она сформировалась. На переломных этапах истории происходит соответствующая перестановка ориентиров и акцентов. Существенные сдвиги, реформирование различных социальных сфер по-новому ставят вопрос об отношении к историческому наследию, обостряют до предела проблему преемственности. В обществе происходит переоценка ценностей, получает распространение мнение, что «старое» подлежит, чуть ли повальному списанию по той причине, что оно относится к «дореформенному», не соответствует новой реальности, поэтому должно уступить место иной традиционности в обществе, которое «однозначно» лучше соответствует историческому моменту.

Вопрос заключается в том, что «ломка» традиций на фоне происходящих перемен должна носить избирательный характер. «... Удерживать положительное в его отрицаемом, содержание предпосылки в ее результате - вот что есть самое важное в разумном познании» [1,С.212]. Коренные изменения различных сторон социального бытия отсеивают те традиции, которые не обладают потенциалом преобразования, не в состоянии обрести новое качество. Та же участь уготована и «традициям-скороспелкам», которые в процессе общественных преобразований отпадают как нежизнеспособные. Можно признать, что реформирование играет роль очистителя, своего рода лакмусовой бумаги, которая выявляет истинное достоинство традиционного.

Связь традиционного и новационного (реформенного) сложная и противоречивая. Однако есть сходные моменты. То и другое явление характеризуются постепенностью, более или менее продолжительным циклом становления и изменения. Вместе с тем имеет место и существенное расхождение между ними, которое заложено в самой их внутренней природе. Традиция по самой сути направлена на закрепление и увековечивание наличных факторов, сложившихся устоев. В них фиксируются главным образом позитивные стороны и процессы. В ином случае они были бы лишены созидательной силы прогрессивных традиций. Реформы так же не претендуют на коренное преобразование общественного устройства, хотя нацелены на существенные перемены. При внешней разнонаправленности их целей они, по существу, выполняют в целом преимущественно охранительные функции. Традиции служат ориентиром, который помогает сохранить вектор протекания реформ, не дает им

отклоняться от намеченного пути, затормаживать взятый темп, ускорять его. Следовательно, традиции и реформы идут рядом, развиваются параллельно. Но реформы больше выражают темп изменений, а традиции – устойчивость, закреплённость тех или иных сторон бытия.

В переходные моменты общественного развития традиции обретают специфическую роль, критерия позитивных и негативных процессов, социальной значимости вновь возникающих явлений. Дело в том, что в процессе становления новых форм, к примеру, собственности, плюрализма экономических отношений, возникает множество разнообразных неоднозначных социальных феноменов. К ним необходимо приложить апробированное, исторически оправданное мерило истинной ценности для общества в целом и для отдельного человека в частности.

Чтобы правильно понять явления, необходимые на протяжении весьма длительного времени в быту и общественных отношениях, каковыми являются традиции, следует заглянуть в глубь истории, разобраться в том, как они формировались, что служило основой их развития.

Сущность первобытно-родового традиционализма характеризуется становлением и развитием общинных и обрядовых форм. Традиции здесь являются неотъемлемым атрибутом социальной регуляции, а традиционно-обрядовое отражает патриархальную замкнутость, ограниченность. В родовых традициях переплетены религиозное и этническое, общественное и индивидуальное.

С распадом первобытно-общинного строя ситуация меняется. В природу традиционализма вплетаются противоречивость, множественность. Этим обуславливается сложность общеисторической картины традиционного, в его противоречивости и относительном сходстве у различных народов и эпох.

Воссоздание традиционного звучания и смысла прошедших исторических периодов – непростой процесс: как только начинаем изучать эту сторону духовной жизни, становится ясно, что перед нами открываются различные по нравственному содержанию явления, нередко противоположные: добрые и злые, или несущие в себе одновременно и то и другое начало.

Культура - не только способ деятельности, но и процесс деятельности, и его результат. Для того чтобы понятие «культура» не приобрело излишне общего и даже расплывчатого характера, необходимо ввести понятие традиции. Культура при этом может рассматриваться как некий феномен, а традиция – как механизм действия этого феномена. Эти два понятия не столько синонимичны, сколько взаимно дополняют друг друга. Традиция – это механизм накапливания (аккумуляции), передачи (трансмиссии) и актуализации (реализации) человеческого опыта, т. е. культуры. Проще говоря, традиция – это сеть (система) связей настоящего с прошлым. При помощи этой сети совершается накопление, отбор и, что очень важно, стереотипизация опыта и передача стереотипов, которые впоследствии вновь воспроизводятся. Произнося слова «культура» и «традиция», мы имеем

в виду то, что имеет значение для человечества или какой-либо социальной общности (от племени, народности или какой-либо другой первичной локальной группы до нации). Это тот опыт, который накапливается в виде системы стереотипов человеческой деятельности (активности) и результатов этой деятельности, стереотипов представлений о них и способов их обозначения или символизации. Каждое человеческое общество для того, чтобы функционировать, должно иметь сложившуюся систему культуры, отстоявшиеся традиции.

Иллюзию нетрадиционности создает убыстренный темп развития современного урбанизированного общества и новый механизм трансмиссии культуры, который резко понизил роль старшего поколения, семьи и других первичных социальных групп в прямой передаче и сохранении традиций.

Общества различаются не наличием или отсутствием традиций, а особым содержанием их, особыми способами их трансмиссии и формами их функционирования. Традиция же предполагает устойчивость функционирования форм культуры и тем самым – наличие факторов, которые её стабилизируют, обеспечивают её воспроизводство. Именно эти факторы и стимулируют возникновение и накопление стереотипов. Существование подобных стабилизаторов (стереотипов) связано с регулярной повторяемостью сходных (типовых) ситуаций и сходных потребностей; они являются традиционными способами «решения» типовых ситуаций. В этом смысле разные типы общества отличаются также набором и характером стереотипов, типом их взаимосвязи. Но не наличием либо отсутствием их.

Общества различаются также определенным типом соотношения стереотипизированных и нестереотипизированных форм человеческой деятельности, механизмом их взаимодействия, темпом и способами обновления стереотипов и каналами их распространения. Жесткая, охватывающая все сферы жизни система стереотипов, которая отличала общества в прошлом, не означала стагнации культуры, т. е. абсолютного сходства воспроизводившихся примерно в одно и то же время вещей, обрядов, фольклорных текстов, социальных институтов, традиций и т. д. Так же как культура в целом, традиция – это коллективная социальная память. Однако понятие «память» не охватывает традицию как социальное явление целиком, так как при этом как бы устраняется момент воспроизведения, а выдвигается на первый план сохранение, удержание. Между тем без воспроизведения нет традиции. Собственно, то же самое можно было бы сказать о памяти, если иметь в виду не один коммуникативный акт, т. е. удержание в памяти и передачу, а коммуникативную цепочку, т. е. длительную память. Кроме того, слово «память» вносит оттенок пассивности. «Традиция» предполагает активность, длительность, многократность передачи и воспроизведения, хотя отдельные акты воспроизведения при этом могут быть отделены друг от друга во времени (т. е. могут быть дискретными: например, традиции).



Ошибочно понимание, что «традиция» - это обязательно нечто консервативное, косное, подлежащее преодолению. Это обыденное, бытовое, а не научное представление. В каждом состоянии культуры и в каждой традиции есть разновременные по своему происхождению элементы и далеко не всегда самые старые из них обладают наименьшей актуальностью.

В основе каждой традиции лежит опыт того социального коллектива, который ею располагает и её поддерживает, вне зависимости от того, накоплен этот опыт в течение тысячелетий или нескольких лет, вырабатывался он путем проб и ошибок, на ощупь и наугад или при помощи логических умозаключений. Стереотипы фиксируют этот опыт, стабилизируют его в коллективной памяти. Это могут быть поведенческие стереотипы архаического или современного типа, мифологические представления, социальные нормы или вещи, в которых воплощены определенные представления или нормы.

Новация может иметь значение в истории культуры, только если она войдет в традицию, включится в её контекст, войдет в её состав и структуру как новая группа стереотипов. Иначе говоря, новация может существовать, когда она уже втянута в традицию, адаптирована ею, функционирует в её составе. Поэтому следует признать, что упрощённое противопоставление традиции и новации теоретически не обосновано.

Этническая общность возникает под влиянием социально-экономических, политических и иных факторов. Возникнув, она использует общую вербальную систему коммуникации - единый язык, которая может и обычно варьирует в диалектах. В такой же мере она должна выработать единый (и тоже варьирующий на пространственно-временных и социальных координатах) «язык» культуры, как поведенческие стереотипы и обслуживающая их знаковая система, которые обеспечивают коммуникативность культурной традиции.

Современная этнография отвергает традиционные представления, согласно которым традиции (этнические традиции) формировались как нечто единое уже в глубокой древности, а локальные (местные) традиции, известные по описаниям XIX века или по более ранним документам, представляют собой результат позднейшего варьирования (или даже – варьирования в результате искажения, забвения подлинных традиций). В реальной истории народной культуры процесс развивался, видимо, преимущественно в обратном направлении. Этническая традиция, до периода урбанизации, существовала как вариационное множество местных традиций, сближавшихся и вырабатывавших общие черты в ходе развития и в процессе этнокультурной консолидации той или иной этнической общности – племени, союза племен, народности, нации.

Ошибочны представления, согласно которым вариативность – явление, преимущественно связанное с архаическим, ранним этапом развития культуры, которому присуща невыработанность традиции. Ошибочно и то, что вариативность, наоборот, явление связанное поздним этапом развития культуры, который будто бы является периодом изживания,

забвения, упадка этнических традиций. Подобные альтернативы вообще должны быть сняты. Вариативность и стабильность существовали всегда, хотя и выступали в разных формах и соотношениях. Вариативность есть способ существования традиции. Без неё никакая традиция (т. е. относительная стабильность и длительность воспроизведения) не может существовать. Разумеется, в ходе истории менялись и набор стереотипов, и их характер.

Варьирование в определенной ограниченной зоне важнее, чем существенные изменения в народной культуре (новации) или, тем более, чем существенная перестройка всей системы традиционной бытовой культуры. Однако очень важно то, что существенные изменения всегда развиваются на фоне синонимического варьирования, обратимых замен, которые таят в себе возможность расширения зоны варьирования, а затем и существенных изменений.

Сочетание стабильности и вариативности не есть исключительная специфика культуры или, тем более, традиционно-бытовой культуры, которой специально занимается этнография. Подобное сочетание составляет суть весьма широкого класса явлений, которым свойственна длительность (временная протяженность), реализующая вместе с тем в отдельных (дискретных), но преемственно связанных друг с другом актах, предметах. Этнография – одна из наук именно такого рода. Её интересуют не только общие закономерности развития этносов, но и способы реализации этих закономерностей.

Человек подвержен тем же законам и как биологическая особь, и как социальная личность. Человеческая деятельность приводит к выработке поведенческих стереотипов, обладающих вместе с тем определенной пластичностью. Они варьируют в зависимости от социального опыта их носителей и социальных ситуаций, в которых они реализовываются. Устойчивостью и вариативностью характеризуется и формирующаяся в процессе человеческой деятельности культура.

Подчеркивая широкий характер сферы, в которой стабильность сочетается с вариативностью, реализуется в ней, мы не должны упустить из виду то обстоятельство, что в разных сферах и слоях культуры, на разных этапах её развития механизм этой реализации был, по-видимому, неодинаковым.

Коснемся этого вопроса в общем виде, пользуясь некоторыми примерами из этнографии. В жилом доме, который строил его будущий хозяин, идеалы, нормы, представления о жилище реализовались в зависимости от наличия материала, рабочей силы, достатка. После того как дом построен, его использовала семья, которая его населяла. Традиция в этом случае поддерживалась преемственностью стереотипных представлений о жилище и способов их материальной реализации и практикой использования дома как вещи.

Несомненную роль в формировании традиционных представлений и способов их реализации играла не только практика возведения и

использования собственного дома, но и созерцание других домов и форм их использования. Однажды построенное жилище служило людям долго. Его могли перестраивать, но редко просто отказывались от него, поэтому его воздействие на образ мышления первичной социальной группы было относительно длительным и непрерывным. Воспроизводилось же оно сравнительно редко.

В контексте истории своеобразное соотношение варьирования и стабильности складывается в эпоху урбанизации. У разных народов процесс перехода от традиционного общества к современному урбанизированному совершался в различном темпе. Но он имел у каждого народа свое специфическое выражение. Очень важно, каково было состояние архаической бытовой традиции, сложившейся в основном в средневековье на почве натурального хозяйства и ограниченного обмена, к началу урбанизации. Большую роль играла при этом также этнокультурная и этнополитическая ситуация, зрелость этнического самосознания, наличие или отсутствие осознанного желания сохранить или быстрее расставаться с традиционными стереотипами поведения. Причины происходящих процессов многообразны:

а) изживание экономической и культурной замкнутости, которая была свойственна деревне докапиталистического периода;

б) отчуждение производимого продукта и потребление вещей и духовных ценностей, произведенных за пределами первичной социальной группы;

в) смена системы ценностной ориентации, направленность её в сторону города и, по крайней мере, её центробежность;

г) промышленное производство предметов материальной культуры большими тиражами, при которых в обращении оказывается большое количество вещей, соотносящихся друг с другом как буквальные копии;

д) интенсивное развитие способов материальной фиксации явлений духовной культуры, ставящее процесс их воспроизводства в прямую зависимость от способов фиксации;

е) развитие воспроизводящих приспособлений (кино, проигрыватели, магнитофоны, видеокассеты и т. д.) и проникновение их в быт.

Действие данных факторов повлекло за собой перестройку системы формирования, набора стереотипов и способов их воспроизведения и соотношения стабильности и вариативности как в сфере стереотипизированных, так и нестереотипизированных форм человеческого поведения.

В эпоху урбанизации резко возрастает темп накопления и смены стереотипов почти во всех сферах человеческой деятельности. Это приводит к смене не только набора самих стереотипов, но и их содержания.

Расширение возможности выбора (селекции) и группировки стереотипов сопровождалось вместе с тем резким снижением вариативности самих стереотипов или форм их реализации – они производятся в массовом порядке в большом количестве, совершенно сходных друг с другом

экземпляров. Даже в сфере духовной культуры распространение способов материальной фиксации нематериализованных по своему характеру форм человеческой деятельности приводит к стабилизации стереотипов.

Сохранение старых элементов в исторически изменяющихся общественных отношениях может осуществляться в экстенсивной и интенсивной формах. В первом случае прошлое репродуцируется, т. е. воспроизводится, в относительно неизменном виде. Вместе с тем старые общественные отношения, оживая в новых исторических условиях, могут не просто репродуцироваться, но и определенным образом перестраиваться.

Известно, что К. Маркс различал простое и расширенное воспроизводство, причем первое связывал с докапиталистическими формациями, для которых характерны «застойность», «неразвитость», «примитивность» общественных отношений. По К. Марксу, именно при таких исторических условиях традиция занимает господствующее положение в общественных процессах. Историческое значение капитализма заключается, в частности, в том, что он «преодолевают национальную ограниченность и национальные предрассудки, обожествление природы, традиционное, самодовольно замкнутое в определенных границах удовлетворение существующих потребностей и воспроизводство старого образа жизни» [4, С.356-357].

Следовательно, если для экстенсивного распространения традиций характерно простое возобновление исторически сложившихся структур общественных отношений, их тиражирование во времени и пространстве, то для интенсивного развития традиций показательны качественные преобразования при одновременном их генетическом тождестве. Здесь могут иметь место два типа изменения традиции: её переход в более или менее сложное образование. В случае повышения уровня организации, движения структуры от низшего качественного состояния к высшему, имеет место прогрессивное развитие традиции. В случае снижения уровня организации, перехода структуры общественных отношений, составляющих содержание традиции, к низшим качественным состояниям с последующей деградацией (распадом) её элементов имеет место регресс.

Объединим все традиции, экстенсивно распространяющиеся и передающиеся от поколения к поколению по типу простого воспроизводства, в группу статических, а традиции, изменяющиеся интенсивно и реализующие социальную преемственность по типу расширенного воспроизводства, в группу динамических и рассмотрим их соотношение. Для первых характерны ограниченное и сравнительно небольшое количество более или менее постоянных компонентов, жесткая, простая и малоподвижная структура. Именно такого типа традиции идентифицируются с обычаями и другими аналогичными образованиями.

Динамические традиции могут в некотором отношении напоминать статические традиции. Например, у них может быть сравнительно небольшое количество компонентов. Однако главными отличительными чертами динамических традиций являются изменчивость компонентов, преобразование

структуры, изменение ее характера, возрастание сложности или, напротив, упрощение и т.д. Количество компонентов может либо увеличиваться, либо сокращаться (в известных случаях то и другое происходит одновременно: число одних возрастает, число других уменьшается). Отсюда видно, что статичные традиции представляют собой частный случай динамичных традиций. Высказываемое нередко мнение, будто традиция – непременно стандарт, стереотип, социальный штамп и т. п., не отличается строгостью. В действительности таковыми являются только статичные традиции. Более того, анализ показывает, что и они тоже изменяются, структурно перестраиваются, правда, на протяжении весьма продолжительных исторических периодов.

Именно то обстоятельство, что во всех случаях традиция не имеет характера константы, а изменяется (либо чрезвычайно медленно, либо относительно быстро), делает её в полном смысле слова историческим законом. Как следует из изложенного, традиция в качестве исторического закона предполагает интерпретацию в трех смыслах. Во-первых, историческим законом развития системы общественных отношений, т. е. структурным преобразованием последней во времени, законом диалектической преемственности. Во-вторых, исторически изменяющимся законом, т. е. законом, имеющим свою специфическую историческую структуру. В-третьих, законом, проявляющимся исключительно на социальном уровне материи.

В традициях отражаются динамика, сложность и противоречивость исторического процесса. Имманентно присущая традиции противоречивость выражается в том, что она, рождаясь в жизненно-повседневном опыте, концентрирует в себе социальную энергию многих поколений. С одной стороны, проявляет тенденцию к удержанию, закреплению, унификации социально-значимых форм и способов деятельности. Сложившийся опыт фиксируется в системе устойчивых навыков, умений, в совокупности действий, в моделях отношений, в способах общения, в конкретных образцах поведения. С другой стороны, этот же опыт тут же обогащается, преобразуется, модифицируется, изменяется.

Одним из существенных атрибутов традиционного в части ее стабильности является повторяемость. Всюду, где происходит эволюция традиционных явлений, переход от одного качественного состояния к другому, от старого к новому, имеет место повторяемость. Речь не о механическом повторении, а об удержании моментов, являющихся наиболее рациональными, жизнеспособными, присущих предшествующим этапам, в новых стадиях развития.

Повторяемость фиксируется в традициях специфически. Удержание и сохранение прошлого здесь охватывает как содержание, так и форму. При этом в отличие от содержания, более подверженной изменениям, форма и её разнообразные элементы тяготеют в большей степени к консервации, они менее восприимчивы к изменениям.

Традиционные формы в силу своей глубинной природы ориентированы не столько на поиск новых способов действия, вариантов поведения, сколько на сохранение, сбережение результативных навыков, исподволь сформировавшихся в процессе общественно-исторической практики. Вот почему доминантные черты традиционного – синтез, аккумуляция наличного и нарождающегося опыта, привычных действий, фиксация устойчивого. Смысл же традиционного заключается, прежде всего, именно в отливке, воспроизводстве и передаче обкатанных, проверенных, надежных форм деятельности

По этому поводу можно заметить, что лучшим селектором, синтезатором и систематизатором является сама история. Объективно в реальной жизни формирование традиционных форм – это дело интеллекта и рук самих людей. Представляется, что рождение традиций и их становление изначально было связано с творческой потенцией человека и общества. Однако весьма существенна роль объективных условий. Поэтому корректно утверждение, что в этом процессе взаимодействуют пропорционально и субъективное, и объективное начала.

Однако, вряд ли нужны специальные доказательства того, что преобладающим моментом в их формировании было всегда духовное, активное начало. Например, традиционное празднование 7 ноября как Дня очередной годовщины Великой Октябрьской социалистической революции (70 лет), как Дня Примирения (меньше 10 лет - традицией не стало), как Дня Единения (несколько последних лет) - еще новация и уже 4 ноября, как стремление к более глубоким корням, приуроченная к событиям XVII в. по освобождению России от лжецарей и польского унижения.

Люди сами творят свою историю, а вместе с тем и свои традиционные установления. В этой связи напрашивается вопрос о формировании современных традиций. В этой многомерной работе приходится учитывать зрелость социальных связей, объективных предпосылок, ряд факторов психологического порядка. Внимательное изучение традиционных форм прошлых эпох свидетельствует, что механизм аккумуляции житейского опыта имеет сложный характер. Отбор крупниц опыта, его обкатка и апробация – дело, не терпящее поспешности и суеты. «Каждый способ действия, регламентация правил должны пройти самую тщательную проверку, многократно повторяться, прежде чем они смогут закрепиться, войти в арсенал традиционных элементов, стать поведенческой моделью. При этом они должны быть проверены в разных условиях, в том числе и в нестандартных ситуациях, в разных уровнях общественного бытия и сознания, с охватом различных социальных слоев и групп»[2, С.35-36].

Функционирование традиций предполагает сосуществование поколений друг с другом, постепенную смену поколений, при которой одно как бы по частям, понемногу «врастает» в другое. При этом старшее поколение занимает доминирующее положение в каком-то определенном временном отрезке. Это вытекает из особенности традиционных форм как унаследованного способа поведения. Постепенно соотношение ролей

старшего – передающего поколения и младшего – перенимающего поколения сначала уравновешиваются, а затем вступает в силу и начинает обретать все более уверенные контуры процесс, связанный с возникновением роли и функций младшего поколения. Это и понятно, ибо молодое поколение к определенному этапу успевает не только ассимилировать опыт минувших поколений, но и обогатить его новыми достижениями. Очевидно, что и перемена этих социальных ролей носит противоречивый, неоднозначный характер.

Таким образом, «... новация изменяет значение в передаваемых из поколения в поколение ценностях и может быть внедрена в социум только тогда, когда она вписывается в общую систему ценностей» [55, С.39].

В повседневной жизни традиция часто выступает в форме обычая, который массово и стабильно воспроизводится в народе. Будучи элементом культуры и средством её трансляции, передают её от поколения к поколению в рамках определенного общества. Этот процесс передачи и усвоения происходит в результате длительных и интенсивных связей между прошлым и настоящим, взаимодействия культурного наследия и современных культурных форм, что можно назвать преемственностью.

Преемственность традиции обеспечивается воспроизводством в обыденной жизни выдержавших испытание временем ценностей, что является условием любой социальной активности в историческом процессе.

#### Литература:

1. Гегель, Г.В.Ф. Энциклопедия философских наук. Логика / Г. В. Ф. Гегель. - М.: Соцэкгиз, 1930. -367 с.
2. Каиров, В.М. Традиции и исторический процесс /В.М. Каиров. – М.; Луч, -190 с.
3. Маркарян, Э.С. Узловые проблемы теории культурной традиции /Э.С.Маркарян // Советская этнография. 1981. -№2. - С.78-96.
4. Маркс, К. Экономические рукописи 1857-1859 годов / К. Маркс, Ф.Энгельс // Сочинения: -2-е изд. - Ч.2. -508 с.

**Кузьмин А. А.**

### **УЧАСТИЕ ОРГАНОВ МЕСТНОГО САМОУПРАВЛЕНИЯ В ФОРМИРОВАНИИ И ИСПОЛНЕНИИ ГОРОДСКОГО БЮДЖЕТА САМАРЫ В 50-Е ГОДЫ XIX ВЕКА**

Необходимость проведения городской реформы 1870 г. в России была обусловлена целым рядом причин, одна из них определялась состоянием городского хозяйства и управления. Известный исследователь хозяйственной деятельности того времени М.П.Щепкин писал, что постороннему человеку не было никакой возможности ознакомиться с состоянием городского хозяйства, так как «то был совсем темный, заброшенный угол, в котором один Бог ведает, что творилось» [1]. Слабые стороны городского управления, созданного Жалованной грамотой городам

1785 г., проявились уже в первые годы его существования. Русские города начала XIX века из-за слабого экономического развития не имели собственных источников доходов для дальнейшего развития. Это накладывало определенный отпечаток на жизнедеятельность органов местного самоуправления. Не являлась исключением и Самара.

50-е годы XIX века – это первые годы существования Самарской губернии и молодого губернского центра – бывшей уездной Самары. Это годы, когда произошла смена задач, функций, всей организации работ местных органов власти, прежде всего городского общественного управления.

У избранных городским обществом Самары в местные органы власти представителей опыта управления губернским городом почти не было. Был опыт управления уездным городком, входившим в состав Симбирском губернии, но этого опыта было крайне недостаточно, в первую очередь потому, что бывшая уездная Самара «семимильными шагами» шла в неизведанное капиталистическое будущее, а это требовало особого умения, знаний и опыта. Поэтому представителям городского управления приходилось срочно перестраиваться в новых социально-экономических условиях, допуская, естественно, в ходе практической деятельности и ошибки, и нарушения действовавшего тогда законодательства, что, конечно, вызывало необходимость контроля за городским обществом со стороны губернской администрации.

Городскому Голове и членам Городской Думы приходилось, занимаясь решением тех или иных финансовых, хозяйственных и иных проблем, одновременно совершенствовать собственные формы и методы управления растущей Самарой применительно к новым сложным историческим условиям.

Одним из направлений деятельности Городской Думы в 50-е годы XIX века, было формирование и исполнение городского бюджета, его доходных и расходных частей.

Самарская Городская Дума имела в своем распоряжении следующие источники доходов «в пользу города»:

- доходы с городских имуществ, включавшие в себя средства, полученные за отдачу городской земли под сенокосы, промышленные предприятия (заводы, паровые и ветряные мельницы, кузницы, кирпичные заводы и др.), под пастбища для гуртов городского скота;
- сборы с торгов (аукционов) под постройку домов, торговых бань, с хлебопекарен (курней для выпечки хлеба), и прочие;
- доходы с аренды временных помещений, устанавливавшихся в период ежегодных сезонных ярмарок (Сборной, Казанской, Воздвиженской [2]), с временных лавок и торгов, устраивавшихся в летние дни на берегу реки Волги, у косы и Самарской пристани, с мест под торговлю с ларей и в палатках на Троицкой и Алексеевской площадях и улицах города.



Постоянный доход приносила Самаре сдача с торгов рыбных ловель в окрестностях города, по рекам Волге и Самаре, на озерах вокруг Самары [3]; эксплуатация мест добычи строительного материала (бутового камня, алебаstra) в городских каменоломнях; городские амбары, количество которых постоянно росло, городские весы и меры, в зимнее время – проруби и водопои на реках, летом – «портомойные (платомойные) плоты» [4].

В целом аренда городских имуществ приносила в казну города от 15 до 25 тысяч рублей ежегодно [5]. Данная статья доходов была самой значительной в бюджете города.

Важной статьёй доходов в городскую казну были сборы с владельческих недвижимых имуществ (с домов, хлебных амбаров, находившихся на косе, при впадении в реки Самары в Волгу) и другие сборы с промышленников, включавшие в себя так называемый «процентный» сбор (1/4 % с объявленного капитала), с иногородних купцов и торгующих в Самаре приезжих крестьян, с судов, «привозящих в Самару различные произведения внутренних и северо-восточных губерний» [6].

Существенную долю дохода составляли поступления с гостиниц, ресторанов, харчевен «белых» и «черных», спостоялых дворов и торговых бань [7].

Важным источником поступления доходов в пользу города были косвенные налоги, представленные сборами с контрактов и договоров, с векселей, с акцизных продаж, с клеймения.

Особую категорию доходов представляли так называемые «вспомогательные» доходы – питейные откупа. Правда, в 1857-1860 годах сумма этих поступлений была относительно невелика, всего 91 рубль 34 копейки (видимо, население в эти годы пило «умеренно» и доходы от продаж алкогольных напитков единственным в Самаре магазином не могли оказать существенное влияние на финансовое положение города) [8].

Была особая статья доходов – «мелочные и случайные», которые включали в себя штрафы за невыплаченные вовремя платежи за «бродячий по улицам» домашний скот и др.

В 1860 году впервые появляется в росписи доходов особо выделенная глава «доходы сверх сметы», содержащая 26 статей дополнительных доходов. Эта статья повысила резко сумму поступлений собираемых Городской Думой. В большинстве случаев статьи сборов невелики. Как правило, это взысканные с конкретных жителей недоимки прошлых лет, возвращение средств за невыполненные работы с подрядчиков, получивших предварительно от Городской Думы аванс (за очистку обывательских дымовых труб, за устройство городского водопровода и прочие) [9].

Наиболее крупным по этой главе были поступления от городских дум уездных городов Самарской губернии – Ставрополя, Бугуруслана, Бузулука и других – за предоставленные Самарской Городской Думой «амуничные вещи» (обмундирование) для служителей полицейских и пожарных команд [10].

Сверх предусмотренных ежегодными росписями доходов практически регулярными были суммы, взимающиеся с приезжавших в Самару купцов и промышленников, объявлявших по приезду свои капиталы и получавшие патент (право) на занятие своей деятельностью.

В 1860 году 9/10 всех поступлений по данной главе с банковских учреждений, с процентных капиталов частных лиц (более 24,7 тысяч рублей из общей суммы в 27,3 тысячи рублей) [11].

Исходя из вышесказанного, можно сделать вывод, что данная глава до 1860 года не входила в роспись доходов Городской Думы, а затем Городская Дума получила право с разрешения вышестоящих органов власти, взимать недоимки, платежи и отчисления с отдельных жителей и учреждений.

Следует заметить, что сбор налогов, оброчных статей, платы за выполнение Городской Думой своих обязанностей находился под строгим и постоянным контролем Самарского Губернатора и Губернского Правления.

Смета доходов и расходов, утверждаемая ежегодно вышестоящими органами, регулярно корректировалась. Ряд не исполненных Городской Думой статей Губернское Правление отменяло в связи с невозможностью их исполнения. Так, в частности, Городской Думой было намечено получить за 1860 год 8 рублей 90 копеек. Вероятно, жители Самары, по крайней мере, в названном году, оказались исключительно дисциплинированными и «испортили» выполнение росписи доходов в пользу Самары по этой статье [12].

Доходные статьи могли сокращаться и специальными указами Губернского Правления. Например, Губернское Правление указом от 27 января 1860 года исключило из росписи доходов Самары статью «Доход от перевоза через реку Волгу» в сумме 150 рублей [13].

Другие статьи, не исполненные Городской Думой, Губернским Правлением перекладывались либо на Городскую Думу, либо на соответствующие полицейские органы. Это касалось, прежде всего, крупных недоимок, накапливавшихся после оценки обывательских недвижимых имуществ [14].

Самарский губернатор лично контролировал сбор средств в пользу города. Так, когда Городской Голова Самары купец 2-й гильдии Л. А. Умнов в рапорте за 1857 год сообщил о бездоимочном сборе всех статей доходов по городу, губернатор К. К. Грот официально и через газету «Самарские губернские ведомости» выразил свою благодарность Городскому Голове [15].

Статьи, расходуемых Городской Думой средств также были довольно разнообразны.

Первой крупной статьей расходов в бюджете Самары являлись затраты на содержание мест и лиц городского общественного управления, в том числе на нужды самой Городской Думы. Сюда включались средства на содержание канцелярии Думы, жалование чиновникам, наблюдавшим за поступлением доходов, смотрителям, сторожам и другим должностным лицам [16].

Статьи расходов так называемого судебного присутствия (содержание Городского Магистра, Сиротского Суда и Канцелярии Уездного Стряпчего) были относительно других городских доходов невелики, составляли в 1860 году сумму в 1670 рублей [17].

Наиболее значительным в эти годы были расходы на содержание Самарской городской полиции и пожарной команды.

Городская полиция Самары состояла в 1860 году из 77 человек – полицмейстера, частных приставов [18], квартальных надзирателей, следственных приставов по гражданским и уголовным делам, казаков и других нижних чинов [19].

Ежегодно необходимо было содержать полицейскую канцелярию при полицмейстере, обеспечивать провиантом, отоплением, освещением, своевременным подвозом воды для помещения городской полиции (помещения канцелярии полицмейстера, управлений частных приставов Самары, полицейских будок (их в городе было несколько десятков, размещенных на всей территории Самары), регулярно выплачивать жалованье полицейским служителям и выдавать обмундирование (шинели, шаровары, брюки, рубахи, сапоги и прочие «амуничные» вещи).

Больших расходов требовало и содержание городской пожарной команды, состоявшей в 1860 году из 72 человек – брандмейстера и пожарных служителей. Необходимо было не только обеспечивать их провиантом и обмундированием, вовремя выплачивать жалованье, но и, в частности, оплачивать лечение в городской больнице, состоявшей в ведомстве Самарского Приказа общественного призрения, пожарных, получивших те или иные увечья во время гашения нередких в ту пору пожаров в Самаре [20].

Значительных расходов требовало и содержание городского пожарного обоза – обеспечения фуражом (сеном, овсом) пожарных лошадей, приобретение и ремонт пожарного оборудования (пожарных насосов, шлангов, ручных инструментов и прочие) [21].

В целом расходы на содержание полицейской и пожарной команд Самары составляли по тому времени сумму, по данным 1860 года, огромную – свыше 20 тысяч рублей в год, что составляли свыше 8/10 главы «Содержание мест и лиц городского управления», или около 1/2 суммы расходов, предусмотренной городским бюджетом [22].

Расходы на так называемое «народное здравие включали»: жалованье городского врача (между прочим, единственного штатного в городе специалиста-медика), старшего лекарского ученика, состоявшего при городском враче, и повивальных бабок (акушеров). При городском враче состоял оспопрививатель, содержащийся за счет купеческого и мещанского обществ.

Лечение горожан осуществлялось больницей Приказа общественного призрения [23].

Следующая статья расходов – расходы на благоустройство города. В общей массе городских расходов они составляли небольшую сумму, около

1/10 всех расходов города. В среднем ежегодно эти расходы выражались в сумме около 4,7 тысяч рублей.

Среди них расходы на устройство ярмарочных гостиных рядов, устройство городского общественного («Струковского») сада, на очистку городской территории (площадей, улиц и прочие), освещение площадей и улиц Самары, «иллюминирование» города в «высокопраздничные дни» и прочие [24].

Издержки по военному ведомству представляли собой расходы на содержание расквартированных в Самаре воинских команд (Оренбургского линейного № 11 батальона, 4-й батальона Тульского пехотного полка, 4-го Оренбургского казачьего полка и другие) [25].

К расходам на воинские нужды относились: отопление и освещение помещений, отведенных под воинский постой; обеспечение караульных постов тулупами и кенгами в зимнее время.

По этой же главе расходов проходили и расходы на содержание жандармской команды, возглавляемой штаб-офицером. Сюда относились содержание помещений, занятых жандармской командой, кузниц, конюшен, заготовление новых хозяйственных вещей для команды, взамен старых и прочие.

Расходы на содержание благотворительных и других общественных заведений были незначительны. За 1857-1860 годы ежегодные расходы по этой главе составляли около 600 рублей. Благотворительных заведений, состоявших на содержании Городской Думы, в эти годы вообще еще не было, а к «другим общественным заведениям» относились два городских приходских училища, мужское и женское.

В росписи расходов Городской Думы были так называемые «мелочные расходы». Они представляли собой расходы на выпуск периодических изданий (журнала Министерства внутренних дел, газет «Санкт-Петербургские ведомости», «Самарские губернские ведомости», «Коммерческой газеты», журналов «Русский вестник», «Сын отечества» и др.) [26], для городских «присутственных мест», затраты на услуги губернской типографии (печатаение бланков, платежных квитанций, паспортов и прочие).

Многие статьи расходов вносились в исполнение указов Губернатора и Губернского Правления в дополнительную роспись. Это и оплата сверхштатных должностей лиц (жалованье), и оплата найма рабочих, выполнявших непредусмотренные сметой работы срочного порядка, и выдача определенных сумм на содержание командированных в Самару из центральных ведомств чиновников [27].

В целом расходы Городской Думы можно разделить на две большие группы: расходы, употребляемые на нужды городского хозяйства, и расходы, направленные на содержание заведений, подведомственных хозяйственному департаменту Министерства внутренних дел, Министерству юстиции и других центральных ведомств [28].

Негативным постоянным явлением в процессе исполнения бюджета Городской Думой были задержки и даже неуплаты в установленный срок пошлин, налогов, податей, акцизов, различных штрафов.

Городская Дума вынуждена была вести решительную, повседневную борьбу с этим злом. Так, в начале 1857 года Городским головой Самары Л. А. Умновым было издано распоряжение, адресованное неплательщикам всех уровней – купцам, мещанам, крестьянам, занимавшимся торгово-предпринимательской деятельностью. В распоряжении указывались конкретные сроки погашения недоимок, как накопившихся, так и будущих. В случае нарушения сроков выплат Городская Дума оставляла за собой право принимать определенные меры для воздействия на злостных плательщиков. К различным категориям заведений принимались достаточно эффективные, с точки зрения Городского Головы и членов Городской Думы, действенные меры. Например, в случае неуплаты в полуторамесячный срок налогов владельцами кирпичных и горшечных заводов Городская Дума могла приостановить производство на их предприятиях; предприятия, владельцы которых в течение трех месяцев не погашали недоимок, могли быть описаны и проданы для погашения долгов в пользу города (это, прежде всего, касалось предприятий, перерабатывающих сельскохозяйственную продукцию, - салотопенных, маслобойных, поташных, клееваренных, канатопрядильных и других заводов); с торговых лавок, устроенных на городских площадях (Алексеевской, Троицкой, «в районе 1-ой пожарной части»), не уплативших соответствующие налоги в месячный срок. Взыскивались накопившиеся недоимки, в случае же невозможности их погашения места под лавки сдавались внаймы другим лицам; по отношению к владельцам амбаров, находившихся на пристанях по берегам рек Волги и Самары, в случае неуплаты налогов в течение полугодия принимались своеобразные штрафные санкции: так называемый «процентный» сбор с 1/4 % увеличили до 1%.

Подобные меры принимались и по отношению к самарским обывателям-домовладельцам. В случае нарушения сроков выплаты контрактных сумм арендаторами рыбных ловель, принадлежавших городу Самаре, ловли отбирались и вновь сдавались, с торгов и переторжек, всем желающим [29].

Названные выше меры имели в последующем определенный положительный эффект, на что было обращено внимание самим губернатором, однако полностью изжить наличие недоимок в практике работы городского общественного управления в конце 50-х годов Городской Думе не удалось.

#### Литература:

1. Щепкин, М. П. Отчеты общественного хозяйства и управления городов. Ч.1.М.1882, С.54, 57.
2. Алабин, П. В. Двадцатипятилетние Самары как губернского города / П. В. Алабин. - Самара, 1877. С. 425
3. ГАСО. Ф.170. Оп. 1. Д. 55. Лл. 177 об.; Оп.6. Д. 1220. Лл. 1-12
4. ГАСО. Ф.170. Оп. 1. Д. 90. Л 48

5. Там же: Оп. 6. Д. 392. Лл. 32-38; «Самарские губернские ведомости», 1858, 1 марта
6. Алабин, П. В. Указ. Соч. С.423
7. ГАСО. Ф.170. Оп. 6. Д. 392. Лл. 40 об.-41; Оп.1. Д.91. Лл. 41об.42
8. Там же: Оп. 6. Д. 392. Лл. 42 об.- 43
9. Там же: Оп. 6. Д. 392. Лл. 46 об.- 49
10. Там же Л. 50
11. Там же Л. 52
12. ГАСО. Ф. 170. Оп. 6. Д. 392. Л. 44
13. Там же: Л. 47
14. Там же: Л. 39
15. «Самарские губернские ведомости», 1858, 25 января
16. ГАСО. Ф. 170. Оп. 6. Д. 392. Лл. 6-7
17. Там же: Л.7
18. В Самаре в эти годы было 3 полицейских части, возглавлявшихся частными приставами. Части размещались в Управлениях
19. ГАСО. Ф. Оп. 6. Д. 403. Лл. 3-4 об.
20. ГАСО. Ф. 170. Оп. 6. Д. 1685. Л. 1
21. Там же: Д. 392. Лл. 7-11
22. Там же: Л. 13
23. Там же: Д. 392. Лл. 7-11
24. Там же: Л. 13
25. Там же: Л.4; Д. 392. Лл. 12-13
26. «Самарские губернские ведомости», 1857, №30, с. 132
27. ГАСО Ф. 170. Оп. 6. Д. 392. Лл. 22-24; Д. 1738. Лл. 1-2
28. Там же: Д. 392. Лл. 28-30
29. «Самарские губернские ведомости», 1853, 9 февраля

**Тимофеев В. В.**

## **ЭВАКУАЦИЯ ПРЕДПРИЯТИЙ, ИХ РАЗМЕЩЕНИЕ В РЕСПУБЛИКАХ ВОЛГО-ВЯТСКОГО РЕГИОНА В ГОДЫ ВЕЛИКОЙ ОТЕЧЕСТВЕННОЙ ВОЙНЫ**

Успешное решение проблемы перестройки промышленности и всей экономики страны на военный лад во многом зависело от результатов эвакуации производственных мощностей и людских ресурсов в восточные районы страны. Эта вынужденная и крайне необходимая мера как одна из важнейших составляющих военно-хозяйственной политики государства в период Великой Отечественной войны нашла свое отражение в отечественной историографии.

Данная тема в широком плане начала исследоваться в послевоенные годы. Для этого периода характерно поистине научное освоение рассматриваемой проблематики. В работах Н. А. Вознесенского, Б. С. Тельпуховского, А. В. Митрофановой, Г. Г. Морехиной, Ш. М. Мучнева, Г. А. Куманева, Ю. В. Арутюняна, М. И. Лихоманова, А. Д. Колесника, Л. Т. Позиной, Е. И. Финогеева и др. дан объективный анализ социально-

экономической политики государства, охарактеризовано состояния индустрии, военной экономики накануне и в годы войны, роли тыла и дружбы народов во всенародной помощи фронту и в решении переброски предприятий промышленности на Восток.

Первые работы, в которых в некоторой степени затрагивалась проблема эвакуации, в историографии и исторической литературе, издаваемой в республиках Волго-Вятского региона, появились в конце 1950-х гг. Более глубокие исследования по данной тематике начинаются в 1960-е годы. Среди них следует выделить работы В. И. Швыдченко, Н. М. Мурышкина, Д. И. Глазунова, Н. И. Молина, Т. В. Попкова, Т. А. Ахазова и др. Авторы исследований подробно анализируют ход строительства объектов индустрии, процесс ввода в действие эвакуированных предприятий, деятельность производственных коллективов в регионе накануне и в условиях военного времени.

Заметно возрос интерес к данной проблеме в 90-е годы XX в. и углубился в начале XXI в. Весомый вклад внесли в их разработку ученые Волго-Вятского региона. Среди них следует выделить монографии Г. В. Серебрянской «Волго-Вятский арсенал: промышленность накануне и в годы Великой Отечественной войны» (Н. Новгород, 1997) и «Промышленность и кадры Волго-Вятского региона Российской Федерации в конце 30-х – первой половине 40-х гг. XX века» (Н. Новгород, 2003), в которых, наряду с глубоким анализом промышленного развития региона, источников и форм пополнения его кадрами промышленности, обстоятельно рассмотрены процессы эвакуации производственных мощностей и размещения их на территории республик региона. Значительную ценность представляют докторские и кандидатские диссертации С. Б. Бирюковой «Проблемы эвакуации в годы Великой Отечественной войны» (на материалах республик Мордовии, Чувашии, Марий Эл): Автореф. дис... канд. ист. наук (Саранск, 1996), В. В. Тимофеева «Республики Волго-Вятского региона накануне и в годы Великой Отечественной войны (1938-1945 гг.)»: Автореф. дис. ... докт. ист. наук (Чебоксары, 2005). В работах исследованы трудности эвакуации предприятий, населения, имущества аграрного сектора, заведений образования, здравоохранения и культуры, показан самоотверженный труд рабочих и их коллективов, направленный на скорейший ввод в действие эвакуационных предприятий, реконструкцию и модернизацию заводов и фабрик, действовавших до войны.

Как и всем тыловым регионам страны, Чувашской, Мордовской и Марийской АССР практически с начала войны пришлось решать сложнейшие задачи по размещению эвакуированных предприятий, учреждений, госпиталей, детских домов, приему имущества колхозов и совхозов, обустройству населения и т.д. В октябре 1941г. во всех административных единицах были созданы комитеты обороны. Их возглавили в Чувашской АССР – И.М.Чарыков, в Мордовской АССР – В.П.Петушков, в Марийской АССР – В.М.Кушнарев, которые оперативно рассматривали и принимали решения по всем вопросам оборонного

значения, в том числе по организации эвакуационного и военного производства.

При составлении плана размещения предприятий на новых местах Совет по эвакуации учитывал в основном наличие в регионах: а) железнодорожных и водных путей, б) смежных (родственных) предприятий, в) сырьевой базы, г) кадрового потенциала. Для определения последнего использовались данные переписи ЦСУ, информационные материалы уполномоченных Госплана СССР.

В 1941 г. в Мордовию были эвакуированы 7 пенькозаводов, Гомельский кирпичный завод, Крачевская шпагатная фабрика, Рождественский спиртзавод, Лубненская махорочная фабрика, Селецкий комбинат стройдеталей, Пеновский лесозавод, оборудование треста «Калининстройлес», Полтавская швейная фабрика, предприятия Наркомэлектропрома и Наркомэлектростанций – Всесоюзный институт электроизмерительных приборов (ВИЭП), государственный институт проектирования сооружений (ГИПС – 5), Хинельский спиртзавод.

В Чувашию эвакуировалось около 30 промышленных предприятий различного профиля из разных регионов страны, самым крупным был Харьковский электромеханический завод (ХЭМЗ), впоследствии – Чебоксарский электроаппаратный завод Наркомата электротехнической промышленности СССР. Первый эшелон с оборудованием завода прибыл в Чебоксары 14 октября 1941 г. Вместе с предприятием из Харькова прибыли 264 инженера и техника, 143 рабочих с семьями.

На основе оборудования и кадров эвакуированных предприятий в 1941-1942 гг. в Марийской АССР начали свою производственную деятельность семь крупных предприятий союзного значения. С начала августа по 15 сентября 1941 г. из Смоленской области в республику эвакуировались Вяземская кожсырьевая база и Ржевская колодочная фабрика.

Практически все предприятия, эвакуированные в республики Волго-Вятского региона, а также местные предприятия на стадии строительства, реконструкции, запуска производства в 1941-42 гг. сталкивались с общими проблемами. Из них можно выделить главные: недостаточное финансирование, нехватка, а порой и отсутствие производственных площадей, перебои в снабжении материалами, недостаток энергоресурсов, острый дефицит квалифицированных рабочих, инженерно-технических и строительных кадров, отчего некоторые цеха предприятий стали «долгостроями» или попали в список бесхозных. С вводом мощностей часть оборудования нередко бездействовала.

Нехватка квалифицированных кадров на эвакуированных предприятиях восполнялась за счет местного населения. На заводах и фабриках организовывались курсы фабрично-заводского обучения (ФЗО), функционировали школы, кружки техминимума. Широкое распространение получило индивидуальное шефство, ученичество. Например, при Канашском вагонно-ремонтном заводе (ВРЗ) в 1942 г. обучение в стахановских школах прошли 855 молодых рабочих. На Чебоксарском электроаппаратном заводе



путем практического обучения на производстве в 1942 г. в ряды рабочих влились 1134 человека, из них впоследствии закончили курсы техминимума – 780, школы стахановских методов труда – 237. Как правило, рабочему мастерству молодых рабочих обучали высококвалифицированные, прибывшие вместе с эвакуированными предприятиями мастера своего дела.

Основным источником пополнения рабочими эвакуированных предприятий стали училища и школы системы Государственных трудовых резервов. В начальный период войны в Чувашии функционировали 17 училищ и школ ФЗО. В 1941 г. в них было подготовлено 1540 человек, а в 1942 г. – 3053 человека. В Мордовии на 1 января 1943 г. в училищах и школах ФЗО было подготовлено 2214 человек. За счет этого на отдельных предприятиях количественный и качественный состав рабочих обновился наполовину.

Эвакуация промышленных предприятий в республики Волго-Вятского региона в годы войны имела для них важное народнохозяйственное значение. Объем валовой продукции крупной промышленности по сравнению с довоенным в Марийской АССР вырос в 2,3 раза, в Мордовской АССР – в 1,2 раза, в Чувашской АССР – в 1,6 раза. Эвакуация внесла существенные коррективы в отраслевую структуру промышленности республик, способствовала возникновению отраслей, которых не только не было до войны, но они даже не планировались. Особенно это заметно на примере Марийской АССР. Здесь ведущими отраслями стали машиностроительная и металлообрабатывающая, доля которых в 1945 г. составила 63% всей выпускаемой продукции. Изменились численность и состав рабочих. Если в 1940 г. фабрично-заводские рабочие составляли всего 30%, то в конце войны – 56%.

В Мордовии за счет эвакуации фабрик легкой промышленности наибольшее развитие получили текстильная, швейная, кожевня отрасли. Если среднегодовая численность рабочих текстильной промышленности в 1938 г. составила 2508 человек, то в 1944 – 3450. В Чувашской АССР с пуском эвакуированных предприятий также произошел рост численности рабочих. На предприятиях г. Чебоксары она почти утроилась: с 5328 человек в 1941 г. до 16600 в 1942 г.

Республики Волго-Вятского региона в годы Великой Отечественной войны за счет эвакуации промышленных предприятий из прифронтовых районов продолжали наращивать свою экономическую мощь. Возрождение эвакуированных предприятий в республиках и их производственная деятельность сопровождалась модернизацией промышленности. Появились новые отрасли индустрии, изменился численный и качественный состав работающих. Промышленная база, заложенная в годы войны, стала новой для развития народного хозяйства в последующие послевоенные годы.

**Петрянкина А. П.,**  
Чувашский госуниверситет им. И. Н. Ульянова

## **ВОПРОСЫ ФИНАНСИРОВАНИЯ ГОРОДСКИХ УЧИЛИЩ ЧУВАШСКОГО КРАЯ В КОНЦЕ XVIII – НАЧАЛЕ XX ВВ.\***

Основой для успешного функционирования и развития учебных заведений является наличие прочной и крепкой материальной базы. Состояние материальной базы во многом зависит от того, кто и как финансирует школу. В разветвленной системе образования Российской империи городские училища принадлежали к типу государственных школ, т.е. были подведомственны Министерству народного просвещения (МНП), помимо других моментов, вытекающих из сказанного, это еще означало, что данная школа получала деньги из государственной казны.

Вопросы школьного дела в государственной политике России занимали важное место, однако статья расходов на образование всегда была на последнем месте. Данная ситуация заставляла школу искать иные источники финансирования. Более того, значительную часть расходов городских училищ Чувашского края, как и по всей России, составляли средства местных органов самоуправления, общественности, частных лиц, также плата за учебу, вносимая родителями учеников. Иногда в совокупности эти источники давали школе основную часть финансовых средств, т.е. преобладали над средствами казны.

Можно сказать, что некоторые из названных источников финансирования государством допускались не только на началах добровольности, но и власть иногда заставляла их оказывать школе материальную помощь. Оказание материальной помощи школе правительством иногда принудительно возлагало на плечи органов местного самоуправления. Например, §161 Устава 1804 г. гласил, что «Уездные училища содержатся от казны на штатном положении, с дополнением также сумм от городских обществ» [1]. Соблюдая данное требование, в 1815 г. «градское Чебоксарское общество положило на открытие уездного училища в Чебоксарах отпускать на оное ежегодно по 795 руб.» [2].

Однако, несмотря на совокупность всех названных источников финансирования, ощущалась постоянная нехватка денежных средств.

На самом начальном этапе своего развития малые народные училища финансы на развитие получали от органов местного самоуправления. Например, во время учреждения Ядринского училища в 1791 г. по поводу его финансовых возможностей было сказано, что «Учебное сие заведение состояло из одного класса и содержалось на иждивении градского общества по уставу о народных училищах» [3].

С начала XIX в. государство уже участвовало в финансировании данных школ. Правительство в силу своих возможностей по мере дальнейшего развития учебных заведений увеличивало расходы,

---

□ Исследование выполнено при финансовой поддержке РГНФ в рамках научно-исследовательского проекта РГНФ «Роль городской образовательной среды в общественной жизни полиэтнического региона конца XVIII – начала XX вв. (на примере Чувашского края)», проект № 09-01-22106 а/В

отпускаемые на нужды образования. Так складывалась картина роста бюджета училищ. Как уже было сказано, на первых порах, сразу после возникновения, малые народные училища должны были содержаться за счет органов местного самоуправления. Если учитывать, что городские думы и органы общественного призрения кроме вопросов образования еще и курировали целый ряд других (здравоохранение, поддержка предпринимательства, строительство дорог и др.), то получается совсем небольшая сумма денежных средств, которую эти органы могли направить на нужды просвещения. В 1788 г. Алатырская городская дума дала на эти цели 82 руб. 90,25 коп. (для сравнения другие городские думы Симбирской губернии: Ставропольская – 16 руб. 63 коп.; Сызранская – 62 руб.) [4]. Таких денег, конечно, на нужды училища было недостаточно. Поэтому следующим источником финансирования были добровольные пожертвования горожан, которые собирались в кружки и ящики, выставляемые в церквях. Таким образом Алатырское училище с сентября по декабрь 1789 г. смогло получить 4 руб., менее успешным этот источник оказался в июне 1792 г. – собралось 15,5 коп. [5].

В конце XVIII в. расходы на содержание Ядринского народного училища составили 170 руб. в год [6]. В названную сумму входила оплата труда учителей и вспомогательного персонала школы. В начале XIX в. на содержание Чебоксарского малого народного училища отпускалось уже 185 руб. в год.

Больших сумм требовало преобразование малых училищ в уездные в соответствии со школьной реформой правительства Александра I. В связи с этим профессором Казанского университета П.С. Кондыревым, которому высшее учебное правление поручило провести соответствующие преобразования в Казанской губернии, в начале 1817 г. «исходатайствован отпуск на уездное училище штатной суммы 1250 руб.» [7]. О такой же сумме денег необходимой для преобразования Алатырского малого училища в уездное говорится в рапорте директора Симбирских народных училищ Н. Кукина в училищный комитет Казанского университета от 3 июня 1816 г. [8].

Согласно смете расходов Цивильского уездного училища в 1825 г. общая сумма расходов на содержание училища составила 4895 руб. 74 коп. [9].

В течение XIX в. расходы городских училищ значительно увеличились. В 1883 г. на развитие Чебоксарского городского училища из государственного казначейства было отпущено 3290 руб. 60 коп [10], по сравнению с первой половиной столетия произошло увеличение финансирования более чем в 2 раза. В начале XX в. (1908 г.) эта сумма составляла 4934 руб. 70 коп. [11]. На основе приведенных данных получается увеличение денежных расходов в течение столетия более чем в 26 раз.

Средства, поступавшие в бюджет учебных заведений, были непостоянными, также весьма относительной была доля прихода, принадлежавшая отдельно взятым источникам финансирования. Мы

располагаем архивным документом, согласно которому в начале XX в. государственных денег было гораздо больше (69,6%), чем остальных, вместе взятых. В ведомости о приходе суммы Чебоксарского городского училища в 1900 г. записано: «Из гос. Казначейства: 3292 руб. 10 коп.», при общей сумме бюджета 4733 руб. 30 коп. [12]. Как видим, львиная доля средств финансирования в 1900 г. принадлежала государственной казне. В силу своих возможностей финансовую поддержку школе оказывали органы местного самоуправления.

Как было отмечено выше, участие органов местного самоуправления в содержании училищ было обязательным. Чаще всего это условие соблюдалось. Более того, губернские, земские или городские органы с инициативой относились к финансированию школ на своей территории, т.к. понимали пользу просвещения. Например, Чебоксарская городская дума, воодушевленная преобразованием малого училища в уездное, решила «к прежде отпускаемой сумме 795 руб. дополнить еще из городских доходов 205, что и составит по 1000 руб. ежегодно» [13].

Однако среди архивных документов нам встретился и обратный пример: 13 апреля 1827 г. Ядринское мещанское общество отказалось от ежегодного взноса в 300 руб., отпускаемого уездному училищу [14]. При всем этом хотелось бы отметить в целом положительную роль Ядринской городской думы в развитии училища: за период с 1818 по 1833 гг. она направила на содержание Ядринского училища 1789 руб. 18 коп» [15]. Скорее всего, приведенный негативный пример был случайностью, нежели закономерностью.

Итак, мы видим, что немалую сумму на развитие училищ начисляли органы местного самоуправления. Чаще городские и земские собрания давали деньги школам, не указывая статьи расходов, но были случаи, когда сумма переводилась под конкретные цели. Так, в 1912 г. земские пособия по Алатырскому училищу составляли: «...на преподавание новых языков (300 рублей) и на содержание учителя графических искусств (125 рублей)» [16].

Очень часто в документах определяется такой источник финансовых поступлений, как «специальные средства». Сюда входили: плата учеников за учебу; вычет денег из жалованья учителей за пропущенные уроки «по неуважительной причине»; выручка от продажи книг и «ветхих, не нужных к употреблению казенных вещей и т.п. [17]. Например, в 1849 г. Чебоксарское уездное училище от продажи различных предметов (стульев, столов, досок и т.д.) выручило 6 руб. 41 коп. [18].

Кроме названных источников финансирования были и иные. Так, училища располагали ценными бумагами, проценты от которых шли каждый год на развитие школы. Например, Чебоксарское городское училище в 1883 г. имело «3782 руб. 21 коп, обращенных в бумаги... получаемые с этой суммы годовые % – 172 руб. 60 коп.» [19].

К сказанному необходимо добавить участие почетных смотрителей в укреплении материальной базы училищ. Институт почетного попечительства

(что предусматривает и должность почетного смотрителя на уровне уездных училищ), который появился в системе российского образования в начале XIX в., должен был решать одновременно две задачи. Во-первых, на эти должности назначались представители местного дворянского сословия, которые числились на государственной службе и должны были оказывать материальную поддержку подведомственному учебному заведению. При несоблюдении последнего условия почетных попечителей или смотрителей освобождали от занимаемой должности. Во-вторых, представители благородного сословия, официально осуществляя руководство школой, должны были содействовать строгому соблюдению в практической деятельности, заявленной государственной политики.

Долгое время в качестве почетного смотрителя училищ состоял гражданский дворянин, известный для своего времени писатель-историк Н.С. Арцыбышев. Эту должность в разные годы он занимал в Цивильском, Ядринском и Чебоксарском училищах. Он присутствовал во время торжественного открытия Ядринского малого народного училища в 1791 г. Выполняя обязанности почетного смотрителя, в 1814 г. им «пожертвовано было в пользу учащихся разных учебных книг на 100 руб.» [20].

В 1818 г. по случаю преобразования Ядринского малого училища в уездное в протоколе Совета Казанского университета под №801 от 16 сентября было записано: «Слушан был рапорт Г. профессора Кондырева от 10 сентября за №519 о преобразовании 3 и 4 числа сего сентября в городе Ядрин малого народного училища в уездное и об открытии при нем приходского училища, при чем доносить, что Г. помещик Батюшков при открытии училища оказал отличное на оном усердие и пожертвовал навсегда в пользу училища от деревни Иваньковой по 50 руб. ежегодно» [21]. Такую же сумму в 50 руб. пожертвовал почетный смотритель Чебоксарского уездного училища Посыпкин в 1835 г. [22].

На нужды Цивильского училища в 1825 г. почетный смотритель Колбецкий внес 200 руб. МНП и учебные округа определяли минимальную сумму, которую почетный смотритель обязан был внести подведомственному училищу. Однако по своему желанию попечители и смотрители могли жертвовать суммы и больших размеров. Почетный смотритель Алатырского городского училища К.Д. Попов в 1908 г. внес 980 руб. [23], в 1910 г. – 300 руб. [24]. Эти примеры говорят о том, что попечители, внося деньги в бюджет училищ, специально не интересовались, на что именно они будут потрачены.

Почетный смотритель Ядринского городского училища М.М. Таланцев в 1906 г. указал училищному руководству, на что следует израсходовать сумму в 4500 руб. – на преподавание французского и немецкого языков и графических искусств в течение трех лет, начиная с 1906/1907 учебного года. Деньги им были внесены в Ядринское уездное казначейство, а училищная дирекция составила смету расходов по годам [25].

Хотя приведенные примеры, и свидетельствуют о финансовой поддержке училищ со стороны почетных смотрителей, но чаще всего суммы пожертвований были весьма скромными. Когда в начале XX в. МНП готовило преобразование городских трехклассных училищ в четырехклассные, возникла проблема расширения площадей зданий. С ней столкнулось и Ядринское училище. Ситуацию спасло участие М.М. Таланцева, который, как отмечалось, «... не жалеет своих средств на расширение здания и ремонт училища, хотя бы это и стоило дороже 2 тыс. руб.» [26].

Кроме почетных смотрителей в ряде случаев финансовую поддержку училищам оказывали другие граждане. Например, в 1817 г. было «пожертвовано в пользу училища от разных лиц деньгами 70 руб» [27]. Речь идет о Ядринском малом училище.

Анализ участников финансирования училищ показывает достаточно пеструю картину. В 1825 г. общая сумма на содержание Цивильского уездного училища составляла 4895 руб. 74 коп., из них: «1. Штатная сумма от Цивильского уездного казначейства – 1250 руб. 00 коп. От 1824 г. осталось 238 руб. 921/4 коп. Итого – 1488 руб. 921/4 коп. 2. Сумма от городской думы – 250 руб. 00 коп. + остаток 50 руб. 00 коп. Итого 300 руб. 00 коп. 3. Пожертвованные суммы: От почетного смотрителя Колбецкого – 200 руб. 00 коп. От благотворителей – 8 руб. 00 коп. Остаток 258 руб. 93 коп. Итого 466 руб. 93 коп. 4. Книжная сумма – 46 руб. 68 коп. + остаток 191 руб. 51 коп. 5. Экономические суммы – 2401 руб. 701/4 коп.» [28]. Согласно приведенному документу 25,5% от общей суммы составили новые поступления из государственного бюджета, с учетом сэкономленных с прошлого года бюджетных денег получается 30,45% общей суммы, которой располагало училище в течение года. Участие городской думы в содержании школы составило 6,13%.

В отчете Чебоксарского городского училища за 1900 г. приведена «Ведомость о приходе суммы в отчетном году»: «Из государственного казначейства – 3292 руб. 10 коп, от городского общества – 876 руб., от почетного смотрителя – 50 руб., сбор за учение – 498 руб., из других источников – 17,20. Всего: 4733 руб. 30 коп» [29]. В процентах доля государственного казначейства составляла 69,56%, городского общества – 18,51%, почетного смотрителя – 1,05%, сбор за учение – 10,52%, другие источники – 0,36%.

В 1908 г. Чебоксарское городское училище получило из казны – 3715 руб. 20 коп (75,0%), от городского общества – 462 руб. 50 коп (9,3%), из специальных средств училища – 775 руб. (15,7%) [30]. Данный пример показывает значительное преобладание сумм, поступивших из государственной казны.

Интересные данные содержит документ 1908 г. по Алатырскому городскому училищу, получившему 7095 руб., в том числе: 2015 руб. от Алатырского городского общества (28,4%), 1000 руб. – Алатырской

городской управы (14,1%), 3100 руб. – Алатырского уездного земского собрания (43,7%), 980 руб. – почетного смотрителя К.Д. Попова (13,8%) [31].

Средства из государственной казны здесь не указаны, поэтому напрашивается вывод, что в 1908 г. государство оказалось в стороне от финансирования Алатырского училища. Однако это вызывает большие сомнения, т.к. подотчетные МНП учебные заведения всегда получали казенные деньги на основные статьи своих расходов. Вероятно, произошла канцелярская ошибка. По данным другого документа в распоряжении названного училища к 1908 г. имелось 5000 руб. Из фонда МНП было направлено 13790 руб. 20 коп [32]. Алатырское городское общество ассигновало училищу незначительную сумму – 1000 руб., поскольку городской бюджет был ослаблен пожарами 1905-1906 гг. и частыми неурожаями [33].

Относительно прихода и расхода денег следует отметить, что учебные заведения очень часто располагали суммами, оставшимися неизрасходованными к концу года. Это было возможно чаще всего из-за невыполнения нагрузки учителями, по этой причине из их жалованья вычитались соответствующие суммы. Практически все училища владели ценными бумагами, которые приносили дополнительные доходы. Об этом говорит архивный документ от 1815 г., в котором к тому же было расписано, сколько в остатке денег может оказаться и как они могут быть израсходованы: «Горожане обязуются... ежегодно по 795 руб. А нам по уставу учебных заведений как уездному училищу ежегодно должно отпускать 1250 руб. и соответственно 800 руб. оставаться будет на наем квартиры под училище и учителям, но и от всего вероятно ежегодно будет в остатке от 4 до 500 руб.» [34].

Архивные документы свидетельствуют, что традиционно основная часть денежных средств расходовалась на зарплату учителей и служебного персонала училищ. На втором месте стояло приобретение учебников и учебного оборудования. В тех случаях, если возникали потребности серьезного ремонта или строительства зданий для училища, около половины всех расходов занимала эта статья.

Таким образом, на основе проведенного анализа можно констатировать, что городские училища на свое развитие финансовые средства получали из нескольких источников. На протяжении конца XVIII – начала XX вв. доля денег, поступающих от государства, местных органов самоуправления и частных лиц, менялась. Основная тенденция заключалась в том, что постепенно росла часть казенных денежных средств. Однако в избытке их никогда не было. Можно утверждать, что даже при скудных источниках финансирования в целом материальная база городских училищ Чувашского края была удовлетворительной. Все учебные заведения данного типа (Алатырское, Цивильское, Чебоксарское и Ядринское) к началу XX в. располагали собственными зданиями, которые отвечали необходимым требованиям для проведения учебных занятий. Во всех училищах имелись

библиотеки, в составе которых была разнообразная литература: учебная, методическая, научная, художественная и популярная. Со второй половины XIX в. широко распространена была практика выписывания периодической литературы. В каждом училище имелись специально оборудованные кабинеты для изучения истории, физики, биологии и ботаники (т.е. естественной истории).

#### Литература:

1. Устав учебных заведений, подведомых университетам 1804 г. // Школьное образование в России в конце XVIII – XIX вв.: Сборник документов / Сост. А.В. Арсентьева, А.П. Петрянкина. – Чебоксары: Изд-во Чуваш. ун-та, 2005. – С.54.
2. НА РТ. Ф.92. Оп.1. Д.528. Л.19.
3. НА РТ. Ф.977. Оп. 577. Д.19 Л.38.
4. Артамонова Л.М. Из истории школьной реформы Екатерины II: Алатырское малое народное училище – первое на территории Чувашии // Служение истории. – Чебоксары, 2005. – С.105.
5. Там же. – С.106.
6. ГИА ЧР. Ф.222. Оп.1. Д.1. Л.3.
7. НА РТ. Ф.977. Оп. 577. Д.19 Л.39
8. НА РТ. Ф.977. Оп.Уч.к. Д.191. Л.2.
9. ГИА ЧР. Ф.211. Оп.3. Д.18. Л.114.
10. Отчет о состоянии народных училищ Казанской губернии за 1883 г. – Казань: Типо-Литография В.М. Ключникова, 1884. – С. 38.
11. ГИА ЧР. Ф.215. Оп.1. Д.66. Л.5.
12. НА РТ. Ф. 92. Оп.2. Д.24. Л. 9.
13. НА РТ. Ф.977. Оп. Уч.к. Д.199. Л.2об.
14. ГИА ЧР. Ф.222. Оп.1. Д.1. Л.13.
15. Там же. Л.18.
16. НА РТ. Ф. 92. Оп. 2. Д. 19973
17. ГИА ЧР. Ф.211. Оп.3. Д.263.
18. ГИА ЧР. Ф.216. Оп.1. Д.48. Л.13, 13об.
19. Отчет о состоянии народных училищ Казанской губернии за 1883 г. – С. 41.
20. НА РТ. Ф. 977. Оп.577. Д.19. Л.38об.
21. НА РТ. Ф.977. Оп.Уч.к. Д.239. Л.1.
22. НА РТ. Ф.92. Оп.1. Д.574. Л.1.
23. ГИА ЧР. Ф.498. Оп.1. Д.56. Л.6, 9-10.
24. Там же. Д.65. Л.4-5.
25. НА РТ. Ф.92. Оп.2. Д.5786. Л.1-1об.
26. Там же. Д.7074. Л.13.
27. НА РТ. Ф.977. Оп.577. Д.19. Л.39.
28. ГИА ЧР. Ф.211. Оп.3. Д.18. Л.114.
29. НА РТ. Ф.92. Оп.2. Д.24. Л.9.
30. ГИА ЧР. Ф.215. Оп.1. Д.66. Л.5.
31. ГИА ЧР. Ф.498. Оп.1. Д.56. Л. 6, 9-10.
32. Там же. Д.21. Л.21.
33. Там же. Д.17. Л.5.
34. НА РТ. Ф.92. Оп.1. Д.528. Л.4.



## ДУША ДРЕВНЕЧУВАШСКОЙ ЦИВИЛИЗАЦИИ

По мнению Освальда Шпенглера душа цивилизации – это культура. Несовпадение души (культуры) с цивилизацией есть ее закат или разрушение.

Н. Г. Багдасарьян о позициях ученых и писателей пишет, что трагично звучит этот в работах Н. Бердяева: цивилизация — «смерть духа культуры». В рамках его концепции культура — символична, но не реалистична, между тем «динамическое движение внутри культуры с ее кристаллизованными формами неотвратимо влечет к выходу за пределы культуры, к жизни, к практике, к силе. На этих путях совершается переход культуры к цивилизации», «цивилизация пытается осуществлять жизнь», реализуя «культ жизни вне ее смысла», подменяя цель жизни «средствами жизни, орудиями жизни».

Более осторожен в своих прогнозах выдающийся автор теории цивилизации XX столетия А. Тойнби: он полагал, что культура может продолжать существовать, не приближаясь к гибели, на нее не распространяется необходимость биологического старения и смерти.

Трактовка культуры как духовной наполненности цивилизации ярко представлена в концепции П. Сорокина, согласно которой утрата, обнищание, смерть культуры ведут к существованию «бездуховной» цивилизации. И уже эта позиция показывает, что цивилизация, понимаемая как историческая стадия общественного развития или как тип общественного устройства, включает в себя не только красочную палитру культурных достижений, обеспечивающих расцвет народу (народам), но и все минусы общественного бытия на данном историческом этапе.

По Н. Бердяеву, А. Дж. Тойнби, П. Сорокина «смерть души культуры» есть постепенная смерть цивилизации.

Мы бы добавили к данному утверждению постоянное затухание души (языка, традиций, менталитета, музыки и т.д.) всегда приводила к эволюционной смене цивилизации. Например, после разгрома Волжской Болгарии (1236 г.) начинается период 300-летней геноцидной (радикальной) смены болгарской цивилизации.

Татаро-кыпчакская смена шла по пути трансформации и ломки социогенетического кода болгарской цивилизации. Болгарская культура, язык, а с ними и душа цивилизации уничтожались, вытеснялись, трансформировались.

1. Болгарская этнокультура заменялась татаро-кыпчакской;
2. Болгарский язык заменялся татаро-кыпчакским;
3. Музыка души стала черной и агрессивной;
4. Социогенетический код цивилизации через принуждение заменялся татаро-кыпчакским;

5. За 300-летний геноцидный отрезок истории болгар (чувашей) произошла замена цветовосприятия древнечувашского мира (древнеболгарского);
6. Появление черного цвета у низовых чувашей, который до 1236 г. не был характерен для болгар.

Н. Г. Багдасарьян о социогенетическом коде пишет, что культура играет фундаментальную роль в модернизации общества, являясь генератором глубоких социально-экономических трансформаций. Культура как степень совершенства способа деятельности, то есть как технология, во многом определяет возможности человечества в освоении мира на данном этапе цивилизационного развития и возможности адаптации к прогрессирующим изменениям. Это обусловлено, прежде всего, тем, что культура, с одной стороны, в отличие от цивилизации, хранит, выражает и передает именно специфическое, своеобразное, что присуще определенному социуму, а с другой стороны, обеспечивает в рамках и вместе с цивилизацией этноисторическую целостность.

Интеграционные процессы, универсализация образа жизни разных народов и государств обнаруживаются в большей степени в периоды спокойного, эволюционного развития локальных цивилизаций (впрочем, и мировых также). Этот процесс обеспечивается диалогом культур, результатом которого является нахождение точек пересечения, взаимообогащения, общих координат, ценностных ориентиров, терпимое, уважительное отношение к уникальности, самобытности другой культуры [1].

Душой, да и кодом цивилизации является этнопсихология. Какая она была в условиях смены цивилизаций? Известно, что душа цивилизации уничтожается другой цивилизацией в условиях вторжения (по К. Квигли) и удара (по А. Дж. Тойнби).

Социогенетический код древнеболгарской цивилизации был заложен Восточной цивилизацией. Душа древнечувашской цивилизации формировалась в условиях Востока. Музыка души формировалась на основе музыки Азии: хунну, японцев, китайцев, корейцев.

Ю. М. Артемьев о высоком уровне развития древних чувашей пишет, что прочность основ некоторых форм древнечувашской культуры подтверждают сведения об одном из этапов ее уже европейского бытия: в V-VII вв. н.э. она имела достаточно высокий уровень развития, чтобы распространять влияние на соседей - в музыке, как и в языке современных венгров, сохранился пласт, возникший в результате контактов той эпохи. Позднее воздействие древнечувашской культуры и языка испытывали и финно-угорские соседи по Поволжью; в частности, следов достаточно много в музыкальном фольклоре марийцев и удмуртов. Лишь в последние века своего существования чувашская культура все больше замыкается в себе, круг ее взаимодействий сужается.

Поэтому по отношению к российскому периоду истории чувашей обоснованно используется понятие «культурного и идеологического герметизма» [2].

Чувашский музыковед М. Г. Кондратьев в статье «О восточных корнях народной музыкально-поэтической системы» отмечает:

1. По некоторым признакам чувашская ритмическая система может быть сближаема, скорее, с древнеиндийской - во всяком случае, она не противоречит ритмическим схемам широко распространенного в санскритской поэзии размера шлока.
2. Поиски истоков чувашской афористики, как нам представляется, могут быть ориентированы на изучение поэзии оседло-земледельческих культур Азии, имеющих типологически сходные мировоззренческие, религиозные; обрядово-жанровые системы.

Древнечувашская цивилизация имеет свои специфические черты Востока:

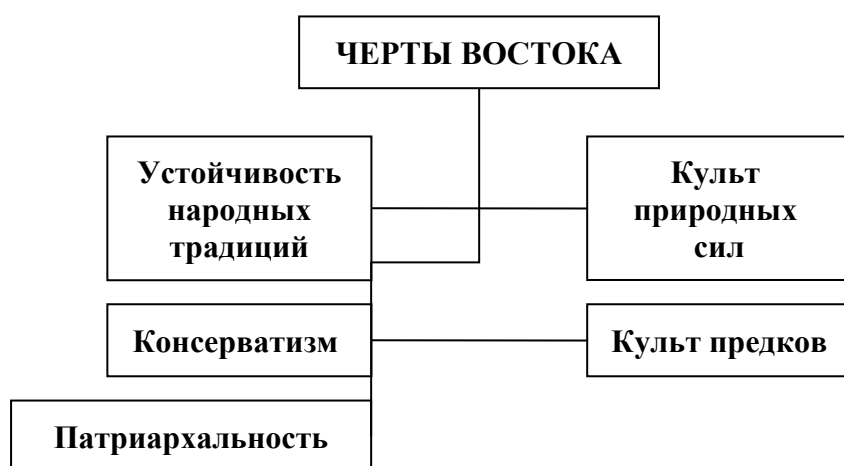

Сложная история древнеболгарской цивилизации, постоянные трансформационные этнокультурные, этнорелигиозные и территориальные потрясения выработывали в древнеболгарской цивилизации «энергию жизни», которая стимулировала и закрепляла утонченную интуицию. Древнеболгарская цивилизация улавливала малейшие исторические колебания. Циклы колебаний (200 лет) закрепляли и расширяли цивилизационную сопротивляемость древнеболгарской цивилизации.

Сопротивляемость формировалась вокруг ядра культуры (души цивилизации).

Этнокультурная целостность той или иной цивилизации, по мнению М. Вебера, вырастает из системы ценностей, которая и является ядром культуры. По существу, ядро культуры можно определить как социогенетический код, обеспечивающий устойчивость социального организма, защищающий его от воздействий импульсов других культур, особенно если они несут угрозу существованию. Именно шкала ценностей (ядро культуры) обеспечивает и адаптацию к окружающей культурно-цивилизационной среде. Таким образом, культура — это социогенетика как

общей (глобальной), так и локальных цивилизаций, содержащая в себе механизмы наследственности, изменчивости и отбора в динамике цивилизаций, это внутренняя пружина их саморазвития. Но если ядро культурных универсалий определяет генотип общества, генотип цивилизаций, то это означает, что люди могут сберечь и обогатить его, а могут растратить и уничтожить. Люди не свободны в выборе не только биологического, но и социокультурного наследства, но они властны распоряжаться им. Изменчивость культуры определяет границы, пределы, в которых можно обогатить наследственный социокультурный генотип, добавить к нему нечто и передать следующим поколениям, возводя их на новый цивилизационный уровень [3].

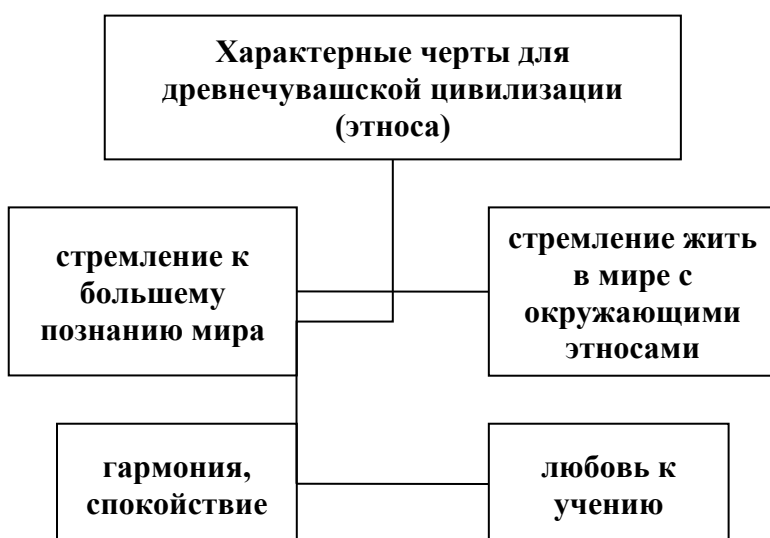

Внешние вызовы по А. Дж. Тойнби могут уничтожить ядро (душу) цивилизации. Например, процесс вызова для древнечечувашской и новочечувашской цивилизации по Г. И. Тафаеву выглядел так:

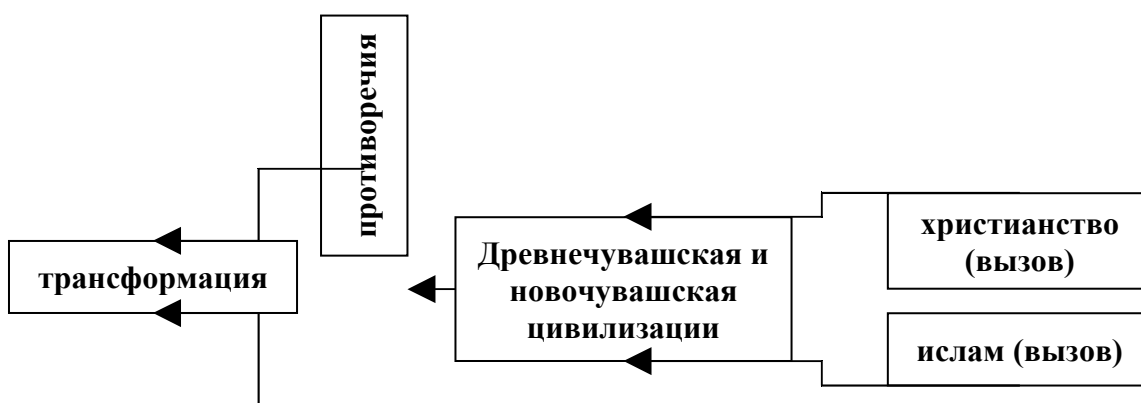

Подмена (замена) шла через геноцид болгар со стороны татар (ордынцев). В легенде о взятии города Пюлера (Болгара) войсками Тамерлана (1391, 1395 гг.) говорится:

Плачут дети в колыбелях,

Жены мечутся, кричат:  
Неужели, неужели  
Город пламенем объят?!  
Боже, боже, погибаем!  
Будь ты проклят, басурман!..  
Бог огня, к тебе взываем:  
Укроти сей ураган!..  
Помоги! Спаси! Помилуй!  
Добрый бог наш полегсе!..  
Дай нам разум! Дай нам силы!  
Ведь живьем сгорим мы все!..  
Страшно глянуть даже глазом.  
Словно гибнет белый свет...  
Все сгорим, как мухи, разом,  
Никому пощады нет!  
Лютый враг рычит, кусает,  
Точно бешеный кабан...  
Лишь о крови помышляет  
Разъярившийся каган!  
- Догоришь, как факел, скоро,  
Эх, Пюлер ты наш, Пюлер!..  
Всех, кто дышит, без разбора,  
Умертвить решил Тимер.  
- Бог огня! И ты усердным  
У него вассалом стал!..  
Боже, боже милосердный!  
Вон! Дворец уж запылал!..  
В нем три дочери царицы —

Как без слез на них глядеть?!  
В светлых платьицах шелковых

От огня бегут в мечеть...

Но и здесь догнало пламя  
Главных царских дочерей!  
И... вдруг, ставши лебедями,  
За семь речек и морей  
Собрались лететь сестрицы.  
Смело крыльями взмахнув,  
Три красавицы - девицы.  
На родной Пюлер взглянув.

Душа древнечувашской цивилизации ломалась, она «плакала» и защищалась.

- 1) Любовь – заменялась предательством;
- 2) Патриотизм – бегством;
- 3) Трудолюбие – разбоем;
- 4) Честность – грабежом.

В условиях Ордынской эпохи (1243-1552 гг.) шли следующие процессы:

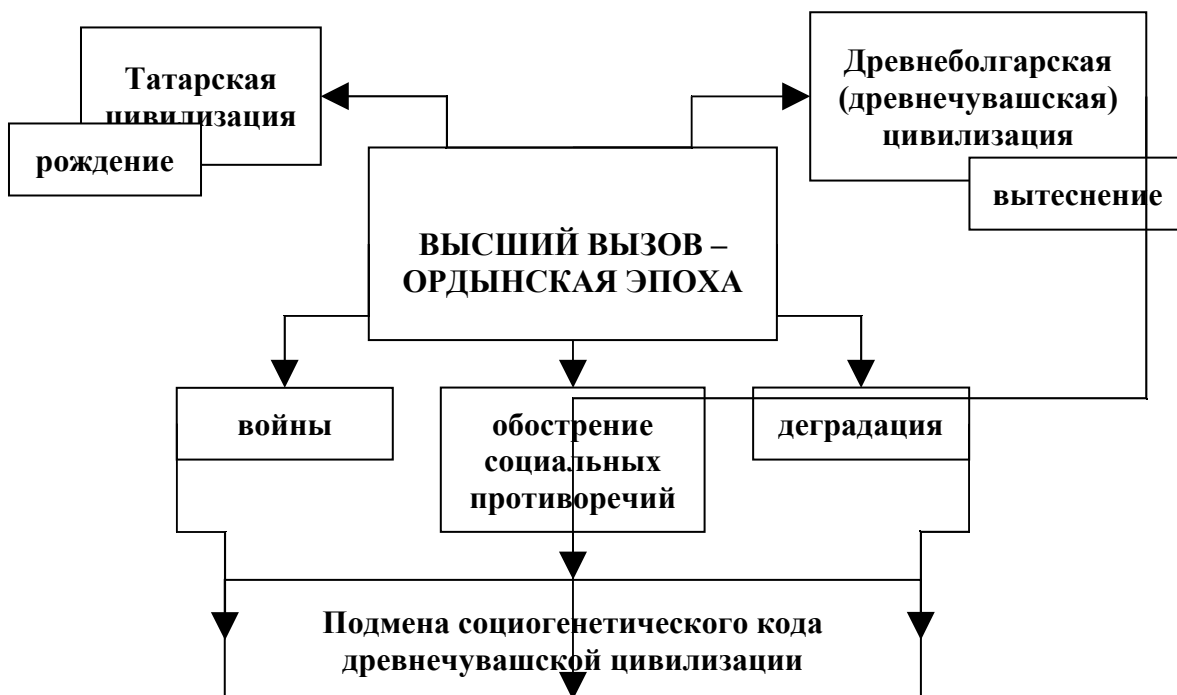

Однако культура может оказаться не в состоянии ответить на внешний вызов, брошенный ей цивилизацией, когда возникает рассогласованность социокультурного генотипа с цивилизационными историческими процессами. Вот в такие бифуркационные моменты огромное значение имеет сознательный целенаправленный отбор тех культурных традиций и нововведений, которые обеспечивают не только адаптацию к новым цивилизационным процессам, но (и это главное) позволяют предвидеть возможные последствия, перспективы цивилизации и формируют историческую ответственность за этот выбор [4].

В годы Золотой Орды и Казани «худые болгары» оказались на краю гибели:

- 1) шла татарская ассимиляция;
- 2) исламизация;
- 3) вытеснение в болота, леса, овраги;
- 4) геноцид.

Душа цивилизации менялась. Но она не только плакала и защищала себя, она надеялась...

- Растоптал ты счастье наше,  
Кровожадный Батый-хан...  
Но полна уж горя чаша —  
Жди возмездья, басурман!..  
Сколько старцев хилых, тощих  
И младенцев ты ни бей,  
Соловьи в пюлерских рощах  
Запоют еще сильнее...  
И опять у нас в Пюлере  
Гусли звонко зазвучат,  
И по целой по неделе  
Загуляет стар и млад!..  
Вновь на игрища молодки  
В шальях шелковых пойдут.  
Словно белые лебедки.  
Словно павы, поплывут...  
Их сафьяновы сапожки  
Каблучками застучат,  
И на стройные их ножки  
Снова парни поглядят!  
В поле рожь заколосится  
Выше всадника с конем...  
Снова проса и пшеницы  
Мы богато соберем.  
И опять полны амбары  
Будут хлебом круглый год,  
И опять мы полной чарой  
Будем пиво пить и мед...  
И коней растить отличных—  
В поле, в степь на них скакать.  
Для работ же их обычных  
По пять лет не запрягать!  
По степи помчимся лихо  
С целой сворою собак:  
Зайца глупого, зайчиху  
Вмиг догонит аргамак!  
И, как встарь, молодок будут  
Парни красть и миловать...  
Ну и в сношек не забудут  
Тех молодок превращать!..  
По реке по нашей Каме,  
Что течет под боком, тут,

Парни бравые с плотами,  
И на лодках поплывут...  
Медведей ученых будут.  
На потеху мужикам  
И всему честному люду,  
Вновь водить по деревням.  
Коль в избу к кому заглянут  
Свечи там, как светляки...  
И пред ними снова станут  
Бить поклоны старики!..  
Чук справляя, в печке гуся  
Снова будут жарить все  
И, молясь, просить, не трусая,  
Сил у бога Пюлехсе...  
И в Пюлер к нам гости снова  
Будут часто наезжать...  
Ну а врага лихого  
Мы сумеем обуздать!

Душа древнеболгарской цивилизации, растоптанная татаро-кыпчакским геноцидом, не ушла в прошлое, она в условиях России (середина XVI в.) воспрянула, сохранилась. Да, она изменилась, стала христианской (была языческой), но сохранилась.

Историки, социологи, опирающиеся на антропологическое осмысление исторического процесса (М. А. Барг) и рассматривающие цивилизацию как сопряжение «антропогенных» и «социогенных» начал, аргументируют проблему соотношения цивилизации и культуры прямо противоположным образом: цивилизация — это «универсальный код культуры (в широком смысле слова), проявляющийся в универсализме стиля жизнедеятельности человека — носителя данной цивилизации».

Несовпадение культуры и цивилизации наиболее резко проявляется на переломах цивилизационного развития. Обусловлено это тем, что хотя ядро культуры не является абсолютно стабильным, но в сравнении с цивилизационными изменениями меняется очень медленно. При переходе от одной цивилизации к другой устойчивость системы ценностей культуры может оказаться негативным явлением, мешающим адаптироваться социуму к новым условиям жизнедеятельности.

По справедливому замечанию М. Б. Туrowsкого, культура есть «...могучая сила, которая создает и сокрушает цивилизации, преобразует и обустроивает нашу планету, но вместе с тем, как сегодня стало очевидно, может и разрушить ее» [5].

Для древних чувашей переломными моментами истории были:

- 1) Вторжение монголо-татарских войск и разгром Волжской Болгарии (с 1236 г.).
- 2) Золотая Орда (1243-1445 гг.).



3) Казания (1445-1552 гг.).

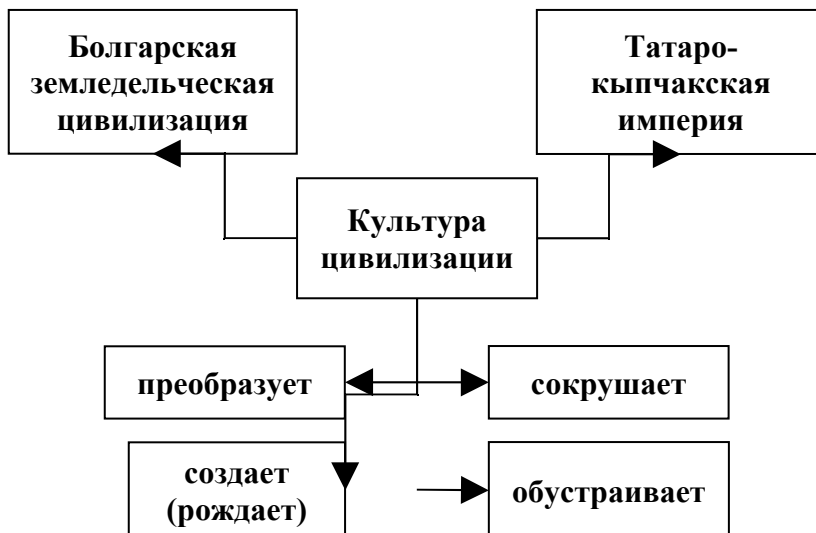

4) Для древних болгар с 1236 г. произошло вторжение чуждой цивилизации (культуры).

5) Для татар произошел захват и рождение (генезис) своей татаро-кыпчакской цивилизации.

На разломе (обломках) болгарской цивилизации произошло рождение двух локальных (национально-региональных) цивилизаций.

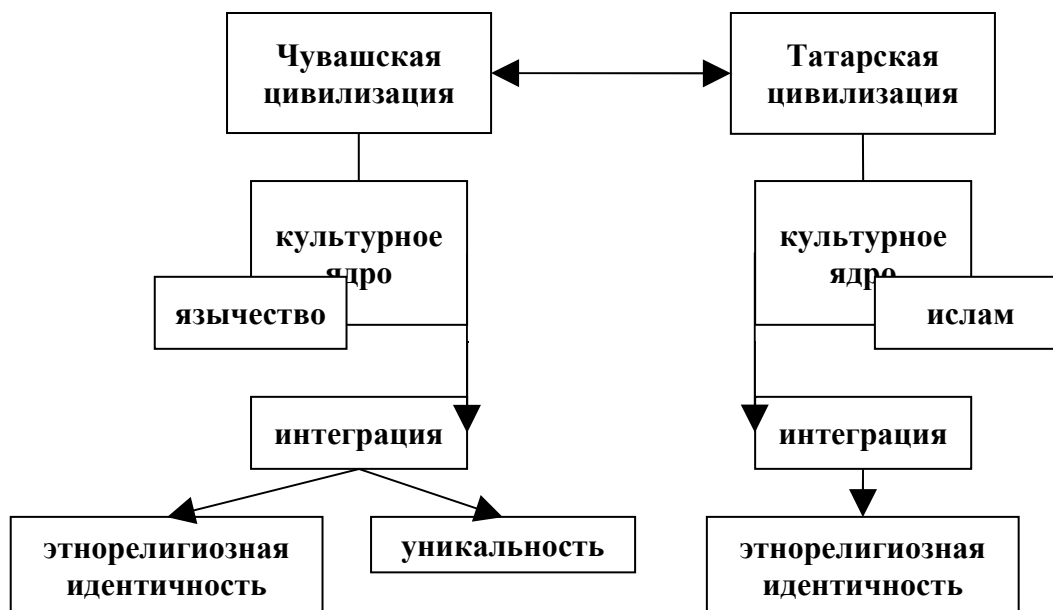

Обратимся к схеме, на которой показано, как происходил этногенез.

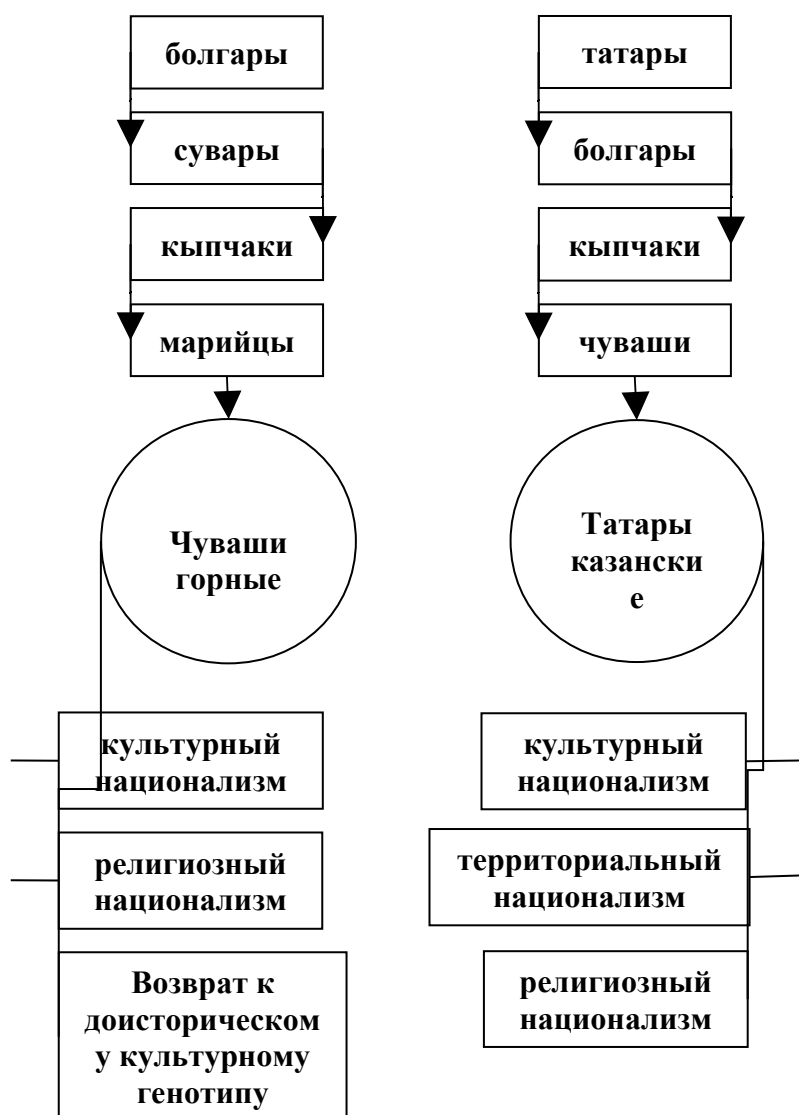

Переходный период (смена цивилизаций) для волжских болгар, «худых болгар», длился 300 лет. Ядро (душа) древнеболгарской цивилизации сохранили чувашы, переняли татары.

#### Выводы

1. Древнечувашская цивилизация, невзирая на 300-летний геноцидный период своей истории, сохранила свою душу.
2. Душа цивилизации – это культура, язык, музыка, традиции.
3. Душа боролась, пряталась в лесах, болотах, оврагах, но выжила в условиях России.
4. Аристократия (родовая знать) осознанно повела свой народ в лоно российской цивилизации.
5. Православная Россия способствовала сохранению чувашского этноса.
6. Душой чувашской культуры и душой цивилизации до середины XVIII в. являлась литература и народная религия.

#### Литература:

1. Багдасарьян, Н. Г. Культурология / Н. Г. Багдасарьян. – М., 2007. – С. 250

2. Артемьев, Ю. М. Методологические маргиналии / Ю. М. Артемьев // Известия НАНИ ЧР. – 1996., № 5. – С. 17
3. Багдасарьян, Н. Г. Культурология / Н. Г. Багдасарьян. – М., 2007. – С. 250-251
4. Там же, С. 251
5. Там же, С. 251-252

**Металова И. Г., Комлев И. Г.**

## **ПОДГОТОВКА УЧИТЕЛЯ СОЦИАЛЬНО-ГУМАНИТАРНЫХ ДИСЦИПЛИН ДЛЯ СЕЛЬСКИХ ШКОЛ КАК СОЦИАЛЬНО- ПЕДАГОГИЧЕСКАЯ ПРОБЛЕМА\***

В условиях коренных социально-экономических преобразований, происходящих в последние годы в России, все больше осознается приоритетность роли образования как фактора, обеспечивающего устойчивое поступательное развитие страны. И это не случайно, ибо образованность подрастающих поколений – это фундамент для решения социальных и экономических проблем, сохранения и развития науки и культуры, укрепления государства.

Одним из важных направлений стратегической политики государства в области образования является модернизация системы образования. В решении данной проблемы важное место принадлежит учителю. Следовательно, повышение его профессионализма, подготовка педагогических кадров, соответствующих требованиям современной жизни, – необходимое условие успешности модернизации всей системы образования.

В этой связи объективно возрастает роль педагогического образования как отрасли, формирующей основу кадрового потенциала страны.

За последние десятилетие произошли значительные изменения в системе высшего педагогического образования: увеличилось число педагогических вузов (более 160), обновилась структура и содержание педагогического образования, расширилась номенклатура специальностей, совершенствуется структура многоуровневого образования, разработаны и утверждены государственные образовательные стандарты по специальностям и направлениям высшего педагогического образования (59 образовательных стандартов и 7 направлений и др.).

Практика вузовского образования показывает, что достижения современного качества профессиональной подготовки специалистов системы образования невозможно без усиления роли фундаментальной составляющей образования, обеспечивающей интеграцию научных достижений из разных областей знаний в образовательную практику.

---

\* Исследование выполнено при финансовой поддержке Российского гуманитарного научного фонда проект № 08-06-22604a/B

В целом, отмечая динамику развития системы педагогического образования, исследования ученых в области педагогики высшей школы показывают, что в настоящее время существует целый ряд недостатков и нерешенных проблем. Основными из них, по мнению ученых и практиков, являются: кадровое и материально-техническое обеспечение учреждений системы непрерывного образования, содержание и качество подготовки специалистов, научное сопровождение подготовки педагогических кадров, нормативная и правовая база, социальная сфера, управление системой педагогического образования.

Среди всех вышеуказанных проблем наиболее важной, на наш взгляд, является кадровое обеспечение образовательных учреждений. В целом по России, да и в Чувашии тоже, общей тенденцией стало старение педагогических кадров. По данным социологических исследований, около 50% учителей далеко за шестьдесят, в то же время учителей со стажем до двух лет немногим более 7%. Высока текучесть кадров молодых специалистов. Около 1/6 части специалистов не имеет высшего образования.

Особенно актуальной эта проблема является в условиях перехода к профильному обучению.

Вышеуказанные недостатки и проблемы, прежде всего, характерны для сельской общеобразовательной школы.

Подготовка молодого учителя определяется пониманием перспектив школы, теми процессами, которые происходят в стране, особенностями развития детей, с которыми учителю предстоит работать.

С начала 90-х годов растет количество и разнообразие видов всех типов школ и других образовательных учреждений (гимназии, лицеи, фермерская школа и др.). Разрабатываются варианты управления сельской и поселковой школой, делаются попытки внедрения новых экономических моделей. Однако из-за недостатка источников финансирования состояние школы в настоящее время ухудшается, а частные школы весьма дороги и недоступны народу.

В качестве основных концептуально-методологических предпосылок успешного совершенствования подготовки будущих учителей социально-гуманитарных дисциплин, призванных работать в сельской школе, на наш взгляд, являются: реализация гуманистической цели высшего педагогического образования, предполагающая развитие личности будущего учителя и постановку особого акцента на приоритет субъект-субъектных отношений в построении педагогического процесса; этнопедагогизация и экологизация содержания подготовки, которое является средством развития культурологического социоэтнического потенциала личности, личности учителя как человека экологического, способного формировать человека будущего, владеющего разнообразными знаниями об экологии и взаимодействиях людей с природой, имеющего опыт созидания новых ценностей. Мы считаем, что в сельской школе складывается не только новая методика, но и новые подходы, принципы, формы обучения. Прежде всего - это идея разновозрастного общения. Вся жизнь наша строится таким

образом, что общение идет по возрастной горизонтали. От этого проигрывают и взрослые, и дети. Непонимание между ними нередко бывает вызвано низкой культурой или полным отсутствием культуры межвозрастного общения.

Сложившаяся ситуация требует поиска путей совершенствования содержания, форм и методов подготовки сельского учителя, решения основных противоречий между:

- необходимостью превращения школы в центр культуры и образования на селе и неподготовленностью школы, учительских кадров к работе с сельским населением в новых социально-экономических условиях;
- ростом объективности социокультурной значимости профессии учителя сельской школы и недостаточно высокой привлекательностью педагогического труда для некоторой части молодежи на селе;
- необходимостью масштабного технического переоснащения учебных заведений и очень слабой практической работой по развитию материально-технической базы сельских школ;
- повышением роли учителя, самостоятельности, ответственности коллективов учебных заведений и отсутствием системы работы по коренному обновлению подготовки, повышению квалификации и переподготовки педагогических кадров для сельской школы, особенно малокомплектной;
- массовым характером подготовки учителя и творческой сутью его деятельности;
- предметной подготовкой по узкой специализации и потребностью сельской школы в специалисте широкого профиля;
- ориентированностью теоретической, методической, практической подготовки студентов на работу в больших детских коллективах и реальными условиями работы современной сельской школы.

Одним из недостатков просвещения считается отрыв школы от жизни, который не обеспечивает социализации личности. На селе этот недостаток преодолевается практической направленностью учебной деятельности: участие школьников в сельскохозяйственном производительном труде, экскурсии на сельскохозяйственные объекты. В малочисленной школе легче утвердить новые принципы в управлении учебно-воспитательным процессом, а именно принцип взаимопомощи и руководства. Таким образом, мы можем утверждать, что знания и умелое использование особенностей сельской школы позволят улучшить подготовку учителей.

Анализируя проблему подготовки учителя для работы в сельской школе, мы останавливаемся на проблеме малокомплектной школы. В настоящее время модернизация системы образования ставит на повестку дня и проблему реформирования сельской школы.

Проанализировав развитие проблемы подготовки будущих учителей социально-гуманитарных дисциплин для сельских школ, особенно на современном этапе развития педагогической науки, мы установили, что

проблема подготовки будущего учителя сегодня решается с позиций различных концептуальных подходов.

В современной психолого-педагогической литературе выделяется системно-структурный (структурно-системный) подход, который представлен в исследованиях А. Н. Аверьянова, Б. Г. Афанасьева, А. И. Ракитина, В. Н. Садовского, А. И. Умова, И. Т. Фролова, Э. Г. Юдина и др. На современном этапе чаще всего используют термин «системный подход», так как всякая система, несомненно, предполагает наличие структуры. Этот подход серьезно и обоснованно разработали Б. С. Гершунский, Т.А. Ильина, Ю. А. Конаржевский, Н.В. Кузьмина и др. Инструментом указанного подхода является системный анализ, представляющий собой совокупность методов и приемов для освоения сложных объектов, в которые входят методы моделирования, декомпозиции, эвристические, графические методы и ряд других.

Применительно к педагогическим системам методика системного анализа разработана, на наш взгляд, достаточно обстоятельно, что подтверждается исследованиями названных выше ученых.

Мы полагаем, что рассмотрение вопроса сущности, содержания и структуры профессиональной подготовки, будущих учителей социально-гуманитарных дисциплин для сельских школ на основе системного подхода дает возможность учесть факторы, действующие на педагогическое явление. Важным для нас является также то, что использование системного подхода в рассмотрении проблемы предполагает более четкую постановку проблемы, определение средств для ее решения. Следует отметить, что системный подход представляет возможность для решения проблемы в двух аспектах: с одной стороны, как необходимый инструмент для рассмотрения проблемы совершенствования подготовки будущего учителя социально-гуманитарных дисциплин для сельских школ, с другой – как один из подходов, с помощью которого решаются задачи этой подготовки.

Программно–целевой подход. Его сущность заключается в следующем: это метод структуризации, который применяется при решении комплексного планирования и управления. Он предполагает объединение в интегративном представлении целей, сроков, руководства, управления, исполнения. Между этими явлениями устанавливаются связи, которые обеспечивают их взаимодействие в составе целостного образования, воспринимаемого в качестве системы особого рода.

Мы считаем, что программно–целевой подход дает возможность четко поставить познавательно–ключевые позиции проблемы совершенствования подготовки будущих учителей социально-гуманитарных дисциплин для сельских школ, а также выделить ее промежуточные и конечные результаты. Однако программно-целевой подход является уточнением и конкретизацией системного подхода. Его специфика заключается в том, что за пределами очерченной области он уже применяться не может, поэтому полностью опираться на него нельзя, хотя его разработка и внедрение могут оказаться перспективными для профессиональной подготовки будущего специалиста.

Профессионально-деятельностный подход, по мнению ряда ученых, означает интенсификацию всего учебно-воспитательного процесса в педагогическом вузе, а также предполагает, что процесс профессиональной эволюции студента по мере возможности будет моделировать их предстоящую самостоятельную педагогическую деятельность.

Для нас существенным в данном подходе является моделирование в учебном процессе будущей исследуемой профессиональной деятельности студента.

Личностно-деятельностный подход. В его основу положено представление о том, что разносторонне развитая личность формируется в разнообразных видах деятельности. Реализация этого подхода предполагает моделирование целевой структуры педагогической деятельности в процессе профессионального обучения. В педагогической литературе личностно-деятельностный подход разработан В. С. Безруковой, К. М. Дурай-Новаковой, Э. Ф. Зеерой, В.В. Краевским и др.

Для нашего исследования важное значение приобретает тот факт, что основой профессионально-личностной и личностно-деятельностной стратегии является деятельностный подход, позволяющий раскрыть цели, средства, а также результат деятельности учителя-воспитателя, учащихся, их взаимодействие, взаимообусловленность, совместную продуктивную деятельность на основе сотрудничества. Таким образом, этот подход рассматривает формирование личности будущего учителя в деятельности. Однако, исходя из целей и задач нашей темы, мы не можем полностью опираться на этот подход, ибо он не способен претендовать на активизацию личности в целом, так как она является результатом влияния целого ряда компонентов и связей в их единстве. Целостность же состоит из теоретических характеристик, которые невозможно получить лишь за счет анализа деятельности учителя, учащихся, коллектива как составляющих этой целостности.

В профессионально-деятельностном и личностно-деятельностном подходах в основном отмечается не формирование личности учителя во всей ее целостности, а личностные факторы педагогической деятельности, в то время как сама личность педагога рассматривается как ее субъективный момент.

Указанного недостатка лишены профессионально-личностный и личностно-профессиональный подходы, которые по своему содержанию одинаковы. В их аргументации лежит идея о формировании личности учителя в качестве профессионала. В этих подходах основное внимание уделяется высокому уровню интеграции личностной позиции будущего специалиста, а также его профессиональным знаниям и умениям. При этом данное единство представляет собой качественно новое образование, целостность и внутренняя структура которого задают цели профессиональной подготовки и развития личности педагога, что является, несомненно, важной частью нашего исследования. Суть этих подходов заключена в выявлении актуальных свойств личности современного педагога

как гражданина, воспитателя и учителя-профессионала и опоре на эти свойства при моделировании основных направлений и содержания его подготовки в системе вузовского образования.

Анализируемый подход разрабатывается в настоящее время А. А. Вербицким, Т. М. Сорокиной, А. А. Федоровой и др.

Мы полагаем, что профессионально-личностный подход значительно глубже, чем другие вышеизложенные, отражает на современном этапе сущность кардинальных изменений, происходящих в высшей педагогической школе: он направлен на формирование личности в качестве профессионала. Так, на основе профессионально-личностного подхода разработано знаково-контекстное обучение.

Технологический подход. Интерес к педагогической технологии проявляют многие исследователи, в том числе и зарубежных стран: болгарские исследователи - И. Марев, И. П. Прокопенко и др., польские специалисты Ч. Куписевич, Ф. Янушкевич и др.

Указанный подход предполагает не столько метод получения новых знаний в области педагогики, сколько практический подход к построению обучения в целом, проецирование технологических достижений дидактики на область педагогической практики. Положительным в нем является то, что он включает следующие компоненты: постановку целей и ориентацию всего обучения на учебные цели; ориентацию целей, а вместе с ними и всего процесса обучения на гарантированное достижение результатов; оценку текущих результатов, коррекцию обучения, направленную на достижение поставленных целей; заключительную оценку результатов.

В зарубежной педагогической литературе в основном используется термин «технология обучения». До настоящего времени пока отсутствует его четкая дефиниция: исследователи в большей части дают определение этого понятия с точки зрения практики, без учета теоретического аспекта.

Необходимо отметить тот факт, что педагогическая технология не занимается изучением творчества учителя как отдельной самостоятельной проблемой, но в ее рамках, безусловно, есть возможность творческого, эвристического подхода.

Полагаем, что технологический подход применительно к нашему исследованию имеет большие возможности, так как он позволяет вести подготовку будущих учителей социально-гуманитарных дисциплин для сельских школ гибко, конструктивно, содержательно. На наш взгляд, технологический подход можно отнести к инструменту, позволяющему будущему специалисту работать во всех типах школ, осуществляя указанный вид обучения.

Н.М. Яковлевой разработан интегративно-модульный подход, который представляет собой особую форму включения личности в познавательную и практическую деятельность творческого характера. Он содержит иной теоретико-методологический ключ к пониманию проблемы профессиональной подготовки будущего учителя: процесс развития



творческой личности должен быть, с одной стороны, индивидуальным, а с другой - технологичным.

Интегративно-модульный подход для своей реализации требует определенных условий, которые представляют несомненный интерес относительно исследуемой нами проблемы: дифференцированных учебных планов, специальных учебных программ, специальных интегративных организационных форм и методов (методик) обучения, поставленных на технологическую основу.

Анализируя рассматриваемые выше подходы, мы пришли к следующим выводам:

- между всеми подходами имеется взаимосвязь, внутреннее единство, что объясняется взаимосвязью тех категорий, которые положены в основу каждого из них. В философской литературе делается акцент на то, что взаимосвязь между категориями существует одновременно, по крайней мере, в трех аспектах: а) типологическом (принципиальная, качественная сущность); б) содержательном (имеющем онтологическую и логическую стороны); в) генетическом (отражающем важные черты их формирования). В этой связи мы можем говорить и об аспектах взаимосвязи анализируемых подходов;

- каждый из подходов содержит в себе научный аппарат исследования, а также идеи реализации научной проблемы.

Не считая уже исчерпанными возможности названных подходов, мы полагаем, что ни один из них (на данном этапе своей разработки) в достаточной степени не решает проблемы совершенствования подготовки будущих учителей социально-гуманитарных дисциплин для сельских школ.

Для решения такой комплексной проблемы требуется, на наш взгляд, подход, в котором должны быть заложены ведущие тенденции общества в целом и высшей школы в частности. Поиск концептуального подхода к проблеме исследуемой подготовки будущего специалиста привел нас к личностно-ориентированному подходу.

Теоретическое назначение концепции личностно-ориентированного обучения видится нам в раскрытии природы и условий реализации личностно развивающих функций образовательного процесса в определении целевых, содержательных и процессуальных характеристик системы образования. Ведущей идеей нашего исследования является положение о том, что подготовка будущих учителей социально-гуманитарных дисциплин для сельских школ выступает основой гармонического развития его личности.

Более того, в современной школе, как правило, все еще преобладает авторитарно-императивный стиль общения. При таком положении дел говорить о налаживании совместной продуктивной деятельности, о введении модели инновационного обучения рано. В связи с этим для внедрения инновационных технологий обучения (в том числе и в преподавании социально-гуманитарных дисциплин) в школе необходимо изменить сам подход к общению, его сущность.

Перестройка школы на гуманистических началах, основанная на принципах педагогики сотрудничества и совместной продуктивной деятельности в учебно-воспитательном процессе требует от учителя осуществления личностно-ориентированного подхода, установление демократического стиля общения и, главное, изменение характера взаимодействий и отношений в системах «учитель-ученик» и «ученик-учитель» (В.Я. Ляудис, В.В. Сериков, А.В. Сиволапов и др.)

Мы считаем, что преподавание социально-гуманитарных дисциплин предполагает создание особых условий трансляции и становления ценностных ориентаций целостной личности, охватывающих всю систему поведения обучаемых. Реализация такой цели, в свою очередь, основывается на сформированности у самого учителя реально действующих мотивов и смыслов профессиональной деятельности по преподаванию социально-гуманитарных дисциплин в сельской школе.

#### Литература:

1. Бабанский, Ю. К. Оптимизация учебно-воспитательного процесса / Ю. К. Бабанский. - М. : Просвещение, 1982. – 190 с.
2. Блинов, А. Г. Педагогическая практика будущего учителя-воспитателя / А. Г. Блинов // Народное образование. – 1979. – №4. – С. 38-40.
3. Карманова, М. А. Технологическая педагогическая подготовка учителя иностранного языка в педвузе: автореф. дис... канд. пед. наук / М. А. Карманова. – Курган, 1998. – 16 с.
4. Филиппов, В. М. Российское образование на рубеже веков / В. М. Филиппов // Среднее профессиональное образование. – 1999. – № 8. – С. 4-12.
5. Харьковская, Е. А. Изменение ценностных ориентаций студентов в процессе обучения / Е. А. Харьковская // Проблемы профессионального и личностного самоопределения студентов и преподавателей педучилищ и колледжей. – СПб., 1997. – С. 19-20.
6. Шамова, Т. И. Педагогические технологии: что это такое и как их использовать в школе? / Т. И. Шамова. – М.; Тюмень, 1994. – С. 45.
7. Шитов, С. Е. Методология и технология разработки государственных стандартов общего среднего образования: автореф. дис... д-ра пед. наук / С. Е. Шитов. – М., 1997. – С.7.

**Макаревский А. В.**

### **К. П. ПОБЕДОНОСЦЕВ О ДЕЯТЕЛЬНОСТИ И. Я. ЯКОВЛЕВА**

К.П. Победоносцев был выдающимся государственным деятелем второй половины XIX - начала XX века. Всю свою жизнь он отдавал делу защиты русской монархии, чем и закрепил за собой славу консерватора, борца с прогрессивным течением в русском обществе. «Как бы ни были в некоторых частях односторонни собственно-идейные взгляды бывшего обер-прокурора Синода,- писал В.В. Розанов,- нельзя отвергнуть самой большой его компетентности в практической стороне национально-государственных вопросов» [1].

Однако одно ясно, что и почитатели и противники К.П. Победоносцева признавали, что он человек высокого государственного ума, неподкупной честности, изумительного трудолюбия и колоссальных знаний. Так, В.В. Розанов в марте 1907 года писал: «Имя Победоносцева все знали, вся Россия. Вся Россия знала этого крепкого, установившегося», «решенного» человека, который не знает поправок, отступлений, уклонений в сторону, компромиссов, сделок... За долгий период времени, за три последних царствования, никакая другая «идейная» фигура или «официально» – идейная, не была так ярко видна, так выпукло освещена». «Не надо», «остановить», «затруднить»- в этом состояла вся «система» его, длившаяся... четверть века,...эти афоризмы, приложенные...к тысячам крупных и мелких дел государства, просвещения, церкви, они действительно образовали целый «стиль» [2]. Это был деятель, по словам Н. А Бердяева, искренне и романтически привязанный к старому, традиционному быту, старой, монархической государственности, старым, устоявшимся культурным ценностям.

Сейчас становится очевидным, что признание мировоззренческого плюрализма как основополагающего принципа функционирования российского общества по-новому ставит проблему изучения консервативного российского национализма в целом и взглядов К. П. Победоносцева в частности. В этих условиях уже не возможна в отношении национально-православного консерватизма подмена объективного анализа идейно-теоретического наследия К. П. Победоносцева примитивным сведением с ним политических счетов.

До тех пор, пока К. П. Победоносцев еще не занял высокий пост обер-прокурора Синода (1880), ему не чужды были либеральные идеи [3]. А. Герцен и Н. Огарев в 1859 г. опубликовали в сборнике «Голоса из России» его работу с резкой критикой Министра юстиции графа В. Н. Панина и порядков при Николае I и Александре II. Академик М. В. Нечкина пишет: «ее автором является в пору державшихся либеральных мнений молодой К. П. Побе-доносцев» [4].

В пореформенный период в России происходила на фоне поляризации политико-правовой мысли формирование крыла идеологов консервативного толка. К.П. Победоносцев одним из первых оказался в этом лагере, к чему он подготовлен был изначально и происхождением, и воспитанием, и духом.

Ф. М. Достоевский говорил о «направлении Победоносцева», имея в виду его концепцию, в основе которой лежали самодержавие, православие и народность. Однако, в отличие от уваровского простодушного триединства второй четверти XIX столетия оно в конце XIX века возведено было К. Н. Леонтьевым, М. Н. Катковым, К. П. Победоносцевым в ранг философской и политико-правовой теории. Ф. М. Достоевский 25 июля 1880г. писал К. П. Победоносцеву, ум и взгляды которого ставил весьма высоко: «главное - сообщить направление!» А направление организуется лишь долголетним воздействием... [5]. Он не только создал и возглавил « государственное направление», но и реализовал его принципы и идеи в политической и

духовной жизни России в течении более чем 25 лет. И это направление К. П. Победоносцева получило у В.В. Розанова название «обратное направление» [6].

В 1917 году передовым представителям российской интеллигенции, в том числе и И. Я. Яковлеву, казалось, что российская монархия не сумела возвести русско-государственную идею на ту высоту, которая представляет сочетание национально-государственных и религиозных основ с идеями свободы и равенства. Формула русской государственности: самодержавие, православие и народность – давала этим необходимым основам государственного бытия догматическое толкование. Но что сделала российская интеллигенция для того, чтобы своим воздействием развитого общественного сознания способствовать усвоению других, более всеобъемлющих формул?

Господствующие течения общественного сознания взяли на себя печальную роль разрушительной силы, которая в борьбе с догматизмом старых основ заменила их пустотой начал безгосударственности, атеизма и интернационализма. А когда была историей предоставлена свобода действовать, они привели Россию на край гибели. В том числе и интеллигентское Временное правительство во главе А.Ф. Керенским, «сдавшим Россию» Советской власти, доведшей ее до нынешнего печального состояния» [7].

В. Д. Димитриев считает, что «основы просветительской деятельности И.Я. Яковлева позволяют заключить, что они соответствуют формуле «самодержавие, православие и народность». В то же время он сомневается: «Возможно, он должен был прикрываться этой формулой, чтобы не погубить дело просвещения чувашского народа» [8]. Думается, у В. Д. Димитриева нет оснований сомневаться в искренности И.Я. Яковлева. Не просто «способствовал» и не «прикрывался» ею, а действовал в русле этой формулы: «самодержавие, православие и народность».

Н.Г. Краснов отмечает, что «после сближения с Ильинским, Яковлев, говоря о характере чувашского просвещения, делает заявления, близкие к известной уваровской формуле народного образования» [9]. Приведенные из статьи И.Я. Яковлева «По поводу заметки земского начальника С.Я. о земских инородческих школах», опубликованной в «Симбирских губернских ведомостях» в 1899г. (№83 – 85), строки говорят о полном соответствии позиции просветителя уваровской формулировке: «Просвещение чуваш, прежде всего, должно быть религиозно-нравственное, в духе православной церкви и потому уже патриотическое, так как понятия православие, Царь и русская народность неразделимы между собой». Он особенно подчеркивает, что «корень единства между самим русским народом и Царем - православие». Следует заметить, что эту мысль И.Я. Яковлев в 1887 г. точь в точь повторяет в статье «О школьном образовании чуваш» [10]. Таким образом, И. Я. Яковлев, в отличие от С. С. Уварова и Н.Г. Краснова, связывает эту формулу не только с просвещением, но поднимается до

уровня К. Н. Леонтьева, М. Н. Каткова и К. П. Победоносцева, которые возвели ее в ранг политико-правовой теории.

В то время большинство учителей и священников всей России действовали в этом духе. Так, священник с.Чермщанская крепость Бугульминского уезда Самарской губернии И. В. Трисвятский цель организованной им братской школы для чувашей, сформулировал следующим образом: «Сообщение света веры и чувства русской народности». А И. Я. Яковлев в письме ему от 30 августа 1881г. уточняет: «иначе сказать, утверждение чуваш в православии, потому что быть русским – значит, прежде всего, быть православным». «Русская народность и православие у нас синонимы», [11] – делает вывод просветитель.

«Яковлевский дискурс,- пишет А.П.Хузангай,- в целом развивается в русле официальной идеологии того времени». (Царь – православие – русская народность) [12].

Н. Г. Краснов делает совершенно алогичный вывод: «Таким образом, с одной стороны, он как идеолог крестьян (что само по себе очень сомнительное утверждение), стремится к улучшению их жизни, с другой, пропагандирует идеи единства православия, народа и царя» [13].

Нам кажется, что не следует противопоставлять деятельность И. Я. Яковлева по улучшению жизни крестьян идее российской государственности в формуле «самодержавие – православие и народность». Потому что вся его деятельность проходила именно в русле этой формулы российской государственности. Мы видим, что просветитель И.Я. Яковлев смотрел на эту формулу гораздо шире, чем наши исследователи. Для него эта идея лежит не только в основе просвещения. Она лежит, прежде всего, в основе всей нашей российской государственности.

Вопрос о власти является центральным для любого государственного деятеля. Использование власти требует от ее носителей сознательного понимания ее природы и назначения. К.П.Победоносцев отдал государственной службе свыше шестидесяти лет из его почти восьмидесятилетней жизни. Не был в этом отношении исключением и И. Я. Яковлев, у которого свыше пятидесяти лет жизни с момента назначения его инспектором чувашских школ Казанского учебного округа были связаны с государственной службой.

Имеющийся материал позволяет сделать вывод, что, несмотря на приверженность К.П.Победоносцева и И.Я. Яковлева к монархизму, они не придавали самодержавию значения единственно возможной формы правления для всех стран, времен и народов [14]. По мнению К.П.Победоносцева и И.Я. Яковлева, необходимость повиноваться верховной власти (в т.ч. самодержавной) обусловлена необходимостью подчиняться нравственному закону. Верховная власть имеет различные формы. Поэтому основой политического идеала К.П.Победоносцева является то, что общество должно заключать в себе одновременно все начала: демократическое, аристократическое и монархическое. И по Победоносцеву, и по Яковлеву общественные институты, организации и учреждения должны быть разными

по форме проявления в них высшей власти. Они должны существовать в четырех видах - в духовной сфере должны быть теократическими, в общине – демократическими, на губернском уровне – аристократическими, и монархическими в семье и государстве.

Оба они основывают свой взгляд на государство и власть в контексте христианского нравоучения. Как подчеркивает К. П. Победоносцев, власть является орудием божественного домостроительства. «...По правде основана на идее своей всякая власть, - пишет К. П. Победоносцев, - и поелику правда имеет своим источником и основанием Всевышнего Бога и Закон его, в душе и совести каждого естественно написанный,- то оправдывается в своем глубоком смысле слова: «Несть власти, аще не от Бога» [15]. И И. Я. Яковлев часто подчеркивал: «всякую власть я признавал и признаю» [16]. Отсюда в метафизическом отношении не власть является основой веры, а вера основанием власти. К этим истинам И.Я. Яковлев пришел еще в годы обучения в гимназии и университете. Они закрепились в его душе в ходе общения с Н. И. Ильминским и особенно в ходе встреч с К. П. Победоносцевым, которые продолжались вплоть до ухода последнего в отставку с поста обер-прокурора Святейшего Синода [17]. Внимательному анализу были подвергнуты И. Я. Яковлевым вопросы государства, права и морали в ходе перевода на чувашский язык отдельных частей Ветхого Завета и всего Евангелия [18].

Справедливо указывая, что свобода не зависит от равенства и равенство от свободы, К.П.Победоносцев утверждает принципиальную невозможность отделения церкви от государства. Он видит православную симфонию государства и церкви в их неразрывном союзе. Об этом же пишет и И.Я. Яковлев: «Нелепо отделять церковь от государства. Государственная жизнь должна быть проникнута вся духом истинного христианства и на этом пути прогрессировать» [19].

В речи, произнесенной в день празднования 900-летней годовщины крещения Руси 21 июля 1888г., К. П. Победоносцев заявил, что Россия «... привлекает под сень свою единоплеменные языки, и своих нам инородцев, коим радостно даем мы и евангелие, и службу церковную на родном их наречии» [20].

Многие выступали против богослужения и школьного обучения на национальных языках: Н. И. Ильминский упорно отстаивал свою мысль, «ибо она согласовывалась вполне с апостольским заветом – учить вере каждое племя на языке его, и являлось единственно возможным средством просвещения и, в конечных результатах, для обрусения инородцев – единственно возможным орудием для борьбы с магометанством, угрожавшем «привлечь к себе массу инородческого населения», [21] – писал К. П. Победоносцев в книге «Вечная память. Воспоминания о почивших». Его поддержал Д. А. Толстой, обер – прокурор Священного Синода (1865-1880) и одновременно также министр народного образования. Самая важная заслуга Д. А. Толстого перед Россией и самое плодотворное дело его

«состоит в том, что он уразумел и поддержал Н. И. Ильминского», - писал К. П. Победоносцев.

А. В. Жиркевич, говоря, что «без помощи, указаний, протекций Ильминского И.Я.Яковлева заела бы наша бюрократия, и он ничего бы не сделал путного», восклицает: «Помощь Победоносцева явилась благодаря лишь Ильминскому» [22].

Н. И. Ильминский по самим свойствам миссионерской деятельности «ловил чужие души, хитрил, занимался политикой и гнул спину перед бюрократией. Тоже сделал слепок с него И.Я. Яковлев». Конечно, и А. В. Жиркевичу в 1918 году, и нам сегодня вполне понятно, что в России в старое время «без этих уступок обстоятельствам ничего и сделать было нельзя».

Н. И. Ильминский для И. Я. Яковлева навсегда остался учителем и великим деятелем инородческого просвещения. В своем духовном завещании чувашскому народу он называет Н. И. Ильминского человеком, воплотившим в себе «все величие и всю красоту русского народного характера», и призывает своих соплеменников принимать имя и деяния своего учителя в качестве образца для подражания: «Верьте в Россию, любите ее, и она будет вам матерью. Залогом и путеводной звездой да послужит бессмертное имя учителя моего Николая Ивановича Ильминского, олицетворяющего для меня все величие и всю красоту русского народного характера» [23].

В статье посвященной памяти Н.И. Ильминского К. П. Победоносцев писал: «...имя этого человека – родное и знакомое повсюду в восточной половине России...- там тысячи простых людей и инородцев оплакивают его кончину, тысяча богобоязненных сердец умиленно поминают его в молитвах как великого просветителя и человеколюбца» [24]. И. Я. Яковлев этот посмертный отзыв об Н. И. Ильминском считал «лучшей характеристикой этого великого деятеля – просветителя инородцев» [25].

И. Я. Яковлев познакомился с К. П. Победоносцевым в 1884 году в Петербурге, куда он прибыл к министру народного просвещения И. Д. Делянову для личного доклада по чувашским школам. Рекомендательное письмо к К. П. Победоносцеву дал Н. И. Ильминский. А. В. Жиркевич записывает в дневнике июня 1917 года: «И.Я. Яковлев рассказывал об Н. И. Ильминском и К. П. Победоносцеве, с которыми он был дружен и знакомством, с которыми пользовался на благо чувашей. Н.И. Ильминский был связующим звеном в отношениях И.Я. Яковлева с высшим руководством государства. Как вспоминает просветитель, Н. И. Ильминский «давал мне читать письма к нему выдающихся личностей того времени – Победоносцева и других, а так же посвящал меня в свои ответы им на эти письма» [26]. Несомненно, переписка Н. И. Ильминского, «этого великого деятеля – просветителя инородцев», и выдающегося государственного деятеля XIX века К. П. Победоносцева, не только сыграла определенную роль в формировании педагогической системы, но и оставила глубокий след в общественно-просветительской деятельности И. Я. Яковлева. Она сыграла свою определенную роль и в формировании государственных взглядов

просветителя. Ведь К. П. Победоносцев был не только одним из крупных юристов России, но и видным государственным деятелем.

Вырисовывается цепочка «Яковлев – Ильминский – Победоносцев». Вот как об этом пишет сам просветитель: «Могу сказать, что не будь моей встречи с Н.И. Ильминским, я пошел бы...обыкновенной чиновничье-педагогической дорожкой и не делал бы ничего для чуваш. Думаю также, что не сделал бы своего огромного, великого, инороднического просветительского дела... и сам Ильминский, не будь у него мощной поддержки в лице графа Д.А Толстого и К.П. Победоносцева» [27].

И. Я. Яковлев обращался к К. П. Победоносцеву неоднократно. Так, став очевидцем заурядного столкновения крестьян на почве земельных недоразумений в селе Ковали Цивильского уезда, он принял самое деятельное участие в судьбе 17 чувашских крестьян, приговоренных к смертной казни. Собрав на месте происшествия сведения, он убедился в том, что в данном случае нет ничего противогосударственного. По приезду в Казань обо всем этом он сообщил Н. И. Ильминскому, который написал письмо К.П. Победоносцеву с просьбой взять под защиту темных, невежественных крестьян, которые и не думали о государственных преступлениях. В ответном письме обер-прокурор, по заявлению И.Я. Яковлева, писал, «что сделает все возможное для облегчения участи осужденных» [28]. В результате смертная казнь императором была заменена другим наказанием.

Благодаря усилиям И. Я. Яковлева, Н. И. Ильминского и К. П. Победоносцева, так относительно благополучно завершилось «урмарское дело» – ставший известным всей России судебный процесс над чувашскими крестьянами. «В случаях столкновений властей с инородцами,- замечает И. Я. Яковлев, - там, где эти власти действовали неосторожно, опрометчиво или неправильно, роняя тем себя и свой престиж в глазах инородческого населения, он (Н. И. Ильминский) старался, по возможности, исправить последствия ошибок и поднять в крестьянах уважение к закону, власти» [29]. В таком же духе действовали и К. П. Победоносцев, и И. Я. Яковлев. Обращаясь к своим ученикам, просветитель неоднократно говорил: «Возвращайтесь же к своим соплеменникам..., насаждайте среди них понятие гражданственности, учите их закону и праву...» [30].

После подавления польского восстания, желая подорвать положение и доверие высшего начальства к Н. И. Ильминскому и И. Я. Яковлеву, против них «часто выдвигали обвинения в «сепаратизме». «Всюду искали сепаратизм», - пишет И. Я. Яковлев. Для них обвинение это было особенно опасно в эпоху всесильного влияния М. Н. Каткова, «когда всем мерещились заговоры, восстания и ... стремление к «сепаратизму» [31].

Следует вспомнить, что М.Н. Катков впервые провозглашает, что Россия «в настоящем своем положении совершенно здорова, что она не нуждается ни в славянофильских, ни в либеральных переустройствах, чтобы идти на пути православия, самодержавия и народности». И, как пишет В. В. Рязанов в октябре 1897г. в статье «Катков, как государственный



человек», «для этого нужно только верить в себя, верить в свои силы, и искренни уповая на Бога, беззаветно повинуюсь, Царю, и крепко опираясь на русский народ... В этом именно и заключается великая государственная заслуга Каткова» [32].

И.Я. Яковлев понимал, что жесткая позиция редактора «Московских ведомостей» и «Русского вестника» была обусловлена опасением перерастания польских «смут и волнений» в общероссийские. Всем было видно, что в борьбе за «охранение основ» М.Н. Катков не только резко выступил против нигилистов, но и против либералов и им потворствующих, и высокопоставленных чиновников, недостаточно на его взгляд придерживающихся принципов абсолютистского централизма и национализма. Выступал против либеральной интеллигенции, всех служителей крамолы. Заметим, что нападкам подвергались петербургский и киевский генерал-губернаторы, министр народного просвещения А. В. Головнин и др. Критика административной и правовой системы, сложившейся в результате реформ 1860 – 1970-х гг., постепенно оформилась у М. Н. Каткова в программу контрреформ.<sup>32</sup> Позиции М.Н. Каткова придерживались некоторые высокопоставленные духовные лица Казани и Симбирска. В числе таких оказался архиепископ Симбирский и Сызранский Никандр (в миру Н. Д. Молчанов). Он умело вербовал сторонников из числа чувашей (в их числе оказался и Н. И. Яштайкин). И не случайно он потом был переведен в Вильно архиепископом Литовским и Виленским.

Никандр написал на И. Я. Яковлева донос с обвинением в сепаратизме К. П. Победоносцеву. Вот как описывает реакцию обер-прокурора сам И. Я. Яковлев: «он вынул... донос, прочитал мне его и сказал: «Знаете ли, что я ответил архиепископу Никандру? Я указал ему, что вы 30 лет стоите с честью у одного и того же дела, прочно установив свою репутацию, что я желал бы, чтобы в его семинарии делалось бы все так же, как в Симбирской чувашской школе. Тогда все было бы хорошо».

Данная высокая оценка И. Я. Яковлева и Симбирской чувашской школы является еще одним свидетельством успехов народного просвещения в России. И. Я. Яковлев пользовался полным доверием обер-прокурора – «бывал у Победоносцева, я от него всегда узнавал об этих интригах против меня и чуваш» [33].

К счастью, большинство духовных владык Казани и Симбирска были на стороне великих просветителей Н. И. Ильминского и И. Я. Яковлева и разделяло их взгляды. В их числе – архиепископ Симбирский Гурий (1904-1907), архиепископ Казанский Антоний (он впервые допустил воспитанников СЧШ к службе в церкви), архиепископ Уфимский Андрей и др.

Как видим, К. П. Победоносцев понимал, что Поволжье – это не Польша и не Литва, здесь другие условия и потому нет угрозы сепаратизма со стороны чувашей, мари, мордвы и др. Так думал и И. Я. Яковлев. Поэтому всякий, кто вздумал бы примерять меры, приложимые... к населению немецкому в Остзейском крае и к полякам в Западном крае,- применять... к чувашам, черемисам, вотякам, не пользу принес бы русскому делу, а

непоправимый вред» [34]. В Симбирске из этого казанского гнезда проникшее веяние духа, - пишет К.П. Победоносцев, - создало чувашскую центральную школу и в связи с нею более сотни чувашских школ по уездам». И. Я. Яковлева он называет «начальником Симбирской школы» [35]. Потому что в его представлении И. Я. Яковлев отвечал идеальному образу руководителя. В педагогических заметках «Ученье и учитель»: « Начальнику школы необходимо,- писал К. П. Победоносцев,- чтобы сам он был знающим и опытным учителем, чтобы имел призвание к учительству и был человек не только умный, но и одушевленный, при том не карьерист, высматривающий почестей и возвышений по службе. Ничто человеческое ему не чуждо; он любит юношество, доброжелателен к своим коллегам и заботлив об их нужде» [36]. Он увидел, как И.Я. Яковлев управляет школой. Просветитель всегда на месте, не полагается на силу приказаний, действует примером, умеет отличать существенное от несущественного, главное от мелочного, ощущая добро и разум в каждом учителе и ученике» [37].К.П. Победоносцев положил начало штату светских «миссионеров», этих особенных любителей церковности...в его политике, споре и опровержении «инакомыслящих» [38]. Таким светским миссионером одним из первых стал И.Я. Яковлев.

#### Литература:

1. Розанов, В. В. Собрание сочинений / В. В. Розанов. Т. 15. - М., 2003. - С.194.
2. Розанов, В. В. Собрание сочинений / В. В. Розанов Т. 7. - М., 2003. - С.516-517.
3. Смолярчук, А. П. Кони и его окружение / А. П. . Смолярчук. - М., 1990. - С. 247.
4. Нечкина, М. В. Встреча двух поколений / М. В. Нечкина. - М., 1980. - С.470.
5. Достоевский, Д. М. Собрание сочинений. Наука т30, кн. 1/ Д. М. Достоевский. - М.,1988. - С. 204.
6. Розанов, В. В. Собр. Соч. / В. В. Розанов. - М., 1995. - Т.5. С. 136.
7. Яковлев, И. Я. Моя жизнь / И. Я. Яковлев. - М., 1997. - С.525.
8. Димитриев, В. Д. Просветитель чувашского народа И.Я. Яковлев / В. Д. Димитриев. - Чебоксары, 2002. - С.18.
9. Краснов, Н. Г. Иван Яковлевич и его потомки / Н. Г. Краснов. - Чебоксары,1998. -С. 167.
10. Яковлев, И. Я. Становление системы народного образования чувашского народа / И. Я. Яковлев. - Чебоксары. – 2007. - С. 128, 189.
11. Яковлев, И.Я. Из переписки / И. Я. Яковлев. – Чебоксары, 1989. -С.85.
12. Хузангай, А. П. Мифологические концепции об И.В. Яковлеве в контексте идеологии русского и чувашского национализма в книге И.Я. Яковлева «Проблемы Яковлеведоведения» / И. Я. Яковлев. - Чебоксары, 2001. - С. 15.
13. Краснов, Н. Г. Иван Яковлев и его потомки / Н. Г. Краснов. – Чебоксары, 1998. - С. 167.
14. Яковлев, И. Я. Моя жизнь / И. Я. Яковлев. - М., 1997. - С.598.
15. Победоносцев, К. П. Сочинения / К. П. Победоносцев. - СПб.: Наука, 1996. - С.426.
16. Александров, Г. А. Иван Яковлевич Яковлев в 1917 – 1920 годы / Г. А. Александров. - Чебоксары 1992. - С. 49.
17. Яковлев, И. Я. Моя жизнь / И. Я. Яковлев. - М.,1997.
18. Мукина, И. В. Слово о И.Я. Яковлеве на чувашском языке / И. В. Мукина. - Чебоксары, 1998.
19. Яковлев, И. Я. Моя жизнь / И. Я. Яковлев. - М., 1997. - С. 598.
20. Победоносцев, К. П. Сочинения / К. П. Победоносцев. - СПб.: Наука 1996. - С. 137.

21. Победоносцев, К. П. Сочинения / К. П. Победоносцев. - СПб.: Наука, 1996. – С. 156-157
22. Жиркевич, А. В Мои встречи с И.Я. Яковлевым. Из дневника за 1916-1924 годы / А. В. Жиркевич. – Чебоксары, 1998. - С. 28,57.
23. Яковлев, И. Я Духовное завещание чувашскому народу / И. Я. Яковлев. - Чебоксары, 1992.
24. Победоносцев, К. П. Сочинения / К. П. Победоносцев. СПб.: Наука, 1996. - С.154.
25. Яковлев, И.Я. Моя жизнь / И. Я. Яковлев. - М. 1997.- С.169, 199.
26. Яковлев, И.Я. Моя жизнь / И. Я. Яковлев. - М. 1997.- С. 187.
27. Яковлев, И.Я. Моя жизнь / И. Я. Яковлев. - М. 1997.- 216.
28. Яковлев, И.Я. Моя жизнь / И. Я. Яковлев. - М. 1997.- С. 349 – 350.
29. Яковлев, И.Я. Моя жизнь / И. Я. Яковлев. - М. 1997.- С.600.
30. Яковлев, И.Я. Моя жизнь / И. Я. Яковлев. - М. 1997.- С. 231.
31. Розанов, В. В. Легенда о Великом инквизиторе Ф. М. Достоевского / В. В. Розанов. - М., 1996. - С. 263.
32. Отечественная история. История России с древнейших времен до 1917 года Энциклопедия .Т. 2, М., 1996. - С. 523-524.
33. Яковлев, И.Я. Моя жизнь / И. Я. Яковлев. - М. 1997.- С. 233.
34. Яковлев, И.Я. Становление системы образования чувашского народа / И. Я. Яковлев. – Чебоксары, 2002. - С. 125.
35. Победоносцев, К. П. Сочинения / К. П. Победоносцев. - Наука 1996.-С. 156, 157.
36. "Тайный правитель: К.П. Победоносцев и его корреспонденты" М. 2001. С.462.
37. Яковлев, И.Я. Моя жизнь / И. Я. Яковлев. - М. 1997.- С. 283-284.
38. Розанов, В. В. Легенда о Великом инквизиторе Ф. М. Достоевского / В. В. Розанов. - М., 1996. - С. 518.

**Петрова Г. Д., Петрова Е. Е.**

## **ПЕРСПЕКТИВЫ РАЗВИТИЯ НАЦИОНАЛЬНОЙ КУЛЬТУРЫ**

В наше время проблемы современной российской культуры все чаще осознаются как эпицентр человеческого бытия. Укрепляется убеждение в том, что любой народ, любая нация могут существовать и развиваться только в случае сохранения своей культурной идентичности и своеобразия своей культуры. В данной ситуации они не отгораживаются «китайской стеной» от других народов и наций, взаимодействуют с ними, обмениваясь культурными ценностями.

Перед нашими современниками стоит сложная задача по выработке своего стратегического курса на будущее в быстро меняющемся мире, и для этого есть такая предпосылка, как достижение всеобщей грамотности, значительный рост образованности народа. Какой бы она со стороны ни казалась нам легкой, решение этой глобальной задачи чрезвычайно сложно, так как упирается в необходимость осознания глубинных противоречий, присущих нашей культуре на всем протяжении ее исторического развития.

События, под влиянием которых пребывает сейчас отечественная культура, — не новое явление, а постоянно повторяющееся, и всегда культура находила те или иные ответы на вызовы времени, продолжала

развиваться. Более того, опираясь на опыт прошлого, именно в самые трудные периоды отечественной истории рождались самые великие идеи и произведения, возникали новые традиции, ценностные ориентации. Особенность нынешнего неопределенного времени в России заключается в том, что оно совпадает с глобальным мировым кризисом, и российский кризис — часть всемирного кризиса, который ощущается в России наиболее остро.

Важнейшим условием обновления нашего общества является возрождение культуры, в которой накопилось немало проблем. В последние десятилетия открылись новые пласты духовной культуры. На многое стало возможным посмотреть иными глазами.

На наш взгляд, только интегрированная и крепкая национальная культура может сравнительно легко приспособить к своим ценностям новые ценностные ориентации. Процесс культурных заимствований не так прост, как может показаться на первый взгляд. Одни заимствуемые формы легко вписываются в контекст заимствующей культуры, другие — нет. В культуре нельзя следовать мировым стандартам. Каждое общество формирует уникально-своеобразную конфигурацию ценностей. Известный ученый К. Леви-Стросс писал об этом следующим образом: «Оригинальность каждой из культур заключается, прежде всего, в ее собственном способе решения проблем, перспективном размещении ценностей, которые общи всем людям. Только значимость их никогда не бывает одинаковой в разных культурах, и потому современная этнология все сильнее стремится понять истоки этого таинственного выбора» [1].

Академик Д. С. Лихачев считает, что сохранение культурной среды является не менее существенной задачей, чем сохранение окружающей природы. Культурная среда необходима для духовной, нравственной жизни так же, как и природа необходима человеку для сохранения его биологической жизни.

Культура — явление целостное и органичное. Искусственно культура не конструируется и не трансформируется, подобные эксперименты ведут только к ее повреждению и разрушению. В сознании масс утверждается идея специфичности и многообразия развития разных культур, каждая из которых по-своему встраивается в общемировой цивилизационный процесс, черпая свои основы из глубин духовно-нравственных архетипов, которые нельзя оценивать с точки зрения прогрессивности и реакционности. Известный отечественный философ Ю. М. Бородай считает, что «... там, где земная жизнь людей складывалась более-менее сносно, она строилась не на умозрительных домыслах и расчетах, но на святынях, то есть на нравственных императивах, предрассудках, если угодно, своеобразных у каждого из народов, что и делает их неповторимыми соборными личностями, общественными индивидуальностями. Человеческий мир многоцветен и интересен именно потому, что основу культуры каждого из народов составляют свои культовые святыни, не подлежащие никакому логическому обоснованию и не переводимые адекватно на язык культуры иной» [2].

Национально-культурная политика в условиях бурного процесса суверенизации наций, народов и территорий России может быть определена следующими направлениями деятельности [3].

Первое - преодоление ведомственного подхода к национальной культурной политике. Организация самого широкого сотрудничества с системой образования, средствами массовой информации, издательской индустрией, конфессиями. В комплексе этих направлений должна реализовываться Государственная программа национального развития (с национально-культурной составляющей).

Второе - радикальное обновление непосредственно форм деятельности всех сфер культуры в центре и на местах. Необходимо радикально преобразовать «традиционные» формы работы, характер и роль национальных фестивалей, выставок, дней культуры, чтобы они видимостью активности и массовости не имитировали деятельность национальных обществ, а решали насущные этнокультурные задачи.

Третье - организация системы мер по защите национальных культур от грядущего массированного наступления рынка. Если раньше национальную культуру приходилось защищать от экспансии идеологии, то теперь ее надо охранять от тотальной коммерциализации. В связи с этим необходимо начать специальную работу, чтобы экспансия рынка и радикальная модернизация политических институтов общества не поломали бы, а, напротив, были умело и тонко вплетены в сформированную веками национально-культурную специфику. Известно, что экономическая модернизация может либо разрушить устои национальной культуры, либо, наоборот, способна обогатить и вдохнуть в национальные формы новую жизнь. Все зависит от того, окажется ли национальная культура под надежной защитой государственных и общественных структур, ведающих проблемами культуры.

Таким образом, национально-культурная политика должна иметь баланс между фактором нового и традиционным сохранением основ истинно национального, а новыми формами этой работы могут стать формирование совместных организационных структур (создание фондов, ассоциаций, совместных предприятий, культурных центров и т.д.) и обмен достижениями культуры. Развитие современной культуры народов органически сочетает в себе достижение прошлого, свободное новаторство и использование опыта других народов. Особого внимания требует сохранение культурных ценностей малочисленных народов, обеспечение возможностей для их выживания и развития.

Национально-культурная политика государства должна, на наш взгляд, строиться на следующих принципах [4].

Первый - это культурное многообразие, то есть равноправное сосуществование разных национальных культур в пределах одного государства.

Второй - это государственная поддержка малочисленных этнических общностей в отношении сохранения и восстановления их национально-

культурной самобытности. Государство должно стать гарантом национально-культурного развития, в первую очередь малых наций и народов, национальных меньшинств и народов, не имеющих своих национально-государственных образований.

Третий - это ориентация на международно-правовые нормы, использование в отечественной национальной культурной политике достижений мирового опыта. Международно-правовые нормы зафиксировали не только опыт оптимального разрешения национально-культурных и национально-политических проблем, но и систему выработанных человечеством ценностей, на которых базируется этот опыт.

Четвертый - это сохранение и развитие культурного наследия. Область явлений культуры – «этнокультурное наследие» предусматривает сохранение памятников историко-культурного наследия, создание заповедных историко-культурных зон, собирательскую и исследовательскую деятельность, сохранение фольклора, народных ремесел и традиций, воспитание любви и уважения к родному краю.

Пятый - это поддержка самоорганизации граждан, то есть претворение в жизнь принципа национально-культурной автономии, суть которой заключается в том, что источником и носителем национальных прав является сама нация, составляющие ее индивиды - носители национальной культуры.

Говоря об объектах государственной культурной политики, речь в первую очередь идет о таких социальных институтах, как семья, дошкольные учреждения, школы и другие, имеющих непосредственное отношение к становлению, развитию и самореализации личности.

На данный момент в России идут разнообразные процессы преобразования в различных сферах жизнедеятельности людей, среди которых и возрождение и развитие наций, этносов. Возрождение национального самосознания, имеет такую же значимость, как и социально-экономические и политические реформы, ибо национальные проблемы становятся приоритетными среди других.

Таким образом, целевая комплексная программа сохранения, поддержки и развития национальных культур наций и народов России должна преследовать следующие задачи:

в области духовно-культурной:

- развитие национальных культур на основе сохранения традиций, самобытности, взаимообогащение и приумножение национальных ценностей, формирование национального самосознания, освоение ценностей мировой культуры;

- распространение лучших достижений культуры и искусства, предоставление населению более широких возможностей для приобщения к культурным ценностям, воспитание уважения к языку, обычаям, традициям различных народов;

- сохранение и восстановление национальных памятников истории и культуры российских народов, создание музеев и заповедников;

- организация национальной системы образования, национальных школ с целью сохранения и развития национальных культур на основе изучения родных языков, литературы, национальной культуры, истории, быта народов страны;

- развитие конфессий как составной части духовной культуры, противодействие попыткам использовать чувства верующих для разжигания межнациональной розни;

в языковой области:

- обеспечение всестороннего развития родных языков народов, свободу выбора и использования языка общения;

- подготовка кадров, совершенствование системы народного образования на языках народов России;

в сфере информации:

- поддержка средств массовой информации, осуществляющих вещание и создание фильмов на национальных языках, содействие изданию художественной, публицистической, научной, учебной и другой литературы;

- исследование истории культуры и современного состояния народов, процессов взаимодействия между этнокультурными и языковыми обществами, межкультурного и межязыкового общения, характера билингвизма;

в сфере межнационального общения:

- поддержка деятельности национальных культурных центров, обществ, землячеств и диаспор;

- укрепление межнациональных культурных связей.

Таким образом, программа сохранения, поддержки и развития национальных культур носит целевой комплексный характер и представляет собой совокупность мер, направленную на достижение основных целей по сохранению и развитию национальных культур народов России, которая рассматривается как составная часть политики государства, строится на основе всестороннего анализа национального состава страны, национальных особенностей различных наций и этнических групп, их социально-экономического и политического положения, национально-культурных потребностей и интересов, научно-практических исследований и разработок, опыта работы по решению национальных проблем.

Для реализации прав и интересов наций, народов, удовлетворения их духовных и культурных потребностей, сохранения и развития традиций и обычаев, специфических черт образа жизни и быта, языка, этнической идентичности как на коллективном, так и на индивидуальном уровне действенной формой должна стать, на наш взгляд, территориальная или экстерриториальная национально-культурная автономия.

Национально-культурная автономия означает право всех этнических обществ, компактно проживающих вне своих национально-государственных образований или не имеющих своей государственности, на свободную реализацию своей культурной самобытности посредством создания на основании волеизъявления населения или по инициативе отдельных граждан

национально-культурных центров, национальных обществ и землячеств, которые вправе:

- разрабатывать и представлять в соответствующие органы государственной власти и управления предложения о сохранении и развитии национальной культуры; проводить фестивали, выставки и другие аналогичные мероприятия; содействовать организации национального краеведения, охране национальных исторических и культурных памятников, созданию этнографических и иных музеев;

- создавать национальные клубы, студии, коллективы искусства, организовывать библиотеки, кружки и курсы по изучению национального языка, общероссийские, республиканские и иные ассоциации [5].

Таким образом, национально-культурная автономия обеспечивает право на свободное развитие национальных культур, с одной стороны, без диктата и контроля со стороны каких-либо государственных органов через национально-культурные центры, а с другой - государство обеспечивает помощь в их работе, гарантирует покровительство в отношении сохранения самобытности наций, народов посредством мер защиты и стимулирования, предусмотренных государственными программами социально-экономического, национального и культурного развития.

Демократизация общества расширила возможности раскрепощения национального духа, что привело к подъему национальной культуры. Осознание каждым индивидом и народом уникальности своего многовекового культурного наследия и необходимости реализации его потенциала, сохранение и оздоровление социокультурной и экологической среды обитания этноса и человека, свобода выбора своего самобытного пути в цивилизованном, культурном процессе, ориентация на культурное сотрудничество народов, воспитание граждан страны в духе уважения к другим культурам, в духе сотрудничества и созидания - эти и другие принципы должны быть учтены в политике национально-культурного развития [6], которая исходит из следующего положений.

Национальное возрождение предполагает национальную консолидацию каждой нации, народа на основе общности культурно-исторического прошлого, национальных интересов и ценностей. При этом принципиально недопустимы любые противопоставления одной нации другой, проявления национализма, превращения национальных движений в националистические. Главное состоит в том, чтобы, с одной стороны, уважительно относиться к судьбе, достоинству и культуре каждого, даже самого малочисленного этноса, добиваться их свободы и самостоятельности, а с другой - не забывать о движущей силе прогресса наций - их сотворчества и сотрудничества [7].

Наряду с этим, многонациональность России является одним из важнейших потенциальных ресурсов ее развития за счет сохранения и приумножения культурного наследия, взаимообогащения национальных культур, создания многокультурного общества. Основная цель национально-культурной политики нашего государства - поддерживать такое состояние



национальных культур, культуры общества, которое обеспечивало бы необходимые предпосылки для политической и социально-экономической модернизации страны. Национально-культурное развитие каждой нации, народа и всего российского сообщества могут самореализоваться лишь в условиях демократии. Должного внимания и заботы требуют национальные культуры тех народов, которые не имели, утратили или недавно приобрели признание.

Национально-культурная автономия создает правовые условия защиты прав национальных меньшинств в процессе выбора путей и форм своего национально-культурного развития; представляет собой гарантируемую государством форму самоорганизации народа, национальных и этнических групп в целях сохранения их самобытности на основе свободного развития национальной культуры, языка и традиций. Право на национально-культурную автономию признается за всеми гражданами России, как не имеющих в стране национально-государственных образований, так и имеющих, но проживающих вне их территории. Национально-культурная автономия выдвигает на первый план культурную составляющую, позволяющую удовлетворить национально-культурные запросы наций и народов.

Начавшиеся в конце 80-х - начале 90-х годов сложные и во многом противоречивые процессы обновления общества и человека, возрождения больших и малых народов подняли планку национального фактора на новую высоту. Национальные аспекты, присутствуя во всех экономических, социальных, политических и духовных процессах современного общества, занимают важное место в деятельности органов государственной власти [8].

Современная этнополитическая ситуация и основные тенденции развития национальных и межнациональных отношений в Чувашской Республике обусловлены комплексом исторических, социально-экономических и этнокультурных факторов как общероссийского, так и регионального масштаба.

Чувашия исторически была местом пересечения торговых путей и хозяйственных связей, миграционных потоков, активного межэтнического и межконфессионального взаимодействия.

С 1994 года в республике организуются Чувашский национальный конгресс (ЧНК), Чувашский общественно-культурный центр (ЧОКЦ), возникают чувашские национально-культурные объединения в других регионах и городах России.

В соответствии с Федеральным законом "О национально-культурной автономии", принятым в июне 1996 года, образованы региональные национально-культурные автономии чувашей в Центральном округе города Москвы, Ульяновской области, Республике Татарстан.

Создаются общественные организации национальностей, проживающих в Чувашской Республике: Всетатарский общественный центр Чувашской Республики, Татарский общественно-культурный центр, Мордовский

культурный центр, Еврейский общественно-культурный центр, Республиканский Марийский общественно-культурный центр.

Формированию законодательной базы и организационно-методических основ государственной деятельности в области национальных отношений способствовало принятие законов Чувашской Республики "О языках в Чувашской Республике", "О культуре", республиканских программ по культуре, языку, образованию, здравоохранению, социальной и молодежной политике.

Важное значение приобрела проблема сохранения языка, культурных традиций чувашского народа, проживающего за пределами Чувашской Республики.

В последние годы в чувашской диаспоре наблюдается активная национально-культурная деятельность. Чувашская диаспора осознает себя органической частью единого этноса, проявляет стремление полноценно участвовать не только в культурной, но и в общественно-политической жизни Чувашской Республики.

Этнополитическая ситуация в Чувашской Республике характеризуется как стабильная и располагающая достаточным резервом положительных тенденций. Вместе с тем современное состояние межнациональных отношений в Чувашской Республике требует новых концептуальных подходов и, прежде всего, осознания того, что полиэтничность общества - это поле развития и созидательной деятельности всех народов многонациональной Чувашии и что национальный вопрос не должен становиться предметом политической конъюнктуры и спекуляций в борьбе за власть.

Национальная политика должна носить стратегический характер, давать надежные перспективы для равноправного развития и сотрудничества народов Чувашской Республики. В этой связи чрезвычайно важное значение приобретает единство позиций всех органов государственной власти и органов местного самоуправления республики, различных политических и общественных движений.

Государственная национальная политика Чувашской Республики базируется на определенных основополагающих принципах, нормах и приоритетах, которые обязательны для учета и исполнения органами государственной власти и органами местного самоуправления. Эти принципы основываются на соответствующих положениях Конституции Российской Федерации и Конституции Чувашской Республики, а также на мировом и российском опыте решения национального вопроса, вытекают из современных реалий Российской Федерации и особенностей исторического и современного развития Чувашской Республики.

Основными принципами государственной национальной политики Чувашской Республики являются:

- равенство прав и свобод человека и гражданина независимо от его национальности, языка, отношения к религии, социального положения,

- принадлежности к социальным группам и общественным объединениям;
- право каждого гражданина самостоятельно и без принуждения определять и указывать свою национальную принадлежность;
  - запрещение любых форм ограничения прав граждан по признакам социальной, религиозной, национальной, расовой и языковой принадлежности;
  - свободный доступ граждан к информации;
  - укрепление межнационального и гражданского единства и согласия;
  - содействие развитию национальных культур и языков чувашского народа и национальностей, проживающих в Чувашской Республике;
  - запрещение создания и деятельности общественных объединений и организаций, цели и задачи которых несут угрозу стабильности и безопасности Чувашской Республики, разжигания расовой, национальной и религиозной розни;
  - защита прав и интересов граждан Чувашской Республики за ее пределами в соответствии с Конституцией Российской Федерации, Конституцией Чувашской Республики, нормами международного права;
  - поддержка чувашей, проживающих за пределами Чувашской Республики, в сохранении и развитии родного языка, культуры и национальных традиций.

Высшей целью национальной политики Чувашской Республики является обеспечение оптимальных условий и возможностей для полноправного участия проживающих на территории Чувашской Республики национальностей в политическом, социально-экономическом и национально-культурном развитии республики.

Практическая реализация государственной национальной политики Чувашской Республики предполагает решение следующих основных задач:

*1. В политической и государственно-правовой сфере:*

- формирование правовой и нормативной базы, обеспечивающей реализацию национальной политики на уровне органов государственной власти и местного самоуправления Чувашской Республики;
- обеспечение равных правовых, организационных и материальных условий гражданам, общественным национально-культурным формированиям для их участия в общественно-политической, культурной жизни на основе законов, собственной инициативы и ответственности;
- установление и координация на республиканском уровне регулярных связей со всеми тюркоязычными республиками, с регионами Российской Федерации с компактным проживанием чувашского населения, а также с другими регионами Российской Федерации и зарубежными странами в целях развития экономики, науки и культуры;

- осуществление государственной поддержки представителей всех национальностей Чувашской Республики в установлении и поддержании связей с этнически родственными народами, проживающими за пределами Чувашской Республики;
- выработка научных прогнозов и программ общественного, политического, социального, национального и культурного развития Чувашской Республики;
- создание на уровне органов местного самоуправления городов и районов с многонациональным составом населения Чувашской Республики механизмов раннего учета и предупреждения межнациональных конфликтов и связанных с ними криминальных проявлений;
- обеспечение правовой защиты национальной чести и достоинства граждан Чувашской Республики, решительная борьба со всеми проявлениями национализма и шовинизма.

## *2. В социально-экономической сфере:*

- учет национально-культурных особенностей Чувашской Республики и интересов чувашской диаспоры в ходе разработки и реализации федеральных программ в области государственного, экономического, экологического, социального и культурного развития Российской Федерации;
- содействие развитию внешних экономических связей, региональных ассоциаций экономического взаимодействия как фактора гармонизации межнациональных интересов и обеспечения комплексного решения социально-экономических и национально-культурных вопросов и проблем чувашской диаспоры;
- формирование собственного имиджа Чувашской Республики как удобного и выгодного регионального торгово-экономического центра, находящегося на стыке Востока и Запада, характеризующегося благоприятными межнациональными отношениями и бесконфликтным взаимодействием разных языков, культур и религий;
- развитие республиканских систем коммуникации и информации в целях совершенствования единого экономического, информационного и культурно-образовательного пространства Российской Федерации.

## *3. В духовной сфере:*

- формирование и распространение идей дружбы народов, межнационального согласия, воспитания чувства российского патриотизма, любви к родному краю, Отечеству;
- сохранение исторического наследия и дальнейшее развитие национальной самобытности и традиций, взаимодействие тюркских, финно-угорских, славянских и других народов Поволжья и Приуралья;
- создание системы полноценного национального образования, укрепление и совершенствование национальной общеобразовательной школы как инструмента сохранения и развития национального языка и

культуры, как средства воспитания у подрастающего поколения уважения к истории, культуре, языку своего и других народов;

- развитие национальных детских дошкольных учреждений, способных приобщать подрастающее поколение к языку, историко-культурным ценностям своего и других народов;
- открытие в Чувашской Республике высшего учебного заведения по подготовке специалистов для сферы национального искусства и культуры;
- оказание всесторонней поддержки активно и инициативно функционирующим творческим союзам, уважение свободы творчества и инакомыслия, прав человека на творческое самовыражение;
- обеспечение свободного развития конфессий как составной части культуры народов, противодействие попыткам использования чувств верующих для разжигания межнациональных конфликтов;
- оказание противодействия духовной агрессии отдельных религиозных групп, нарушающих законодательство Чувашской Республики и Российской Федерации, наносящих вред духовному состоянию общества, жизни и здоровью, имущественным и другим правам граждан.

#### *4. В области внешних связей:*

- заключение с субъектами Российской Федерации и странами СНГ договоров и соглашений по сотрудничеству в области образования, культуры, информации, а также по межнациональным контактам, укреплению социально-экономических связей;
- укрепление социально-экономических, научно-образовательных, культурных и информационных связей с тюркоязычными и другими народами Российской Федерации и зарубежных государств;
- оказание необходимой помощи чувашской диаспоре.

#### *5. В сфере национально-культурного развития:*

- содействие формированию в рамках действующего законодательства ассоциаций и других общественных объединений, способствующих сохранению и развитию культуры, более полному участию национальных групп в общественно-политической, культурной жизни Чувашской Республики;
- содействие созданию средств массовой информации в порядке, установленном законодательством Российской Федерации, с целью получения и распространения в них информации на родном языке;
- приобщение к национальным культурным ценностям, содействие сохранению и развитию народных промыслов и ремесел, приумножению исторического и культурного наследия своего народа;
- поддержка общественным формированиям Чувашской Республики со стороны органов государственной власти и органов местного самоуправления, необходимая для сохранения национальной самобытности, развития национального языка и национальной культуры;

- установление и поддержка контактов с гражданами, общественными организациями иностранных государств в соответствии с законодательством Российской Федерации.

*б. В вопросах чувашской диаспоры*

а) Исходить из того, что субъекты Российской Федерации, где родились и проживают чувашаи, несут ответственность за обеспечение всего комплекса их гражданских, политических, социальных и национально-культурных прав. Оказание содействия чувашской диаспоре со стороны органов государственной власти Чувашской Республики должно осуществляться на основе соответствующих двусторонних соглашений, путем принятия мер, согласованных с органами государственной власти соответствующего субъекта.

б) Определить следующий круг основных направлений государственной национальной политики Чувашской Республики в вопросах чувашской диаспоры:

- представление и защита национально-культурных интересов чувашской диаспоры на всех уровнях федеральных органов и во взаимоотношениях с органами государственной власти соответствующих территорий Российской Федерации;
- ввод в практику деятельности государственных органов Чувашской Республики обязательности учета интересов чувашской диаспоры при разработке и реализации республиканских отраслевых и ведомственных программ развития;
- оказание содействия в развитии чувашских национальных образовательных учреждений;
- учет интересов чувашской диаспоры при заключении межрегиональных договоров и соглашений по политико-экономическому, торговому и культурному сотрудничеству;
- оказание посильного организационно-методического содействия деятельности чувашских национально-культурных объединений и формирований регионов Российской Федерации с компактным проживанием чувашского населения;
- сохранение и постоянное укрепление исторически сложившегося, единого культурно-информационного пространства в чувашской диаспоре.

Современный этап развития российского общества – время правды, критического переосмысления национальной действительности, обновления, напряженной работы и высокой ответственности перед народами и своей национальной совестью.

Таким образом, изложенное дает возможность сформулировать следующие выводы:

1. Проблема возрождения национальной культуры - это проблема нового уровня развития российской государственности, которая затрагивает все сферы жизни общества, государства и каждого человека и требует выработки общегосударственных приоритетов, национальных

интересов по важнейшим вопросам жизнедеятельности страны. Возрождение духовности и межнационального сотрудничества народов возможно на основе возрождения культуры межнационального общения, которая неразрывно связана с утверждением отношений равенства и справедливости и выступает не только как нравственная норма в отношениях между людьми, но и является одним из эффективных средств регулирования национальных отношений, преодоления в этой сфере элементов взаимного непонимания.

2. Решение проблемы стабилизации межнациональных отношений в целом видится не в обособлении каждого народа, а в необходимости законодательно закрепить права личности на равноправное существование и создание условий для изучения всеми своего национального и государственного языков, иметь пропорциональное представительство во всех органах власти и управления, в создании культурных центров и общественных организаций по национальному признаку, газет и радио на родном языке и т.д.
3. Основой возрождения выступают социокультурные аспекты деятельности государственных и общественных организаций по созданию предпосылок, условий и механизмов воспроизводства национальной культуры, сохранения и развития национальных языков, традиций, обычаев и обрядов. Программа сохранения, поддержки и развития национальных культур носит целевой комплексный характер и представляет собой совокупность мер, направленную на достижение основных целей по сохранению и развитию национальных культур народов России, которая рассматривается как составная часть политики государства, строится на основе всестороннего анализа национального состава страны, национальных особенностей различных наций и этнических групп, их социально-экономического и политического положения, национально-культурных потребностей и интересов, научно-практических исследований и разработок, опыта работы по решению национальных проблем.
4. Для реализации прав и интересов наций, народов, удовлетворения их духовных и культурных потребностей, сохранения и развития традиций и обычаев, специфических черт образа жизни и быта, языка, этнической идентичности как на коллективном, так и на индивидуальном уровне действенной формой должна стать национально-культурная автономия.
5. Национально-культурная автономия обеспечивает право на свободное развитие национальных культур, с одной стороны, без диктата и контроля со стороны каких-либо государственных органов через национально-культурные центры, а с другой - государство обеспечивает помощь в их работе, гарантирует покровительство в отношении сохранения самобытности наций, народов посредством мер защиты и стимулирования, предусмотренных государственными

программами социально-экономического, национального и культурного развития.

6. Национально-культурная автономия создает правовые условия защиты прав национальных меньшинств в процессе выбора путей и форм своего национально-культурного развития; представляет собой гарантируемую государством форму самоорганизации народа, национальных и этнических групп в целях сохранения их самобытности на основе свободного развития национальной культуры, языка и традиций.

#### Литература:

1. Цит. по: К. Леви-Стросс. Знание – сила. - 1992. - № 1. - С. 19.
2. Бородай Ю.М. Эротика – смерть – табу: трагедия человеческого сознания. - М., 1996. - С. 380-381.
3. См.: Куракина Т.Н. Управление культурными процессами в регионе: опыт, тенденции, проблемы. - М.: Луч, 1994. - С.93-95.
4. Национально-культурная политика в Российской Федерации: принципы и механизмы // Панорама культурной жизни стран СНГ, Балтии и Закавказья. - М., 1994.-Вып. 7.- С.10-11.
5. См.: Закон Российской Федерации о культуре. - М., 1992. – Ст. 21. "Право на культурно-национальную автономию".
6. См.: Государственная служба Российской Федерации и межнациональные отношения. - М.: Луч, 1995. - С.51.
7. См.: Абдулатипов Р.Г. Россия: национальное возрождение и межнациональное сотрудничество. Приоритеты национальной политики.- М., 1994. - С.28-44.
8. Постановление Кабинета Министров Чувашской Республики от 31 июля 1998 г. N 223 «О концепции государственной национальной политики и программе ее реализации в Чувашской республике на 1998-2005 гг.

**Судаков М. А.**  
ЧПИ МГОУ

## **ЮРИЙ КРИЖАНИЧ И ПЕТРОВСКИЕ РЕФОРМЫ**

Россия, вступившая в начале 90-х гг. XX в. на путь преобразований, вне всякого сомнения, проявляет интерес к историческому опыту реформирования нашего государства. Одной из эпох, в ходе которой проводились кардинальные реформы, затронувшие различные стороны жизни российского общества, была эпоха Петра I. Анализируя преобразования Петра, ученые нередко пытались обнаружить истоки



петровской идеологии. Выдающийся русский историк В. О. Ключевский считал, что вполне можно говорить об идейной близости программы Петра и взглядов оригинального мыслителя XVII в. Юрия Крижанича [1]. Эта идея в определенной степени разделялась и Г. В. Плехановым [2].

Целью нашей работы является компаративный анализ идейных воззрений Юрия Крижанича, содержащихся в тексте его труда «Политика», и петровских преобразований конца XVII – первой четверти XVIII века.

Жизнь и деятельность Ю. Крижанича находились в фокусе внимания целого ряда исследователей [3]. Юрий Крижанич (1618 – 1683) – известный хорватский философ, историк, лингвист и экономист. Часть своей жизни он провел в России, где и написал главное сочинение своей жизни – «Политику». Эта работа вышла из-под его пера в городе Тобольске, куда он был сослан царскими властями. Как отмечал академик М. Н. Тихомиров, Тобольск во второй половине XVII в. представлял собой место ссылки различных лиц по политическим причинам [4]. Часть рукописного труда Ю. Крижанича была издана П.А. Бессоновым под названием «Русское государство в половине XVII века» [5]. Полный текст «Политики» был представлен на суд читателя лишь в советское время [6]. В своем труде Ю. Крижанич адресует к русскому царю и его окружению. Изучив российскую и западноевропейскую действительность, а, также принимая во внимание проштудированные политические трактаты и мемуарную литературу, он формулирует оригинальную и смелую программу реформ, призванную существенно улучшить состояние российского общества.

Мы остановимся на ряде положений Ю. Крижанича, которые представляются нам важными в рамках темы данной работы. Параллельно мы будем отмечать особенности петровских преобразований, перекликающиеся со взглядами хорватского философа.

#### 1. Экономическая сфера.

1) Ю. Крижанич придавал особое значение «добыванию руд». Он, в частности, отмечал необходимость поиска руд между «Черным и Хвалынским морем» [7].

Петр содействовал бурному развитию горного дела и металлургической промышленности. Так, он отдавал распоряжения о розыске «серебряных и медных руд» в Сибири (1703 г.), а также о приискании «каменного угля и руд» на Дону и в Воронежской губернии (1722 г.) [8]. Известно, что Тульский оружейный завод поставлял оружие его армии. В Олонецком крае в 1703 г. был построен чугунолитейный и железоделательный завод, который сыграл большую роль в становлении г. Петрозаводска. Большими успехами отмечено развитие горного дела на Урале: к концу правления Петра I в Екатеринбургском округе находилось девять казенных и 12 частных заводов. В XVIII в. железо и медь не только шли на нужды отечественной армии и флота, но и вывозились за границу [9].

2) Хорватский мыслитель ратовал за развитие торговли. Касательно развития внутренней торговли он писал: «Во всяком граде да будет царский торговец. Сей да примет в руки всякие товары, кои... будут от великого

торговца присланы... и коих сам запросит». При этом философ отмечал, что продажа товаров в городах должна осуществляться по минимально возможной цене, а перекупщиков следует казнить «без всякого пощадения» [10]. В своем труде Ю. Крижанич уделял место и внешней торговле. Он писал, что стоит создать «торговища» на Дону (для торговли с Турцией), «в Калмыкех на Ертышу» (для «Индийского преторгования»), в Путивле («для Украинцев и Волошанов») и в Даурии [11] (то есть в Забайкалье и Западном Приамурье). Таким образом, рекомендации мыслителя носили вполне конкретный характер, программа развития внешней торговли была хорошо продумана.

Петр I, как известно, стремился активизировать российскую торговую деятельность. Так, в регламенте главного магистрата заметное место было уделено вопросу развития ярмарок: «... надлежит в главном магистрате о умножении... ярманок и торгов в городах и в уездах...; а больше в таких, к которым водяной ход есть свободной, иметь старание...». Была также высказана идея необходимости развития в России бирж [12]. Петр I проявлял большую активность и в сфере внешней торговли. К периоду его правления относятся, в частности, инструкция поручику Кожину 1716 г. «Об отыскании и описи водяного пути в Индию» и именной указ «Об учреждении компании для торгу с Испанией под управлением коммерц-коллегии» [13]. Симптоматично выражение, имеющее место во втором документе: «... понеже всем известно, что наши люди ни во что сами не пойдут, ежели не приневолены будут: того ради коммерц-коллегия... дирекцию над сим и управление должна иметь,... пока в совершенство не придет» [14].

Х. Баггер высказывает интересную точку зрения на указ 1714 г. о единонаследии. По мнению исследователя, данный указ был сформулирован таким образом, «чтобы заставить не обладавших правом наследования помещичьих сыновей» изыскивать другие источники материального благосостояния и, в частности, более активно заниматься торговлей [15]. Результаты политики Петра в области торговли были весьма значительны. В первой четверти XVIII в. торговый оборот России вырос с 1 110 704 руб. в 1702 г. до 5 824 353 руб. в 1726 г. [16] Кроме того, в годы правления Петра русский вывоз получил заметное преобладание над ввозом [17].

3) Ю. Крижанич придавал особое значение развитию в стране ремесла. По его мнению, «Ремества... корыстнея в кралевству, неже наилучия рудокопины, и златяя горы». Он отмечает, что наиболее совершенным является ремесло немецкое. Причиной такого положения дел философ называет наличие у немцев различных законов, «поощряющих развитие ремесел» [18].

Петр также старался содействовать развитию ремесла. И все же большее внимание он уделял мануфактурам. Так, с 1712 г. русское правительство энергично расширяло производство суконных мануфактур. В 1724 г. были установлены высокие таможенные пошлины (доходившие до 37%), существенно стеснившие ввоз иностранных товаров [19]. Петровская

политика меркантилизма способствовала прогрессу отечественной промышленности.

## 2. Социальная сфера.

Ю. Крижанич настаивал на «недопущении бездельного жития» представителей всех социальных категорий населения. Мыслитель писал: «Мы... заповедаем: да ни один князь, нить иного стана человек, не будет слободен от общих народных служб...» [20]. Философ обрушивает яростную критику на знать, не желающую приносить пользу государству и живущую лишь для удовлетворения собственных потребностей. Таких представителей знати Ю. Крижанич именует «хлебогубцами (дармоедами)», «лежаками» и «Сарданапалами» [21] (от имени легендарного ассирийского царя, известного еще как Ассурбанипал и прославившегося своей изнеженностью).

Автору «Политики» было свойственно критичное отношение к купечеству. Так, он красноречиво пишет об особенностях торгового люда: «среди... черных людей торговцы менее нужны, чем земледельцы и ремесленники...» [22]. Историк А. Л. Гольдберг, являвшийся крупным знатоком творческого наследия Ю. Крижанича, вполне логично объяснял указанное положение. Ученый, опираясь на текст «Политики», обращал внимание на то, что коммерческие операции купечества полезны лишь в том случае, если они в результате ведут к усилению государства [23].

Для социальной политики Петра также были характерны аналогичные идеи. В годы его правления положение сословий в определенной степени изменилось. Все должны были нести бремя различных обязанностей. Например, служебная повинность дворян (по сравнению с их положением в Московском государстве) стала более тяжелой. Ухудшилось также юридическое положение крепостных крестьян [24].

## 3. Административная сфера.

1) Хорватский мыслитель считал «самовладство» весьма прогрессивной формой правления. За этим термином, вне всякого сомнения, скрывается самодержавие, которое он противопоставляет «общевладству», то есть демократии. Автор «Политики» выражает солидарность с Гомером, сказавшим: «Плохо, когда много правителей...». Он называет «совершенное самовладство или покорное повиновение подданных своим королям» одной из «народных твердынь». «Самовладство», по образному выражению Ю. Крижанича, – это «прут Моисеев, коим может царь... всякая потребная чудеса делать» [25]. Именно монархия, по мнению мыслителя, представляет собой ту форму правления, при которой в государстве водворяется свобода. Понятие свободы он связывал с понятием порядка: «Истинная свобода там, где жизнь и пользование благами безопасны для всех, и где никому не позволительно совершать безнаказанно преступлений» [26]. Вместе с тем Ю. Крижанич неоднократно выступал на страницах своего сочинения против незаконной высшей власти, тирании монарха – «людодерства». Примером такого тирана автор «Политики» считает Ивана Грозного. Пресечение

династии Рюриковичей, по мнению хорватского философа, было Божьим наказанием за грехи Ивана Васильевича [27].

Эпоха Петра, как известно, была ознаменована установлением российского абсолютизма. М.А. Киссель пишет: «...венцом всех достижений Петра стало необычайное усиление самодержавия... В России возникла могучая империя с превосходными перспективами колонизации прилегающих областей на юге и юго-востоке...» [28].

При этом нельзя не отметить и существенное расхождение во взглядах Ю. Крижанича и Петра. Если хорватский философ считал необходимым рассмотрение законов правителя после его смерти народным сеймом (с возможностью отмены вредных для народа законов) [29], то Петру, естественно, подобный либерализм не пришелся бы по душе.

2) Ю. Крижанич высказывал идею предоставления некоторых прав «горожанам или посадским людям». Так, он писал о необходимости иметь среди горожан «старосту и лавников, выбранных ими...» В этом случае, по мнению мыслителя, горожанам «будет легче бить челом великому государю и защищаться от насилий и от разорения, чинимого... посадским людям злыми воеводами» [30].

Петр I в 1699 г. изъял посадских людей из ведения воевод. Жители посада получили самоуправление. Петр приказал создать в Москве «бурмистерскую палату». Городское самоуправление не смогло прочно утвердиться, и в 1720 г. царь предпринимает новый шаг в этом направлении. В столице был учрежден «главный магистрат», в ведение которого передавалось все городское сословие в России. В 1721 г. был издан регламент главного магистрата. В тексте регламента отмечалось, что «магистраты губернаторам и воеводам не должны подчинены быть в том, что до градского суда и экономии касается...» В 1724 г. была обнародована инструкция городским магистратам. Две «гильдии» «регулярных» граждан получили возможность выбирать членов магистрата [31].

3) Хорватский автор уделял значительное внимание введению разумных порядков в военной сфере. Касаясь вопросов организации военного управления, автор «Политики» сравнивает положение дел в турецком войске и армиях Западной Европы. По уверению хорватского философа, во втором случае можно говорить о более грамотном подходе к делу. В Европе при назначениях на командные должности в армии, как он пишет, принято обращать внимание не только на личные качества человека («изкусность», храбрость и т.д.), но и на происхождение. В этом случае, по мнению автора анализируемого нами сочинения, можно ожидать большей активности полководца: родовитый военачальник будет более ревностно защищать землю, чем безродный (т. к. патриотизм знатного человека будет подпитываться желанием отстоять свои обширные владения) [32]. Кроме того, Ю. Крижанич рассматривал вопросы обучения воинов армейской науке [33].

Петр I, как известно, сформировал регулярную русскую армию. Это позволило русской армии встать в один ряд с армиями Швеции, Франции и

Австрии [34]. Оттон Плейер в своем донесении о военных силах России (1710 г.) писал: «... надо удивляться, до какого совершенства дошли солдаты в военных упражнениях, в каком они порядке и послушании приказам... и как смело ведут себя в деле...» [35]. В конце петровского царствования численность регулярного сухопутного войска в России доходила до 200 тыс. [36] Победоносное завершение Северной войны свидетельствовало, что Россия впервые достигла внешней безопасности от натиска с Запада, начатого немцами в XIII в. и продолженного литовско-польской экспансией в дальнейшем [37]. По поводу же комплектования командного состава следует вспомнить Табель о рангах, позволявшую выдвигаться на важные должности в войсках способным лицам, не входившим при этом в круг аристократии.

Интересно, что Ю. Крижанич с определенным уважением относился к существовавшим в Московской Руси военным традициям (в частности, он не находил архаичным стрелецкое войско). Как отмечается в литературе, деятельность Петра в этой сфере в значительной мере развивала традиции, заложенные в Московском царстве (оно, по меткому замечанию А.А. Кизеветтера, было «государством национальной обороны») [38]. Правда, в данном случае следует, конечно, говорить о следовании духу московской политики, а не о копировании особенностей московского войска.

#### 4. Отношение к иностранцам.

Ю. Крижанич выражал заметный скепсис, оценивая роль иностранцев в России. Он именуется склонность ко всему заграничному «чужебесием». По мнению хорватского мыслителя, «... бешеная любовь к чужим вещам и народам... заразила весь наш народ... Все беды, которые мы терпим, происходят именно из-за того, что мы слишком много общаемся с чужеземцами...» В другом месте он отмечает: «От кого, как не от чужеземцев, исходит голод, жажда, притеснения... народа русского?» [39].

Казалось бы, Петр в данном пункте выступает полным антиподом Ю. Крижанича. Но такой взгляд представляется поверхностным. В литературе (как отечественной, так и зарубежной) весьма убедительно показано, что Петр старался использовать опыт иностранцев только в первые годы преобразований, то есть в период дефицита местных кадров в различных областях народного хозяйства и государственной жизни. Так, отмечается, что к услугам иностранцев при Петре прибегали лишь поначалу, когда не было «национальных кадров» для занятия различных должностей. Еще до Полтавского сражения царь прекратил практику использования зарубежных полководцев в качестве главнокомандующих нашими армиями. М.А. Киссель замечает, что среди президентов петровских коллегий лишь Я.В. Брюс был иностранцем [40]. М. Андерсон в свою очередь подчеркивает, что Петр «высоко ценил знания и умения, импортированные с Запада; но только потому, что они были теми основами, на которых можно было построить новую Россию...» После смерти Лефорта все ближайшие соратники Петра были русскими [41].

#### 5. Быт и просвещение.

Хорватский мыслитель высказывается против карточных игр, табакокурения, а также подвергает порицанию музыку. Аргументация его вполне своеобразна: данные «искушения» не только отнимают время, но и негативно влияют на боеспособность войск [42].

Большое внимание Ю. Крижанич уделял развитию просвещения: «... именно сейчас пришло время нашему народу учиться наукам...». Рассуждая о торговле, он с сожалением констатирует, что «арифметики... не учат наши люди», а поэтому не могут действовать в этой сфере максимально эффективно. Но философ не впадает в уныние: «...так же, как и остальные народы не за день и не за год, а постепенно учились друг у друга, так и мы тоже можем научиться, если приложим желание...» [43].

К петровской эпохе относятся поистине революционные изменения в быту. Упомянем прежде всего распоряжение брить бороды и носить одежду европейского покроя, а также распространение в дворянской среде «ассамблей», карточных игр, табакокурения и употребления кофе. Замечательно интересным документом этой эпохи стало «Юности честное зеркало...» – кодекс поведения в быту «младых отроков».

При Петре I, по существу, было, положено начало светскому образованию в России. Была создана русская светская школа, начался массовый выпуск книг светского содержания, было, положено начало периодической печати, начал использоваться гражданский шрифт [44].

Таким образом, говорить о полном совпадении программы Ю. Крижанича и реформаторской деятельности Петра I нельзя. Как мы видим, при сравнении общественно-политических и социально-экономических взглядов хорватского философа с результатами преобразований Петра I выявляются заметные расхождения. Если автор «Политики» считал одним из приоритетов в области экономики развитие ремесла, то Петр I более заметное внимание уделял мануфактурному производству. Для Ю. Крижанича были характерны более радикальные взгляды на управление государством (он писал о необходимости отмены после смерти монарха неудачных законов). Более категоричен хорватский мыслитель и в отношении к иностранцам (весьма характерен хотя бы употребляемый им термин «чужебесие»). Организация военного управления в петровскую эпоху также не вполне соответствовала рекомендациям хорватского философа. Наконец, нельзя не отметить своеобразный аскетизм Ю. Крижанича при рассмотрении вопросов организации быта. Петр в этом смысле отличался несравненно большей широтой взглядов.

Но при этом некоторые идеи хорватского автора действительно нашли отражение в практике петровского правительства. Имеется определенное сходство идейной программы Ю. Крижанича и деятельности Петра I в экономической сфере. Прежде всего, это касается развития торговли и горного дела. Совпадения можно усмотреть также в отношении к социальной сфере и городскому самоуправлению. Наконец, и автор «Политики», и Петр I придавали большое значение развитию просвещения в России. У нас нет сведений о том, что Петр I был знаком с текстом знаменитого ныне труда

хорватского философа, хотя это и не исключено. В любом случае, близость духа петровских реформ и отдельных идей Ю. Крижанича можно в определенной степени объяснить тем, что и автор «Политики», и русский самодержец сознавали витавшую в обществе потребность в реформах, учитывали геополитические особенности Российского государства и тенденции политического и социально-экономического развития Западной Европы.

#### Литература:

1. Ключевский, В.О. Русская история: Полный курс лекций. В трех книгах. Книга 2 / В. О. Ключевский. - Ростов н/Д, 1998.- С. 360.
2. Плеханов, Г. В. История русской общественной мысли. Книга первая / Г. В. Плеханов. - М., Л., 1925. - С. 290.
3. Вальденберг, В. Е. Государственные идеи Крижанича / В. Е. Вальденберг. - СПб., 1912; Дацюк, Б. Д., Ю. Крижанич. М., 1946; Гольдберг А. Л. Юрий Крижанич о русском обществе середины XVII века // История СССР. 1960. № 6. С. 71-84, и т.д.
4. Крижанич, Ю. Политика / Ю. Крижанич. - М.: Наука, 1965. - С. 6.
5. Русское государство в половине XVII века. Т. I-II. М., 1859-1860.
6. Крижанич, Ю. Указ. соч.
7. Русское государство в половине XVII века. Т. I. С. 63.
8. Реформы Петра I. Сб. документов. М., 1937. С. 16-17, 31; ПСЗ. Т. VI. С. 796.
9. Пушкарев, С. Г. Указ. соч. С. 277; Павленко, Н. И. Петр I / Н. И. Павленко. - М., 2000. С. 423.
10. Русское государство в половине XVII века. Т. I. С. 21-22.
11. Там же. С. 13.
12. Реформы Петра I. Сб. документов. С. 33-34.
13. Там же. С. 46-47; ПСЗ. Т. VII. С. 332.
14. Реформы Петра I. Сб. документов. С. 47; ПСЗ. Т. VII. С. 332.
15. Багер, Х. Реформы Петра Великого / Багер. - М., 1985. - С. 101; // Кисель М.А. К уяснению философско-исторического смысла преобразований Петра Великого // Из истории реформаторства в России. Философско-исторические очерки. М., 1991. С. 29-30.
16. Реформы Петра I. Сб. документов. С. 8.
17. Ключевский, В. О. Указ. соч. Книга 2. С. 573.
18. Русское государство в половине XVII века. Т. I. С. 30; Крижанич, Ю. Указ. соч. С. 399.
19. Реформы Петра I. Сб. документов. С. 8.
20. Русское государство в половине XVII века. Т. I. С. 333.
21. Там же. Т. II. С. 24, 62.
22. Там же. С. 561.
23. Гольдберг, А. Л. Указ. соч. С. 80.
24. Пушкарев, С. Г. Указ. соч. С. 273; Реформы Петра I. С. 81-82, 86.
25. Там же. С. 616; Русское государство в половине XVII века. Т. I. С. 156.
26. Русское государство в половине XVII века. Т. II. С. 46.
27. Там же. Т. I. С. 282-283, 290.
28. Кисель, М. А. Указ. соч. С. 30.
29. Крижанич, Ю. Указ. соч. С. 617.
30. Там же. Указ. соч. С. 397.
31. Ключевский, В. О. Указ. соч. Книга 2. С. 564; Пушкарев, С. Г. Указ. соч. С. 271-272; Реформы Петра I. С. 187-206.
32. Русское государство в половине XVII века. Т. I. С. 87.

33. Там же. С. 82-83.
34. Бестужев-Лада, И. В. Моя богоданная Россия / И. В. Бестужев-Лада. - М., 2007. - С. 115.
35. Реформы Петра I. Сб. документов. С. 213.
36. Пушкарев, С. Г. Обзор русской истории / С. Г. Пушкарев. - СПб., 2003. - С. 268.
37. Кисель, М. А. Указ. соч. С. 26.
38. Там же.
39. Крижанич, Ю. Указ. соч. С. 497.
40. Кисель, М. А. Указ. соч. С. 29.
41. Андерсон, М. Петр Великий / М. Андерсон. - Ростов-на-Дону, 1997. - С. 311.
42. Русское государство в половине XVII века. Т. II. С. 319-320.
43. Крижанич, Ю. Указ. соч. С.454; Русское государство в половине XVII в. Т. I. С. 13.
44. Пушкарев, С.Г. Указ. соч. С. 280; Реформы Петра I. Сб. документов. С. 320-322.

**Хуснутдинова Н. М., Сарри Н. А.**

### **«ДУХОВНОЕ ЗАВЕЩАНИЕ ЧУВАШСКОМУ НАРОДУ» ИВАНА ЯКОВЛЕВИЧА ЯКОВЛЕВА НА УРОКАХ АНГЛИЙСКОГО ЯЗЫКА, ИСТОРИИ И ОБЩЕСТВОЗНАНИЯ**

«Духовное Завещание чувашскому народу» Ивана Яковлевича Яковлева должно быть нашим вечным спутником жизни. Наш президент Н.В.Федоров дал высокую оценку его деятельности: «Имя Яковлева известно каждому просвещенному россиянину. Он дал родному народу Книгу. Мы вправе гордиться и возвеличивать своего Патриарха, так как не каждому Бог дал таких людей, каким является для чувашей великий Иван Яковлев» Многие педагогические идеи и опыт И.Я.Яковлева актуальны и в наше время. Многие учителя в своей работе применяют и используют «Духовное Завещание чувашскому народу» И. Я. Яковлева в образовательном и воспитательном процессе. Одна из задач учителей гуманитарного цикла Буинской средней школы - донести до учащихся значимость идей «Духовного завещания» Ивана Яковлевича Яковлева для налаживания межкультурных связей между чувашским народом, народами России и зарубежья.

В нашей школе учащиеся являются представителями разных народов: чуваша, татары, мордва и др. Все они с интересом и желанием изучают чувашский язык, историю и культуру чувашского народа. Поддержанию интереса помогают внеклассные мероприятия, предметные недели, проводимые в школе, участие в научной конференции, экскурсии, а также различные виды уроков.

Использование идей И.Я.Яковлева на уроках английского языка.

И.Я.Яковлев, выдающийся чувашский педагог-просветитель, всю свою жизнь посвятил образованию и духовному, нравственному, культурному, национальному просвещению чувашского народа. И. Я. Яковлев хорошо знал несколько иностранных языков, в том числе и английский язык, будучи



преданным сыном своей Родины, он хотел, чтобы чувашаи духовно сблизилась с русским народом и в своем развитии поднялись до уровня русского народа и уровня других цивилизованных народов.

И. Я. Яковлев в своем «Духовном завещании чувашскому народу», упоминает дружбу и согласие, любовь к Родине и народу, хорошую семью, трезвую жизнь, скромность, честность, трудолюбие, терпимость и уступчивость.

Поэтому наследие И. Я. Яковлева, особенно книги «Воспоминание» и «Духовное завещание чувашскому народу» важны в обучении иностранному языку в школе при изучении устных разговорных тем: «Наша Родина», «Россия», «Чувашия», «Моя школа», «Моя семья», «Выдающиеся люди моей страны», «Мой герой», «Экология и природа», «Праздники и традиции» и другие. Например, при прохождении темы «Россия - наша Родина», мы говорим о любви к России, Родине и народу, любви к своему родному краю, уважении к своим и чужим традициям, языкам и опираемся на «Духовное Завещание чувашскому народу» И. Я. Яковлева: «...Чтите и любите великий, добрый и умный русский народ, таящий в себе неисчерпаемые силы ума, сердца и воли. Народ этот принял вас в свою семью, как братьев, не обидел и не унижил вас. Верьте в Россию, любите ее, и она будет вам матерью...».

При изучении темы «Школа и образование» наряду с учебным материалом делается сравнение с историей родной школы, а также национальной чувашской школы, основателем которой был И. Я. Яковлев: «Обращаюсь к тем из вас, кому выпало счастье получить образование. ...Вы должны помогать своим сородичам. ...Возвращайтесь же к соплеменникам с сокровищами научного знания...».

Конечно же, нельзя обойтись без высказываний из «Духовного Завещания чувашскому народу» при изучении темы «Спорт и здоровье», «Мой дом», «Моя семья», «Мое родословное дерево»: «...Берегите семью: в семье опора народа и государства. Семейные заветы всегда были крепки среди чуваш. ...В семейном счастье - защита от жизненных испытаний. Крепкой и дружной семье не страшны внешние житейские невзгоды. Берегите целомудрие, бойтесь вина и соблазнов: если обережете детей, создадите крепкую опору для мирного труда...».

Многие местные традиции и обычаи сохранены и живы в наших селениях, и о них говорится во время прохождения темы «Праздники и традиции». Сравнивая образ жизни, традиции, обычаи, отношение к Родине, народу и семье, ученики больше узнают и легче запоминают новый материал, у них повышается интерес к изучению иностранного языка и истории родной земле.

И. Я. Яковлев советовал учителям умело использовать в процессе обучения и воспитания сказки и предания, пословицы и поговорки, загадки и былины, чтобы возродить у молодежи чувство бережного отношения ко всему живому и неживому на земле. На уроках с учениками проводим беседы на основе прочитанных текстов, составляем диалоги, рассказы с целью воспитать у них ответственности за судьбу природы, соблюдать

моральные нормы поведения в окружающей среде, беречь богатства природы - землю, воду, почву, растения, животных, не нарушать гармонию природы и человека, активно участвовать во внеклассных мероприятиях. При изучении темы «Экология и охрана окружающей среды» говорится о любви к окружающему миру, о бережном отношении к природе и о трудолюбии: «... Верьте в силу мирного труда и любите его. Делайте самое маленькое дело терпеливо и с любовью...».

Идеи заветов великого педагога И.Я.Яковлева актуальны и сейчас и широко применяются в обучении иностранному языку в наши дни.

Использование идей И.Я.Яковлева на уроках истории и обществознания.

Изучение прошлого, которое неразрывно связано с современностью, необходимо для понимания сложных и многообразных процессов, которые происходят в обществе. Все исторические процессы взаимосвязаны и не могут быть отделены друг от друга.

Параллельно с основными целями и задачами курса истории Отечества на уроках истории формируем у учащихся умения и навыки в изучении своего края, обогащаем учащихся знаниями по истории и культуре Чувашии, развиваем интерес к малой родине, способности к дальнейшему образованию и самообразованию в области краеведения и воспитываем нравственные и патриотические качества, толерантность.

Реализовать эти задачи завещал Иван Яковлевич Яковлев в «Духовном Завещании чувашскому народу»: «...читите и любите великий, добрый и умный русский народ, таящий в себе неисчерпаемые силы ума, сердца и воли... народ этот да будет руководителем и вашего развития: идите за ним и верьте в него...».

На уроках истории изучение истории родного края происходит синхронно с историей Отечества. При изучении темы «Русь в IX-XII вв.» предусмотрен урок «Родной край в древности», где говорим о предках чувашского народа в составе Волжской Булгарии. На данном этапе изучения истории Чувашии основными задачами являются: формирование у учащихся пространственного представления об историко-географической карте Волжской Булгарии, Хазарского каганата и определении роли миграционных процессов в формировании чувашского народа. А при изучении тем «Образование единого русского государства», «Московское государство в XII в.» - «Население Чувашии в составе Золотой Орды», «Чувашия в составе Казанского ханства», «Присоединение Чувашии к Российскому государству». На этом уроке прослеживаем изменения в социальном положении, образе жизни людей, в развитии земледелия, ремесел, торговли, городов, а также изменения в сознании народа в условиях ордынского владычества, выявляем влияние монголо-татарского нашествия на историю чувашского народа, анализируем основные достижения культуры предков чувашского народа.

В «Духовном Завещании» Ивана Яковлевича Яковлева есть изречение «...верьте в Бога». Этот аспект тоже используем на уроках истории, когда

проходим тему «Россия на рубеже XVI-XVII вв.» изучаем параллельно и историю чувашского народа. Рассматриваем топонимику, происхождение городов чувашского края, хозяйственное развитие края XVI-XVII вв., христианизацию населения чувашского края. На уроке прослеживаем изменение образа жизни, нравов, быта населения Чувашии, выявляем изменения в духовной и материальной культуре населения Чувашии, проводим сравнительный анализ особенностей христианизации чувашского края. А при изучении темы «Россия в XVIII в.» обращаем внимание на христианизацию и развитие образования в Чувашии, значимость веры Бога в семье, на систему Н. И. Ильминского, который был авторитетом для И. Я. Яковлева. В «Духовном Завещании» он писал «...залогом и путеводной звездой да послужит бессмертное имя учителя моего Николая Ивановича Ильминского...».

При изучении темы «Россия в XIX в.» акцентируем внимание на знании истории Чувашского края и о участии населения Чувашии в Отечественной войне 1812 года, проведении реформ (П. Д. Киселева, Земской реформы, буржуазных реформ 60-70-х гг.) в Чувашии, отмене крепостного права и развитии промышленности на территории Чувашии, а также влиянии русской культуры на чувашей, знакомим с видными деятелями культуры чувашей (Бичурин, П. Е. Егоров, И. Н. Ульянов, И. Я. Яковлев, Н. И. Ашмарин).

Кроме «Духовного Завещания» у И. Я. Яковлева в «Последних строках» имеется политическое завещание, где он обращается к «...чувашам, что бы ни случилось с Россией, жить с нею, разделяя ее радости и горе». Особое внимание уделяем этим словам при изучении истории новейшего времени. Изучая историю XX века, по истории чувашского народа определяем сущность событий, которые произошли в XX веке, и их значение для Чувашии, выясняем роль индустриализации и коллективизации в развитии Чувашской Республики. Учащиеся получают задания по поиску и изучению документальных материалов, отражающих вклад народов Чувашии в борьбу с фашистской Германией и ее разгром. Для анализа и оценки общественно-политической атмосферы в стране на различных этапах прохождения темы проводим социологические опросы, например, «Жизнь при Брежневе», прослеживаем изменения в условиях, образе жизни и взглядах на развитие современной России и Чувашии.

А также проводим уроки мужества, приглашаем в школу ветеранов Великой Отечественной войны, поздравляем их с праздниками, шефствуем над ними. В нашей школе нет непосредственного музея, но есть уголок боевой славы, который выполняет роль музея, в плане воспитательном и образовательном. Наш уголок боевой славы пополняется экспонатами, новыми стендами. Проблему воспитания у детей любви к Родине, к ближнему, к малой родине решаем, совершая экскурсии в музей, часто на школьном автобусе выезжаем в музей г. Чебоксары, с. Шоршелы, в краеведческий музей г. Канаша, в этнографический музей п. Ибреси. При воспитании патриотических, нравственных качеств и толерантности на

уроках истории часто обращаемся к «Духовному Завещанию чувашскому народу» И. Я. Яковлева, используем аспекты завещания на уроках.

В своем «Духовном Завещании» И. Я. Яковлев обращается с призывом к тем, «...кому выпало получить образование. Возвращайтесь же к своим соплеменникам с сокровищами научного знания, насаждайте среди них понятия гражданственности, учите их закону и праву». Эти аспекты используем на уроках обществознания, которые направлены на реализацию нового содержания обществоведческого образования. Курс обществознания включает знания из различных отраслей науки (социальной философии, социологии, экономической теории, политологии, правоведения и др.). На уроках обществознания знакомим с теоретическими вопросами сущности общества и человека. Учащимся известны понятия «личность», «потребность», «сфера общественной жизни», «природа», «государство», «деятельность», «рынок» и др. Обучая детей основам обществознания, формируем необходимые качества личности, законопослушность, усваиваем определенные правовые знания и воспитываем гражданственность. Цель курса обществознания не только вооружить учащихся знаниями, но и научить их применять в жизни, в практике.

В «Духовном Завещании» И. Я. Яковлева есть следующий аспект «... берегите семью. В семье опора народа и государства». На уроках обществознания рассказываем об обязанностях детей перед родителями, так как молодым надо доказать свою состоятельность, от них зависит будущее России, и они являются наследниками ее прошлого.

Используя идеи чувашского педагога, мы стараемся подойти к ним творчески, дальше развивать личность ученика как личность гражданина демократического общества.

#### Литература:

1. Яковлев, И. Я. Моя жизнь. Воспоминания / И. Я. Яковлев. - М., 1997.
2. Яковлев, И. Я. Письма / И. Я. Яковлев. - Чебоксары, 1985
3. Волков, Г. Н. И.Я.Яковлев и его школа / Г. Н. Волков. - Чебоксары, 1971
4. Краснов, Н. Г. Выдающийся чувашский педагог- просветитель / Н. Г. Краснов. - Чебоксары, 1992

**Якличева В. М.**

## **ПРИБЛИЖЕНИЕ ДЕТЕЙ К КУЛЬТУРЕ ЧУВАШСКОГО НАРОДА**

Наш век – это время массового передвижения, в том числе и детей. Человек родился в Сибири, жил в Поволжье, учиться поехал в Москву, а затем получил приглашение работать за границей. Как в таких условиях воспитывать у детей патриотизм? С одной стороны, нужно, чтобы они знали и любили свой край, с другой – чтобы и в других местах чувствовали себя комфортно и уютно. А для этого, прежде всего, необходимо понимать, что существуют народы и страны с разной культурой, историей, которые

достойны такого же уважения, как и твой собственный народ. Безусловно, одним из самых важных компонентов в сохранении культурного образования является самобытность культуры каждого народа, а именно его обычаи, традиции, устои, особенности национального характера, наиболее ярко выраженные в различных видах декоративно-прикладного творчества.

Сегодня все хотят знать корни своего народа. Они – в истории, культуре и языке. Без исторической памяти народа нет его самосознания и самоутверждения среди других наций. Обращение к прошлому собственной национальной культуры помогает нам более квалифицированно и, главное, обдуманно соотносить её с культурой других народов, понимать своеобразие и ценность каждой из них, реалистически осознавать роль своего народа в истории края, страны.

В период социальных преобразований особую актуальность приобретает воспитание духовных ценностей молодого поколения. Важным инструментом является воспитание детей на культурно-нравственных ценностях, многовековых традициях, обычаях, обрядах своего народа. Успех гарантируется тем, что в душе молодых людей будут задеты самые тонкие и нежные струны, связывающие их с самыми близкими и родными людьми.

Приобщение подрастающего поколения к национальной культуре, обычаям и традициям родного края, к эстетическим и нравственно-этическим ценностям своего народа должно осуществляться на занятиях и внешкольных мероприятиях в системе дополнительного образования детей.

Из всех традиций, передаваемых из поколения в поколение, важнейшими являются педагогические. Осуществление всей этой работы, достижение в ней реального успеха возможно только при опоре на национальные традиции и культуру воспитания. Ведь важно не только вооружать учеников знаниями, но и сформировать поведение, соответствующее духовно-нравственным принципам родного народа, народному этикету, воспитывать в них такие личностные качества, как доброта, отзывчивость, уважение к человеку, любовь к позитивным традициям и обычаям, а также дисциплинированность, трудолюбие, готовность трудиться честно и с душой. С другой стороны, мы имеем в виду, что национальный компонент, традиции национального воспитания, его принципы, методы и средства составляют основу национальной школы.

Цели:

Дать общие ориентиры воспитательной работы с учащимися на основе традиционной педагогической культуры чувашского народа.

Показать возможности самостоятельно строить тактику работы с детьми, пути творческого поиска.

В процессе занятий овладеть знаниями, умениями и навыками, моделями поведения трудовой, конструктивной, изобразительно-художественной и игровой деятельности воспитанников, соответствующей современным задачам воспитания на основе многовекового опыта родного народа.

**Приобщение детей к культуре чувашского народа**

Путь в будущее лежит через прошлое. Исследование, вживание в прошлое нужно для того, чтобы найти и укрепить свои корни, свою великую культуру и историю, свою главную ценность – дух народа, проверенный в самых суровых испытаниях.

В период социальных преобразований особую актуальность приобретает воспитание духовных ценностей молодого поколения. Важным инструментом является воспитание детей на культурно-нравственных ценностях, многовековых традициях, обычаях, обрядах своего народа.

Сегодня в наше сложное время межнациональных отношений особенно актуализируется проблема воспитания подрастающего поколения на традициях различных народов и народностей.

Общечеловеческие нормы нравственности складывается из совокупности представлений многих народов, отражая при этом историю, традиции и обычаи каждого из них. Поскольку национальная особенность – не какой-то круг особых, исключительных качеств, а лишь конкретное проявление общечеловеческого, то эти особенности вполне доступны пониманию других народов.

Гуманные отношения у учащихся объединения «Сеспель» невозможно сформировать без активного приобщения их к исконно народным традициям. Чем шире представлены в коллективе национальные гуманистические традиции, тем успешнее идёт процесс воспитания. Учитывая громадное воспитательное значение народных традиций, я добиваюсь создания на их основе основных традиций. Суть педагогической работы при этом заключается не в том, чтобы без конца повторять одну и ту же подходящую форму, а в том, чтобы разнообразными методами и средствами вести воспитание того общего вкуса, тех общих переживаний, выражением которых может стать та или другая традиционная церемония.

Учитывая индивидуальные особенности детей, я даю знания о национальных традициях и их влиянии на формирование нравственности.

Решением этой задачи может быть движение в процессе воспитания и обучения от ближайших интересов детей к осознанию гуманистических традиций своего этноса, единства со своим этническим сообществом и обществом людей в целом. Для этого необходимо, чтобы в образовательный процесс были внесены методы, обеспечивающие формирование:

- уважительного отношения педагогов и учащихся к этническим и общечеловеческим ценностям;
- представлений о том, что гуманистический принцип уважения национальных особенностей, традиций, культуры намного продуктивнее узконациональных интересов.

Приобщение детей к народным традициям уважения к старшим, к женщине, любви и заботы, старших о младших, готовности людей оказать друг другу помощь. И это я стараюсь выполнять при условиях систематического вооружения детей знанием народных традиций, обеспечения активного участия детей в деятельности, основанной на народных традициях.

Чувашские народные обычаи, обряды, игры – вечные, но уходящие из нашей жизни ценности. Проблемы их сохранения волнуют всех. Согласно официальной статистике чуваша занимают по численности третье место. В Спасском районе их немного – чуть более четырёхсот человек. Тем не менее, они не затерялись, а сохранили свой язык, свои традиции. Активно способствует этому наше чувашское фольклорное объединение «Сеспель» (Подснежник). Конечно, кто-то владеет родным языком лишь на бытовом уровне, а кто-то и двух слов связать не может. Винить людей в этом вряд ли стоит, поскольку на это есть и веские объективные причины: чтобы знать язык, нужно иметь соответствующую среду общения. И такую среду мы пытаемся создать в нашем объединении, приглашая девчонок и мальчишек в чувашскую группу при районном Доме детского творчества. Задачи фольклорного объединения многообразны: это формирование представлений о традиционной чувашской культуре как о целостном явлении, о значении её для человечества; воспитание гражданственности, нравственных устоев личности, любви к народу, Отечеству, к своей малой Родине.

Мною разработана адаптированная образовательная программа, которая включает в себя 3 курса:

1. «чувашские народные песни»;
2. «праздники, традиции и обряды чувашского народа»;
3. «национальная вышивка».

**Целью этой программы является:**

1. Приобщение детей к чувашскому языку и культуре;
2. Изучение истории и быта чувашского народа;
3. Знакомство с современным чувашским фольклором;
4. Воспитание любви и уважения к чувашскому народу и его культуре.

Работа объединения рассчитана на один год обучения, для учащихся с 1 по 11 классы.

Программа составлена таким образом, чтобы постепенно раскрыть черты, присущие народному исполнительству: сочетание пения с движением, элементами театрализации, игрой на музыкальных инструментах. Чтобы деятельность кружка была результативной, следует сочетать проведение коротких бесед с прослушиванием фольклорных произведений, с их разучиванием и исполнением.

Главное в работе – активное творческое освоение полученных знаний. Фольклорный материал даёт возможность использования разнообразных видов деятельности. Дети, не имеющие достаточных музыкальных и вокальных данных, участвуют в обыгрывании песенных сюжетов, играют на доступных шумовых инструментах.

**«Народные чувашские песни»**

«Мой народ сохранил сто тысяч слов, сто тысяч песен, сто тысяч узоров», - сказал в конце 19 века патриарх духовного возрождения чувашского народа И.Я. Яковлев. Фраза эта стала крылатой, потому что отразила любовь и гордость, которыми окружал народ свои духовные ценности. Среди них песня занимает первое место. На занятиях «Чувашской народной песни» мы

знакомясь с чувашским народным фольклором. Фольклор создаёт сам народ, в нём складываются самобытные национальные формы, системы художественных средств. Фольклор весьма важен для познания древних истоков его родной культуры. Изучаем чувашскую азбуку, пословицы, поговорки, загадки. Разучиваем чувашские народные песни и движения к ним, песни чувашских композиторов, в которых сюжетно-содержательная основа даёт возможность использования игровых моментов. Это песни «Тух-ха, Ванюк», «Серем ватса вир акрам», «Вайа», «Выляма ченни», и песня-пляска «Линкка-линкка».

### **«Праздники, традиции и обряды чувашского народа»**

На занятиях курса «Праздники, традиции и обряды чувашского народа» знакомясь с чувашскими праздниками, обрядами и традициями. Традиционные народные праздники и обряды принято делить на календарные, связанные с сельскохозяйственными работами, и семейно-бытовые, обусловленные рождением человека, его переходом из одной возрастной группы в другую, вступлением в брак, смертью и т.д.

Календарные праздники приурочены к основным переломным периодам астрономического года – зимнему и летнему солнцевороту, осеннему и весеннему солнцестоянию. В древности у чувашей началом года считалось ближайшее к весеннему солнцестоянию (21-22 марта) новолуние. В эти дни чуваша-язычники проводили обрядовые действия, посвящённые проходам старого года (калам, серен, вирем) и встрече года наступающего (манкун, кун-сер уяве).

Следующей важной вехой в древнем календаре был период летнего солнцеворота (21-22 июня). В зените лета чуваша отмечали праздник синсе, который продолжался две недели. На это время прекращались все работы на земле, совершались общественные жертвоприношения (асла Чук,уй Чуке, сумар Чуке), во время которых крестьяне испрашивали у бога хорошего урожая, тучного скота, здоровья себе. Молодёжь тогда начинала водить хороводы, устраивала по вечерам игрища (керия, сурхи уяв).

Совместно с ребятами ведём поисковую работу: собираем старинную одежду, записываем песни, слушаем рассказы об обрядах и традициях того времени.

Собранный материал используем в работе, в кабинете создали чувашский интерьер (приложение №1)

### **«Национальная вышивка»**

На занятиях «Чувашская национальная вышивка» изучаем быт, костюмы и национальные орнаменты чувашского народа.

Вышивка в основном связана с разными видами традиционной одежды. Среди национальной одежды особенно богато и интересно оформлены рубахи и головные уборы. В вышивке преобладает очень трудоёмкие и сложные виды счётной вышивки: «косая стёжка», «набор», «счётная гладь», «роспись», «мудрые» швы.

В чувашской национальной вышивке ведущими являются красный и чёрный цвета. Другие – зелёный, жёлтый, синий – лишь дополняют узор,



придавая ему большую выразительность. На занятиях вышиваем платочки, салфетки, скатерти.

В первый и второй годы обучения ребята шили наряды для кукол: платья, головные уборы, фартук. Украшали их чувашскими орнаментами, вышивкой из бисера.

На третьем году обучения собственноручно шили костюмы для выступлений: платья, фартуки, надлобные ленты (масмак). В четвёртый год обучения девичьи головные уборы (тухья).

### **Массовая работа с кружковцами**

Большое внимание уделяем внешкольным мероприятиям, проводим разные выставки, конкурсы, праздники, в которых принимают активное участие наши воспитанники. Здесь мы видим итог нашей работы. Кружковцы принимают участие в районных конкурсах «Внешкольник – это здорово!», «Весенние выкрутасы».

На республиканском конкурсе «Моя малая Родина» в номинации «Народные обряды и костюмы» Евлампьева Людмила заняла 3 место, фольклорная чувашская группа «Сеспель» участвовала в Региональном фольклорном фестивале «Ватан» и заняла 1 место.

### **Работа с родителями**

В решении проблем организации учебно-воспитательной работы в объединении особая роль принадлежит сотрудничеству с семьей моих воспитанников. Самая главная задача педагога дополнительного образования - сохранить контингент учащихся. Чтобы заинтересовать ребят мы используем разные формы поощрения: благодарственные письма, открытки, совместно с детьми мастерим поделки для родителей к праздникам.

Особое место в работе с родителями занимает форма семейного досуга, которая решает важнейшую задачу – организацию совместной деятельности детей и взрослых, где происходит взаиморазвитие и взаимообогащение тех и других. В феврале, марте на занятиях готовим сюрпризы к традиционным праздникам, в марте 2004 года в Доме детского творчества совместно с родителями участвовали в празднике «Масленица». В декабре 2004 года проводили «Посиделки», летом 2005 года совершили совместный поход на берег реки Волги. 30 марта 2005 года в РДДТ провели совместно с родителями чувашский народный праздник «уяв». 27 ноября 2005 года в РДДТ проходил праздник, посвященный Дню матери «Ты жизнь, сама дарующая счастье».

Свой реферат я хочу закончить словами И. Я. Яковлева из «духовного завещания чувашскому народу» 1921 г.

«Верьте в силу мирного труда и любите его. Делайте самое маленькое дело терпеливо и с любовью, не ропщите на размеры жизненной задачи... Бойтесь путей кривых и обходных: успехи, достигаемые нечистыми средствами, - успехи непрочные и временные...

...Берегите семью: в семье опора народа и государства. Берегите целомудрие, бойтесь вина и соблазнов...

...Будьте дружны между собой, избегайте мелких счетов и распрей...

...Обращаюсь к тем из вас, кому выпало счастье получить образование.  
...Возвращайтесь же к своим соплеменникам с сокровищами научного знания... Не гнушайтесь бедности, слабости и невежества своих сородичей...

Помните, что владеть сердцем народным вы сможете, только если не будете чуждаться языка народного.

... Крепче всего берегите величайшую святыню – веру в Бога.

... Верьте в Россию, любите её, и она будет вам матерью...»

Выводы

Совсем недалеко ушло то время, когда многие из нас скрывали свою национальность. Когда все мы были одной нации – советский народ. Чуваши давно отатарились и обрусели, не любят признавать себя чувашами, если даже знают язык, стараются не подавать вида, что понимают. Сейчас люди настойчиво возрождают свою культуру, не отгораживаясь от других культур глухой стеной, что прекрасно сочетается современность и традиции, привнося в новые обряды старинный колорит.

Нельзя познать чужую культуру, если отказался от своей собственной. Забывая культуру и историю своего народа, мы тем самым предаём забвению глубинную историческую память народа. В объединении «Сеспель» идёт возрождение и развитие национальной культуры. Дети воспитываются на традициях родной культуры, говорят на родном языке. Занятия объединения посещают не только чувашские дети, но и дети других национальностей, для сохранения и развития национальной культуры, языка, традиций, для самосохранения.

Формирование у детей чуткого отношения к национальной культуре, значимо и актуально.

Приумножение рода, сохранение этнокультуры, забота о здоровье и образованности – это жизнь нации. Сила нации – во взаимопомощи, сплочённости и духовном единстве. Делась все вместе, воспитывать детей в духе гордости за принадлежность к своей нации, дружбы народов, уважительного отношения к представителям различных религий – это признак высокой цивилизованности нации.

Образовательная программа, включающая курсы «Чувашская национальная песня», «Чувашская национальная вышивка», «Праздники, обряды, традиции», массовая работа, работа с родителями – всё это влияет на приобщение детей к чувашской культуре. Но есть ещё в нашем городе дети чувашской национальности, которые не знают своего языка, не поют песни на родном языке, не выписывают чувашские газеты и журналы. Я ставлю перед собой цель в каждой чувашской семье, в каждом ребёнке пробудить желание знать истоки, традиции национальной культуры.

Литература:

1. Воспитание подрастающего поколения: идеалы, ценности, ориентиры. Казань, 2004 г.
2. Иванов, В. П., Матвеев, Г. Б. Культура чувашского края / В. П. Иванов, Г. Б. Матвеев. - Чебоксары, 1995.

3. Кондратьев, Е. П. Трудовое воспитание школьников средствами народного искусства / Е. П. Кондратьев. - Чебоксары, 2001.
4. Чувашская музыка: хрестоматия. - Чебоксары, 2001.
5. Иванов, И. П., Николаев, В. В., Дмитриев В. Д. Чуваши: Этническая история и традиционная культура/ И. П. Иванов, В. В. Николаев, В. Д. Дмитриев. - М.: Издательство ДИК, 2000.
6. Анцыгина, А. А. Учимся вышивать / А. А. Анцыгина. - Чебоксары, 1992.

**Никонова И. А.**  
ЧГПУ им. И.Я.Яковлева

## **СИМВОЛИКА ЦВЕТА В ТВОРЧЕСТВЕ ПРАСКИ ВИТТИ**

Современное изобразительное искусство Чувашии немислимо без творчества удивительного мастера живописи Праски Витти. Длительные поиски своего стилия сделали манеру этого художника самостоятельной и отличимой. При этом нельзя не отметить глубокой связи практически всех новаторских решений в произведениях Праски Витти с народной традицией. Без преувеличения можно говорить о феномене его произведений, об уникальном, единственном в своем роде синтезе художественных новаций XX века с традициями чувашского традиционного искусства. Символические работы Праски Витти подобны архаическому знаку, требующему глубокого и многоуровневого прочтения, знаку, в котором заложена практически вся система чувашской традиционной культуры, религии, мифов.

Обращаясь к древнейшим канонам народного творчества, Праски Витти в большей мере стремится воплотить в своем творчестве связь с чувашской орнаментикой, которая веками выстраивалась по законам линий, композиции, цвета. Вероятно, мастера привлекает именно эта выверенность народного искусства, прошедшего столь долгий путь развития.

Праски Витти в одном из интервью говорит об этом искусстве следующее: «Традиционно у древних чувашей не было такого вида искусства (в европейском понимании), как изображение быта, человека, праздников, работы и т. д.

У чувашей существовало тере – как вид изобразительного искусства. Орнамент – не совсем точное определение. Тере – не орнамент, а целостное композиционное решение, рассказывающее о мироздании, земледелии, быте, преданиях, о Боге, в высшей степени очищенное представление о мире».

Картины Праски Витти напоминают старинные тере. В произведениях художника воплощена присущая вышивкам строгость, декоративность, они умело скомпонованы как по рисунку, так и по цветовой гамме. Все, что пишет Праски Витти, - отнюдь не подражательство, это почитание опыта предшественников для выражения своих мыслей и мыслей своего народа.

В данной статье мы обращаемся к анализу символики цвета в произведениях нашего современника Праски Витти, поскольку цвет является одним из самых убедительных средств живописи. Нельзя не согласиться с мнением одного из ведущих исследователей в области искусства Ю.Я. Герчука: «Цвет в искусстве – сильнейшее выразительное средство. Подобно

музыке он способен непосредственно действовать на наши чувства, возбуждать, независимо от предмета изображения, от сюжета картины, сложные и глубокие переживания. И, конечно, этими возможностями изобразительное искусство пользуется широко и многообразно, на всем протяжении его исторического развития ... Убедительность цвета не так зависит от его соответствия натуре, всегда одностороннего и неполного, как от цельности колористического строя картины, то есть от его подчиненности ясно поставленной художественной задаче, определенному принципу выбора и сочетания красок» [2, 124 - 126]. Словно повторяет данную идею высказанная в работе «Цвет в живописи» искусствоведом Н.Н. Волковым мысль: «Искусство не повторяет, не копирует действительность, а содержит ее познание. Подобно тому, как наука о строении вещества проникает в его сущность, открывает скрытое, основное, общее, подобно этому и искусство не повторяет жизнь, а проникает в ее сущность, открывает людям главное в ней. Истина искусства есть истина познания, а не истина повторения; основное содержание искусства – преломление в эмоциональном, живом представлении идеи. Вот почему и колорит, не помогающий воплощению идеи, всегда художественно логичен» [1].

Художник часто обязывает цвет нести в произведении определенную смысловую нагрузку, и если зритель или критик начинает искать смысл не только в композиции, но и в колористическом решении, значит, автор со своей задачей справился. Обычный зритель ищет в цвете воплощения эмоций живописца, для искусствоведа же важно увидеть не только экспрессивное содержание цвета, но и его символическое значение, которое отдельно от истории и культуры постичь невозможно, ибо развитие знаковой системы цвета протекает неразрывно с прогрессом всей художественной культуры. Исторически каждый народ в каждую конкретную эпоху вкладывает в значение цвета специфические, присущие данной культуре представления. Из многообразия этих характеристик складывается обширное знаково-семиотическое поле цвета.

Национальные цвета соответствуют характеру и темпераменту народа, они также неразрывно связаны с окружающей его природой. Можно вспомнить, например, красно-черные цвета испанцев, спокойные бело-голубые цвета людей с севера, серый и розовый цвет Армении и т.п. Распространение того или иного цвета в искусстве напрямую зависит от географии, от религиозных воззрений, от характера народа, от обычаев и традиций.

У каждого народа есть свои представления о красоте цветовых сочетаний. Цвет отражает своеобразие и особенности жизни, миропонимание того народа, в искусстве которого он существует. В вышивке чувашей цвет выступает очень богато, монолитно, порой приобретает как бы черты монументальности, но при этом всегда в его традиционности сохраняется сдержанность, скромность, что характерно для самого народа.

В картинах Праски Витти ярко выражены признаки национального колорита. Все творчество художника построено на цветовых раздумьях.

Практически в каждой своей работе автор использует излюбленные цвета чувашского народа: золотисто-желтый, зеленый, синий, красный, черный. Подбор красок, их великолепное согласование, контрастное распределение говорят о глубоком знании Праски Витти традиций народного искусства. Его полотна – гениальный образец чувашского живописного колорита. Колорита, который сразу говорит о чувашском народе и о чувашской культуре.

Так какой же цветовой смысл заложен веками в чувашской вышивке и так грамотно перенесен Праски Витти на полотна?

«Мир цвета огромен и сложен. В орнаментальном искусстве цвет, наряду с композиционным фактором, выступает еще и как средство передачи образа. Цвет показывает и состояние изображаемого. Вместе с тем цвет является символом, т.е. ассоциируется с теми или иными понятиями. По всей вероятности, у древних чувашей каждый цвет имел свое магическое значение, а сочетание двух или нескольких цветов выражало какое-то определенное понятие. Так смело говорить позволяет нам существование в вышивке системы двух цветов – черного и красного. Сочетание этих цветов связано с идеей красивого, идеей торжествующего начала. Цвет выступает как выражение философского мышления» [3, 447].

Итак, можно предположить, что самыми древними цветами в искусстве вышивки являются красный, черный и белый. В орнаменте они взаимосвязаны и представляют как бы одну палитру или отдельную систему цветов.

Мы знаем, что символическое значение цвет приобрел уже на ранних стадиях развития человечества. Многие исследователи считают, что первым цветом, замеченным и осознанным людьми, был красный (красная охра). Красный цвет эмоционален, действует возбуждающе на человека и вызывает сильный и позитивный отклик в душе. Он ассоциировался в сознании людей с кровью, солнцем, огнем. Красный стал символом вечных ценностей. Из этого и получается что цвет становится каноном с многовековой традиционностью [4, 42].

В искусстве же чувашей красный цвет играет важную роль. Он является знаком жизни, любви, отваги, символом всего, от чего зависело счастье человека, да и у многих народов, как уже и говорилось выше, красный цвет связан с понятиями красивого и прекрасного. Изображение фигур красным цветом в чувашской вышивке связывает их с образом солнца, материнством – идеей жизни в целом.

Почему же для многих народов триада цветов «черный – красный – белый» имеет огромную смысловую нагрузку? В этом сочетании, скорее всего, заложено представление об общих чертах мироздания, которые возникли с появлением человека разумного. Наряду с этим хотелось бы отметить, что космогонические представления чувашей близки к мифам древнего мира, а многочисленные узоры с их сложнейшими композиционными построениями как бы воспроизводят эти представления. В чувашских орнаментальных мотивах очень часто поверхность земли и неба изображается черными и красными нитками. Черный цвет в сочетании с

красным в чувашской вышивке также символизирует брак, начало жизни. Сочетание черного и красного цветов утверждает идею возрождающего начала. Преобладающий красный цвет в узорах и окантовка их черными нитками в искусстве вышивки у предков чувашей, видимо, очень рано становится как бы обязательной формой, которая постепенно превращается в канон.

Между тем зеленый, синий, желтый цвета в чувашской вышивке также занимают не последнее место, и, думается, имеют магический характер. Синим цветом обозначались слои воздушного пространства, так как в представлении древних чувашей пространство от земли до неба состояло из нескольких уровней. Зеленый цвет символизирует жизнь, дерево жизни, которое, кстати, иногда изображается и красным.

Однако, наблюдая древнюю вышивку, мы все же видим, что красный является преобладающим (в вышивке верховых чувашей – в большинстве случаев, низовых – всегда). По-видимому, у чувашей, как и у многих народов, красный цвет является признаком красивого, цветом огня, светил, жизни и т.п. С ним связано все прекрасное, возрождающее. Судя по всему, вышивальщица, изображая в узоре предметы красным, стремится подчеркнуть еще раз эту красоту. Важно, что красный цвет в вышивке выступает вообще как средство образной характеристики. Символическая сторона красного цвета, по сравнению с другими цветами, прослеживается очень четко, и в узорах он держится особо выкристаллизовано.

В творчестве Праски Витти преобладающим цветом также является красный. В знаменитой серии картин, посвященных поэме Константина Иванова «Нарспи», красный цвет уравнивает всю композицию полотна, словно держит напряжение сюжета. Являясь здесь знаковым цветом, он не дает зрителю «покинуть» пределы картины, а словно намеренно уводит вглубь, не давая зрению расслабиться, заставляет задуматься над происходящим.

В этой серии картин красный цвет выступает как «вспышка», как символ страсти, любви, опасности. Он здесь настолько многолик, что только обилие контрастирующих рядом цветов говорит нам о чем-то конкретном: о любовной страсти или наступающей опасности. Контрастными цветами в данной серии картин являются такие же древние магические цвета чувашского народа, как и красный. К ним можно отнести зеленый, синий, желтый цвета, которые или усиливают красный цвет, что делает напряженным весь сюжет картины, или ослабляют, переводя в напевно-лирический сюжет. Например, в картинах «Нарспи и Сетнер», «У чистого источника» красный цвет «спокоен» благодаря мягкости компоновки контрастирующих цветов, а в картинах «Отравление», «Уход из дома мужа» красный цвет словно «бьет тревогу», так как контрастирующие цвета рядом составляют более напряженную компоновку цвета.

Отметим также, что и в монументальной живописи Праски Витти присутствует обилие красного цвета. Например, в панно «Праздник

человека», в росписи «Метаморфозы» г. Пушкино на Оке, «Здравоохранение в нашем городе», энкаустика г. Тольятти, интерьер аптеки № 212.

Как видим, и живопись, и декоративно-прикладное искусство, и графика, как правило, у Праски Витти очень яркие и чаще всего построены на контрасте чистых цветов с учетом их символических значений. Мастер, будучи по-настоящему народным художником Чувашии, не забывает о традиции, даже совмещая ее с новациями. Эта обращенность к народному прошлому, к прошлому искусства проявляется и в композиционном решении произведений Праски Витти, и в колористическом. Без сомнения, цвет, как, впрочем, и линия в каждом полотне мастера не взяты из ниоткуда, они привнесены из прошлого, они словно «припомнены» художником. Эта «припомненность», эта обращенность к коллективному бессознательному чувашского народа и является, по-видимому, визитной карточкой Праски Витти.

#### Литература:

1. Волков, Н. Н. Цвет в живописи Н. Н. Волков. – М.: Искусство, 1984.
2. Герчук, Ю. Я. Язык и смысл изобразительного искусства: Учебное пособие / Ю. Я. Герчук. – М.: РИО Мособлупрографиздата, 1994.
3. Трофимов, А. А. Искусство: Избранные труды. Сборник статей. / А. А. Трофимов. – Чебоксары: ЧГИГН, 2005.
4. Трофимов, А. А. Поиски истоков чувашской вышивки / А. А. Трофимов// Чувашское искусство. Вып.1.Чебоксары, 1971.

**Никитина А. В.**

ЧГПУ им. И.Я. Яковлева

## **О МИФОЛОГИЧЕСКОЙ СОСТАВЛЯЮЩЕЙ КУЛЬТУРНОГО ЛАНДШАФТА**

Ландшафтоведение как наука появилось в конце XIX века. На ее становление повлияли труды таких исследователей, как А. Гумбольдт, К. Риттер, В.В. Докучаев и другие. В классическую науку термин «ландшафт» ввел А. Гумбольдт, который заимствовал это слово из немецкого языка, где оно значило «вид земли», «вид местности». В интерпретации Гумбольдта термин «ландшафт» приобрел иное значение: под ландшафтом он понимал визуально воспринимаемую и эстетически оцениваемую красоту окружающего. В отличие от него К. Риттер считал, что ландшафт находится под прямым влиянием человека и, наоборот, человек напрямую зависит от ландшафта. Язык, темперамент, обычаи, нравы, телосложение были обусловлены определенным ландшафтом. В представлении исследователей школы Докучаева ландшафты – это такие природные категории, формирование и развитие которых обуславливается взаимодействием самых разнообразных природных элементов, компонентов, процессов и явлений, но при этом осуществляется по своим собственным законам. То есть в понятие

«ландшафт» изначально вкладывалось то самое системное содержание, согласно которому любое ландшафтное образование есть нечто большее, чем сумма входящих в его структуру элементов и компонентов. И именно в рамках ландшафтоведения наиболее остро стал вопрос о сущности ландшафта. Изначально ландшафт воспринимали в двух его ипостасях: природном и культурном. Природный ландшафт определялся отсутствием в нем человеческого воздействия, тогда как культурный ландшафт, наоборот, присутствием. В дальнейшем развитии этого вопроса ландшафт приобрел несколько иные характеристики. В настоящий момент географы выделяют несколько типов ландшафта: природный, антропогенный и культурный. Природный ландшафт имеет следующее определение: «территориальный комплекс, пространственная среда, в пределах которой основные ландшафтные компоненты земная кора, воздух, растительность, фауна образуют взаимосвязанное единство» [2, 38].

Понятие антропогенный ландшафт используется для определения преобразованного человеком ландшафта. Исследователь А. В. Городков выделяет следующие свойства: «антропогенный ландшафт в той или иной степени преобразован человеком, в нем изменены природные компоненты, в первую очередь растительность, почвы, фауна, водный режим; в него входят антропогенные компоненты – различные сооружения, культурные растения, измененная почва и т.д.» [2, 39]. Отличается от антропогенного ландшафта культурный ландшафт, теория о котором стала развиваться с начала XX века. Проблемой культурного ландшафта занимались К. Зауэр, К. Солтер, О. Шлютер, Л. С. Берг, Ю. Г. Саушкин, З. Пассарге и многие другие. Каждый из этих исследователей внес значительный вклад в теорию культурного ландшафта. Впервые понятие «культурный ландшафт» ввел К. Зауэр, который определил исследуемое нами понятие как «территорию, характеризующуюся специфической взаимосвязью природных и культурных форм», где «культура — действующее лицо, природный ареал — посредник, а культурный ландшафт — результат и индикатор их взаимодействия» [2, 38]. К. Солтер считал, что культурный ландшафт – это «искусственно созданный ландшафт, который человек создает, преобразуя природу, с тем, чтобы обеспечить себя краткосрочными запасами продовольствия, убежищем, одеждой, развлечениями» [2, 39]. Таким образом, по мнению К. Солтера, главным свойством культурного ландшафта становится его утилитарность по отношению к нуждам человека.

О. Шлютер вывел понятие «тотальный ландшафт». В рамках данного направления утверждалось хронологическое единение природы, хозяйства и человека (социума), включая его материальную и духовную культуру.

Эпохальной оказалась публикация Л. С. Берга 1913 года, где была дана первая ландшафтная характеристика территории России и где дано было определение ландшафта как «области, в которой характер рельефа, климата, растительного и почвенного покрова сливается в единое гармоническое целое, типически повторяющееся на протяжении известной зоны Земли» [5, 39]. Более того, Л. С. Берг считал, что география есть наука о ландшафтах и



конечной целью географических исследований является изучение и описание ландшафтов, как природных, так и культурных. Л. С. Берг оказался одним из первых исследователей, который ввел в научный оборот термин «культурный ландшафт».

В настоящий момент благодаря трудам Р. Ф. Туровского, Ю. А. Веденина, В. Л. Каганского, В. Н. Калуцкова понятие «культурный ландшафт» приобрело иные смыслы. Это понятие стало рассматриваться не только со стороны географических наук, но на него обратили свое внимание и культурологи, и философы, лингвисты, психологи, социологи. Поэтому этот термин приобрел разветвленную сеть характеристик. Однако большинство исследователей сходятся на мнении о культурном ландшафте как о внешнем отражении человеческой культуры на поверхности планеты.

В статье В. Е. Червы и Т. В. Цветковой «Культурологический подход к определению понятия «культурный ландшафт» рассматриваются основные отечественные теории культурного ландшафта. Они отмечают, что Ю. А. Веденин определяет культурный ландшафт следующим образом: «целостная и территориально локализованная совокупность природных, технических и социально-культурных явлений, сформировавшихся в результате соединенного действия природных процессов и художественно-творческой, интеллектуально-созидательной и рутинной жизнеобеспечивающей деятельности людей»[1, 19]. Кроме того, Ю. А. Веденин выделяет еще один тип культурного ландшафта – «ассоциативный», то есть ландшафт, который был выведен на страницах и холстах произведений писателей, поэтов, художников.

Р. Ф. Туровский вводит новый термин «культурная география», которая «изучает не столько влияние культуры на природу, сколько территориальную дифференциацию явлений культуры»[8,12]. «Это означает, каждая территория с точки зрения культурной географии является носителем культурно-исторических особенностей, которые совсем не обязательно выражены на местности. Составной частью ландшафта являются события, происходившие на данной местности, знаменитые люди, которые жили и творили на данной территории, образцы культуры, этнокультурные особенности местного населения, язык, религия, быт и хозяйственная культура»[8,12]. Р.Ф. Туровский также отмечает, что культурный ландшафт становится местом пересечения различных культурных пространств, которые образованы гением писателей, поэтов, художников и иных деятелей культуры.

В. Л. Каганский выделяет одну сущностную характеристику культурного ландшафта – освоение ее определенной группой. Это освоение может быть как утилитарным, так и символическим, семантическим, философским. Свой метод В.Л. Каганский определяет как «герменевтику ландшафта», то есть как попытку прочтения общества по освоенному им пространству[5,23].

В. Н. Калуцков рассматривает культурный ландшафт через призму этничности. По его мнению, «культуру местного сообщества,

сформировавшуюся как результат его жизнедеятельности в определенных природных условиях, взятую в целостности» и следует понимать как культурный ландшафт. Интересно, что для В. Н. Калущкова важным для понимания культурного ландшафта становится язык, в котором, как он считает, осмыслен и закреплён культурный опыт народа [6,78].

Немногие исследователи культурного ландшафта говорят о мифологической составляющей культурного ландшафта, что, на наш взгляд, представляется важным и существенным моментом. Начиная с древнейших времен, человек определяет окружающее его пространство, и если сейчас для нас оно является бесконечным, непрерывным и однородным, то для древнего человека окружающая его местность эмоционально окрашена. Она может быть дружественной, враждебной, чужой и знакомой. В каждом движении, в каждом предмете ему виделся особенный мир, который и выразился в мифологии. А мифологические воззрения воплотились в языке, в организации окружающего пространства, в культуре. Те принципы в построении культурного пространства действуют и на современном этапе развития человечества. К мифу необходимо отнестись серьезно, ибо он открывает «метафизическую» истину, «миф представляет собой ту форму, в которой было осознано впечатление».

Однако неправильным будет утверждение и о том, что основной составляющей культурного ландшафта является мифология. Вовсе нет. Миф придает культурному пространству новый смысловой оттенок. Представление о том, что в культурный ландшафт тончайшим образом вплетены мифологические взгляды, кажется нам оправданным, ведь первоосновой культурного ландшафта является мифология. Рассмотрим трансформацию мифологических представлений в условиях социокультурной среды города, ведь город постоянно порождает новые смыслы. Ситуация города – это череда постоянно изменяющихся положений. Интересно было сказано одним из исследователей - урбанистов, что город – продукт природы, в особенности человеческой природы, и с этим нельзя не согласиться. Все, что есть в городе материального и духовного, так или иначе, имеет человеческую природу. Мифология здесь оказывает решающее значение. Все, что мы не можем и не хотим понять, мы облачаем в волшебную форму мифа. Мы нуждаемся в мифе, как в воздухе, без него жизнь становится пресной и лишенной очарования.

Мифологизированный ландшафт суть первооснова культурного ландшафта, хотя бы только потому, что само возникновение города, его планировка и структура связаны с мифологическими воззрениями людей его создавших.

А. А. Пелипенко и И. Г. Яковенко в труде «Культура как система» выделили отдельной главой исследование о городской мифологеме в модели культуры. Они отметили, что образ города присутствует уже в ранних слоях культурогенеза. Также они подметили, что он соотносится с образом Матери, которая дает приют и защиту.

Город появлялся в соответствии с мифологическими представлениями людей. Прежде всего, город соотносится с укрытием, защитой. Он противостоит открытому пространству, и это противостояние классическое: Космос и Хаос. Город как космос построен по определенным принципам, которые носят сакральный характер. С. Д. Домников в работе «Мать-земля и Царь-город» высказал следующую мысль: «Обозначение границ, пределов, строительство оградительных, пограничных линий связано, прежде всего, со стремлением человека жить в священном пространстве, является средством обозначения (а потому и организации, и упорядочения) «своего мира» [4,91]. С. П. Гурин выделяет также следующее свойство города, связанное с мифологическими представлениями, - это место, где построен город: «Большое значение придается выбору места, на котором будет расположен город. Это место должно быть чистым, светлым, высоким, благим. Для выбора места основания города желательны знамения свыше, например, огненный столп»[3, 2].

Таким образом, выходит, что город – это попытка построить рай на земле. Поэтому любой город начинается с храма. Любой город имеет свой символ, свой мифологический персонаж, благодаря которому было начато строительство города или был спасен от разрушения город. В последнем случае можно говорить о перерождении города. Гурин также говорит о жертве, обычно человеческой, при закладке города, что соответствует космогоническому мифу о первой жертве, тело которой стало землей, небом и так далее.

С другой стороны, город может стать попыткой достижения рая, Эдема. В таком случае город выступает как мировая гора.

Дальше исследование могло бы коснуться таких моментов, как представление о городе как о пещере, рассмотреть его сакральные места – центр, ограда, окраина и так далее. Однако уже сейчас становится ясно, что мифологические представления лежат в основе культурного ландшафта и определяют его дальнейший путь развития.

Описание мифологизированного городского пространства является, с нашей точки зрения, одной из главных задач при рассмотрении культурного ландшафта. Город действительно сохраняет давно минувшее прошлое, запечатлевая его в своей структуре, архитектурных сооружениях, городских представлениях и легендах. Городской ландшафт схватывает настоящее и сохраняет его для будущего.

#### Литература:

1. Веденин, Ю. А. Очерки по географии искусства/ Ю.А. Веденин. – СПб.: «Дмитрий Буланин», 1997. – 252с.
2. Городков, А. В. Архитектура, проектирование, и организация культурных ландшафтов: учебное пособие для студентов вузов/ А. В. Городков. - Брянск: Брянская государственная инженерно-технологическая академия, 2003, - 241с.
3. Гурин, С.П. Образ города в культуре: метафизические и мистические аспекты.
4. Домников, С. Д. Мать-земля и Царь-город. Россия как традиционное общество / С. Д. Домников. - М., 2002

5. Каганский, В. Л. Культурный ландшафт и советское обитаемое пространство / В.Л. Каганский. - М.: Новое литературное обозрение, 2001. – 225с.
6. Калущков, В. Н. Схематизации культурного ландшафта / В. Н. Калущков // Культурный ландшафт: теоретические и региональные исследования: третий юбилейный выпуск трудов семинара «Культурный ландшафт» / Московский государственный ун-т. - М.: Изд-во Моск. ун-та, 2003. - С. 78-88.
7. Пелипенко, А. А., Яковенко, И. Г. Городская мифологема в автомодели культуры. Опыт анализа с применением принципа структурно-семантического каталога / А. А. Пелипенко, И. Г. Яковенко//Культура как система. - М., Молодая гвардия, 1979. – 352с.
8. Туровский, Р. Ф. Культурные ландшафты России / Р.Ф. Туровский. - М. : Институт наследия, 1998. – 210 с.
9. Черва, В. Е и Цветкова, Т. В. «Культурологический подход к определению понятия «культурный ландшафт»/В.Е. Черва, Т.В. Цветкова// Культурологические исследования'04. – 2004. – С.12-20

**Лемаева М. А.**  
ЧГУ им. И.Н. Ульянова

## **ЖЕНЩИНА И ВОЙНА: ИСТОРИЧЕСКИЙ АСПЕКТ (РОЛЬ ЖЕНЩИН ЧУВАШИИ В ТЫЛУ В ГОДЫ ВЕЛИКОЙ ОТЕЧЕСТВЕННОЙ ВОЙНЫ)**

Актуальность исследования данной темы обусловлена возрастанием в последнее время интереса к многоуровневым и разноплановым проблемам, связанным со всем спектром взаимоотношений женщины и общества, в том числе в период Великой Отечественной войны. Объясняется это переосмыслением процессов и событий периода военных лет, а также роли тружениц тыла в этот период.

В исторических публикациях, посвященных Великой Отечественной войне, традиционным сюжетом является массовый патриотизм и трудовой вклад женщин, при этом недостаточно места отводилось изучению роли женщин как определяющего фактора социально-экономических трансформаций в обществе, выпавших на их долю тяжелых испытаний и лишений в годы войны. Антропологический подход получил свое отражение в исследовании судеб отдельных женщин в материалах воспоминаний или мемуаров. Однако новых комплексных работ по данной проблеме нет. Современный подход к проблемам изучения роли женщин в тылу в период Великой Отечественной войны отличается от принципов построения работ на эту тему, изданных в советское время.

Постановка данной проблемы имеет своей целью закрыть пробелы в изучении периода Великой Отечественной войны применительно к разным территориям СССР, в данном случае Чувашии. Проанализировав историографическую базу, можно прийти к выводу, что исследования,

посвященные участию женщин и в военных действиях, и в тыловом хозяйстве, несомненно, многочисленны, но несколько односторонни и даже новые относятся к началу 90-х гг. XX в. Прежде всего это статьи и диссертации. Из последних можно назвать следующие: Мухаметшина Н.С. Роль женщин в социально-культурном строительстве Среднего Поволжья в годы Великой Отечественной войны (1941-1945 гг.) [1]; Мерзлякова Г.В. Героини второго фронта: О вкладе женщин автономных республик РСФСР в победу в Великой Отечественной войне [2]; Мерзлякова Г.В. Общественно-политическая и трудовая активность женщин автономных республик Поволжья и Приуралья в годы Великой Отечественной войны [3] и другие.

Материалы по истории Чувашии периода Великой Отечественной войны также нашли отражение в указанных работах, но недостаточно подробно. С нашей точки зрения, это – тема отдельного исследования, основывающегося на обширной источниковедческой базе, представленной как в местных, так и федеральных архивах.

В уже существующих работах не получили отражение антропологический и психологический аспекты темы «Женщина и война». А феномен участия женщины в войне сложен уже в силу особенностей женской психологии, а значит, и восприятия ею фронтовой действительности. «Женская память охватывает тот материк человеческих чувств на войне, который обычно ускользает от мужского внимания, – подчёркивает автор книги «У войны – не женское лицо...» Светлана Алексиевич. – Если мужчину война захватывала, как действие, то женщина чувствовала и переносила её иначе в силу своей женской психологии: бомбёжка, смерть, страдание – для неё ещё не вся война. Женщина сильнее ощущала, опять-таки в силу своих психологических и физиологических особенностей, перегрузки войны – физические и моральные, она труднее переносила «мужской» быт войны. В сущности, то, что пришлось увидеть, пережить и делать на войне женщине, было чудовищным противоречием её женскому естеству».

Мы знаем сегодня, что стойкость и решимость женщин, как в оккупированных зонах, так и за линией фронта были их собственным вкладом в победу. Но мы слишком мало знаем о том, как они действительно жили, что они чувствовали, и что вынуждало принимать то или иное решение.

«Никто не забыт, ничто не забыто» – так звучал слоган советской мемориальной политики, но сегодня реальная история Великой Отечественной войны становится все менее видимой и слышимой. Решения о том, кого и что именно нужно помнить, долгое время принимались как партией, так и самими историками. Более того, ни в советское время, ни в перестроечный период, вплоть до сегодняшнего дня беспрецедентный героизм советских женщин не был предметом внимания (за исключением нескольких исследований) и не был адекватно представлен ни на страницах учебников, ни в залах музеев Великой Отечественной войны. Мы знаем и помним лишь нескольких женщин-героев, но во многом предаем забвению огромный вклад многих других женщин.

Самоотверженный труд женщин в тылу в годы войны стал одним из важнейших факторов победы. Меры правительства, безусловно, сыграли большую роль в укреплении трудовой дисциплины на самом начальном этапе войны, но «главным фактором усиления тыла стала сознательная мобилизация сил и средств населения, самоотверженность, полная самоотдача. Жены рабочих, ушедших в армию, приходили на предприятия и просили ставить их к станкам вместо мужей» [4].

Изучение роли женщин Чувашии в тылу доказывает общесоюзную тенденцию смены мужского труда женским практически во всех сферах хозяйства. Большое значение в обеспечении промышленности и транспорта рабочей силой имело патриотическое движение женщин за переход на производство. Лозунг «Женщины и девушки! Заменяйте мужчин, ушедших на фронт! Овладевайте мужскими профессиями!» был подхвачен и женщинами Чувашии. В Канаше с июля 1941 г. по 1942 г. более 1000 женщин пришли на промышленные предприятия, железнодорожный транспорт и в артели промысловой кооперации. По вагоноремонтному заводу за 10 месяцев войны количество женщин, принятых на производство, увеличилось с 742 до 1408. На железнодорожный транспорт было принято 500 женщин. На предприятия Алатыря за первый период войны пришло более 900, Шумерли - около 1000 женщин и девушек. На всю страну прозвучало имя резчицы Шумерлинского торфопредприятия Екатерины Ортиковой, выполнявшей норму на 65% [5]. На торфоразработках по колону в воде, на холоде последовательницы Е. Ортиковой вручную добывали за смену по 25-30 т. торфа.

Несмотря на трудности, коллектив Урмарской мебельной фабрики перевыполнил годовой план 1942 г. в 1,5 раза. Стахановки М. Андреева, А. Михайлова, К. Кузьмина, С. Елизарова и другие были награждены грамотами Президиума Верховного Совета ЧАССР [6].

Особое внимание обращалось на подготовку и повышение квалификации женщин. В годы войны на многих предприятиях промышленности и транспорта республики количество женщин возросло в два-три раза. Если в 1939 г. в промышленности, на транспорте, в связи и строительстве женщины составляли 38,5%, то в 1945 г. - 68%, в т.ч. на Чебоксарском заводе резинотехнических изделий - 73,3%, на электроаппаратном - 61%, на Канашском вагоноремонтном - 40%, в торфодобывающей промышленности - 70%, в текстильной, пищевой и мясной промышленности - 90% и т.д.

По призыву партийных и советских органов 380 механизаторов, в том числе 230 женщин, работавшие не по специальности, вернулись для работы в МТС. При МТС были организованы краткосрочные курсы трактористов, на которых были подготовлены 842 человека, из них 689 женщин. Принятые меры обеспечили нормальную работу механизмов.

В кадровой политике в годы войны особое место занимало выдвижение на руководящую работу в колхозах женщин. Если в 1940 г. в республике председателями колхозов работали 7 женщин, бригадирами-счетоводами -

100, то в начале 1942 г. женщины стали председателями в 142 колхозах из 1674, бригадирами работали 2311 женщин, заведующими фермами - 750, бригадирами и счетоводами - 768. На руководящую колхозную работу было выдвинуто более 4 тыс. женщин. В последующем по мере возвращения мужчин с фронта доля женщин на руководящей работе в колхозах постепенно сокращалась. Таким образом, статистические данные свидетельствуют об огромной роли женщин во всех сферах жизни общества периода Великой Отечественной войны, что подтверждает обоснованность выдвинутой темы исследования.

#### Литература:

1. Мухаметшина, Н. С. Роль женщин в социально-культурном строительстве Среднего Поволжья в годы Великой Отечественной войны (1941-1945 гг.) / Н.С. Мухаметшина. –
2. Мерзлякова, Г. В. Героини второго фронта: О вкладе женщин автономных республик РСФСР в победу в Великой Отечественной войне / Г.В. Мерзлякова. – Ижевск, 1992.
3. Мерзлякова, Г.В. Общественно-политическая и трудовая активность женщин автономных республик Поволжья и Приуралья в годы Великой Отечественной войны: дис. ... докт. ист. наук / Г. В. Мерзлякова. – СПб., 1993.
4. Сухова, Е.В. Единство фронта и тыла в Великой Отечественной войне 1941-1945 гг. (на материалах Чувашской АССР): дис. ... канд. ист. наук / Е. В. Сухова. – Чебоксары, 2002. – С. 124.
5. Красная Чувашия. – 1944. – 2 июня.
6. Зайцев, Я.Н. Урмарская мебельная фабрика / Я.Н. Зайцев. – Чебоксары, 1977. – С. 56.

**Кузнецов А. К.,**  
аспирант ЧГУ им. И.Н. Ульянова

### **ДЕЯТЕЛЬНОСТЬ ЧУВАШСКОГО РЕСПУБЛИКАНСКОГО ЦЕНТРА ДОКУМЕНТАЦИИ ПО ЛИЧНОМУ СОСТАВУ В 1993-2004 ГОДАХ**

В условиях становления рыночных отношений, начавшихся процессов приватизации, реорганизации, ликвидации учреждений и предприятий вопросы обеспечения сохранности документов по личному составу стали наиболее актуальными. Защита конституционных прав граждан требовала последовательной и целенаправленной работы государства в целом и архивной службы в частности по практическому решению задач сохранности социально-правовой документации.

Распоряжением Правительства Российской Федерации от 23 апреля 1992 г. № 781-р, приказом Комитета по делам архивов при Правительстве Российской Федерации от 28 апреля 1992 г. № 121 было указано учреждениям государственной архивной службы осуществлять меры по обеспечению сохранности документов по личному составу ликвидированных

предприятий, организаций независимо от их форм собственности, в случае отсутствия у них правопреемника и вышестоящего по подчиненности органа. Органам исполнительной власти субъектов Российской Федерации было рекомендовано в необходимых случаях рассматривать вопрос создания архивов для хранения и использования таких видов документов [1].

Чувашская Республика в числе первых в Российской Федерации стала активнейшим образом участвовать в решении поставленных проблем. Постановлением Совета Министров Чувашской Республики от 02 ноября 1992 г. № 372 был образован Чувашский республиканский центр документации по личному составу (далее – Центр) в системе учреждений государственной архивной службы республики в непосредственном подчинении Комитету Чувашской Республики по делам архивов (далее – Чувашкомархив) [2].

На Центр были возложены следующие функции: централизованное хранение и учет документов по личному составу ликвидируемых предприятий, учреждений и иных организационных структур; ведение учета ликвидируемых организаций, документы по личному составу которых подлежат централизованному хранению, организация проведения экспертизы и отбор документов по личному составу; оказание учреждениям, организациям и предприятиям методической и практической помощи, осуществление контроля за организацией работы с документами по личному составу; своевременное и качественное комплектование документами по личному составу, необходимыми для обеспечения социальной и правовой защиты граждан; организация изучения и использования хранящихся документов, выдача по запросам организаций и граждан необходимых справок социально-правового характера [3].

Чувашкомархивом была утверждена структура Центра со штатной численностью 19 человек: руководство, отдел обеспечения сохранности документов, отдел комплектования и ведомственных архивов, отдел использования и рассмотрения запросов, обслуживающий персонал. Первым директором Центра стала Архипова Наталья Ивановна [4].

За 1993-2000 гг. структура Центра претерпела как незначительные так и коренные изменения. В декабре 1995 г. создание научно-справочного аппарата как направление деятельности Центра также нашло свое отражение в названии структурного подразделения. Отдел использования и рассмотрения запросов граждан стал отделом использования документов и научно-справочного аппарата [5].

В 1994-1995 гг. были утверждены и внедрены положения о Центре, отделах, экспертно-методической комиссии, дирекции, должностные инструкции сотрудников [6]. В 1996 г. разработаны нормы времени и выработки на основные виды работ [7].

Дирекция на своих заседаниях рассматривала важнейшие вопросы организации и деятельности архива, контроля и проверки исполнения принятых решений, выполнения планов, подбора и расстановки кадров, отчеты сотрудников [8]. Экспертно-методическая комиссия была создана для



рассмотрения вопросов экспертизы ценности документов, определения состава документов и отбора их на хранение, совершенствовании научно-справочного аппарата к документам, внедрения в практику результатов методической работы [9].

С 01 июля 1997 г. в связи с реорганизацией структуры республиканских архивных учреждений 4 штатные единицы Центра были переданы в создаваемую Чувашскую республиканскую службу формирования Архивного фонда, ведомственных архивов и делопроизводства. Все отделы Центра были ликвидированы, осталось 9 штатных единиц [10].

В соответствии с приказом Комитета Чувашской Республики от 18 августа 1998 г. № 62, на основании Указа Президента Чувашской Республики от 01 июня 1998 г. № 69 «О чрезвычайных мерах по финансово-экономическому оздоровлению организаций и усилению бюджетно-налоговой дисциплины» Центру была установлена штатная численность 7 человек [11], что составило 37 % от количества сотрудников 1993 г. Малочисленным составом Центр также проводил все от него зависящие в области обеспечения сохранности документов по личному составу и удовлетворения потребностей граждан. Согласно новому штатному расписанию были созданы 2 группы по направлениям деятельности: группа обеспечения сохранности и учета документов; группа использования и научно-справочного аппарата [12].

В 1998 г. Центр стал называться Центром документации по личному составу Чувашской Республики, а 10 ноября 2000 г. был переименован в Государственный архив социально-правовой документации Чувашской Республики (далее – госархив). Штатная численность реорганизованного госархива составила 9 человек. С 01 февраля 2001 г. была введена в штат еще одна единица специалиста 1 категории [13]. Отдел обеспечения сохранности и учета документов, отдел использования документов и научно-справочного аппарата были восстановлены как структурные подразделения госархива [14]. Вновь были разработаны, утверждены и внедрены положение о госархиве, отделах, должностные инструкции сотрудников [15].

В 2004 г. в связи с реорганизацией сети архивных учреждений республики, на основании Постановления Кабинета Министров Чувашской Республики от 15 октября 2004 г. № 249 «О государственных архивах Чувашской Республики» госархив прекратил свое самостоятельное существование и вошел в состав РГУ «Государственный архив современной истории Чувашской Республики» Минкультуры Чувашии.

Сложные финансово-экономические условия, реорганизации Центра не могли не сказаться на вопросе подбора и расстановки кадров. Тем не менее, 5 сотрудников проработали все 11 лет существования Центра (госархива).

На момент создания Центра (1993 г.) 13 % сотрудников имели специальное высшее профессиональное образование, 6 % - специальное среднее профессиональное образование, 31 % составляли работники до 30 лет. В 2001 г. 11 % имели высшее профессиональное образование, 33 % -

специальное среднее профессиональное образование, 56 % работникам было до 30 лет [16].

Специалисты Центра планомерно повышали свою квалификацию на внутриархивных и межархивных занятиях. Хорошей практикой стало направление принятых сотрудников на стажировку по направлениям своей деятельности в Центральный государственный архив Чувашской Республики, как крупнейший и старейший архив, центр научно-методической работы архивных учреждений республики [17].

В мае 1994 г. директор Центра поделилась своими небольшими достижениями на зональном научно-методическом Совете Волго-Вятского региона в г. Нижний Новгород. В 1998 г. два сотрудника обучались на курсах повышения квалификации руководителей государственных архивных учреждений Чувашской Республики, выезжали по обмену опытом в Центр хранения документов по личному составу Республики Татарстан [18].

Не один год Центр сотрудничал с архивистами Марий Эл, Республики Татарстан, Мордовии, Самарской области, Камчатки [19]. Обмен опытом и мнениями активно осуществлялся с Петушинским архивом по личному составу Владимирской области, с Алтайским краевым, с Омским областным архивами и др.

Опыт Центра изучался также специалистами Федеральной архивной службой, представителями РГАЭ [20]. 20-21 июня 2000 г. на зональном научно-методическом Совете Волго-Вятского региона, проходившем в г. Чебоксары, обсуждались «Проблемы обеспечения сохранности и использования документов по личному составу в свете реализации конституционных прав граждан», где участвовал руководитель Росархива В. П. Козлов [21].

Однако за 1993-2004 гг. ни один сотрудник Центра не направлялся на курсы повышения квалификации по линии Росархива и ВНИИДАДа. В целях создания резерва кадров, повышения квалификации специалистов, направление на учебу хотя бы 1 раз в 3-5 лет оставалось важнейшей нерешенной проблемой.

Приоритетным направлением деятельности Центра, как архивного учреждения, стало обеспечение сохранности и учет документов по личному составу.

Постановлением Главы Администрации г. Чебоксары от 16 октября 1992 г. № 640 Центру было выделено помещение общей площадью 260 кв.м по ул. Ленинского Комсомола в полуподвальном помещении жилого дома [22]. Был произведен ремонт, оборудованы 2 хранилища, установлены металлические стеллажи облегченной конструкции, выделены 7 рабочих комнат для сотрудников. Архивохранилища имели зарешеченные окна, обитые железом, двери, запасной выход [23].

Приказом директора от 15 августа 1994 г. была введена в действие инструкция об охранном режиме Центра [24], разработаны и утверждены правила противопожарной безопасности в архивохранилище и служебных помещениях Центра, список лиц, имеющих право брать ключи и печати от

архивохранилищ в период отсутствия заведующего. По мере необходимости данные локальные акты своевременно обновлялись [25].

В 1995 г. улучшение обеспечения сохранности документов связано с вывозкой документов Государственного архива правоохранительных органов [26]. Соответствующие изменения в размещении документов были внесены в пофондовые и постеллажные топографические указатели. Из двух имевшихся архивохранилищ одно было заполнено полностью, общий процент загруженности хранилищ составил 65 [27].

В соответствии с решениями коллегии Росархива от 26 февраля 1997 г. «Об организации выполнения поручений Президента и Президиума Правительства Российской Федерации по сохранению Архивного фонда Российской Федерации» и от 15 января 1996 г. «О мерах по усилению охранного режима в государственных архивах» проводился комплекс взаимосвязанных работ по созданию условий для обеспечения сохранности документов. Постоянное внимание обращалось на улучшение физического состояния документов: подшивка, мелкий ремонт, оформление обложек, восстановление затухающих текстов с записями фамилий в ведомостях начисления зарплаты. Ежемесячно проводились санитарные дни, обеспыливание документов, стеллажей. В специальном журнале фиксировались показания температуры в архивохранилищах [28].

Ввиду тяжелого финансового положения в июне 1997 г. Центру пришлось переехать в здание Центрального государственного архива Чувашской Республики, где были предоставлены три рабочие комнаты и одно хранилище в подвальном помещении без окон и вентиляции на 60 тысяч дел, площадью 108 кв.м., что значительно ухудшило сохранность документов. Загруженность хранилища составила 97 %. Однако уже в 2000 г. этот показатель достиг 100 %, что резко ограничило возможность комплектования Центра документами по личному составу. Температура в архивохранилище в разное время года составляла от 14 до 21 градуса. В целом состояние архивохранилища не соответствовало санитарно-гигиеническим нормам: система электропроводки требовала замены, сроки эксплуатации огнетушителей истекли, стены нуждались в косметическом ремонте и т.д. [29].

В 1997-1998 гг. была проведена проверка наличия и состояния дел с полистным просмотром. Причинами проверки послужили, во-первых, переезд архива и, во-вторых, необходимость создания картотеки учета физического состояния документов. В итоге были выявлены 103 единицы хранения (далее – ед. хр.), нуждающиеся в подшивке, 13 ед. хр. – в переплете, 1165 ед. хр. (1,8 %) – в реставрации, 109 ед. хр. – в замене обложек, 10 ед. хр. – в нумерации, 364 ед. хр. – в восстановлении затухающего текста. Отсутствующих дел обнаружено не было [30].

В марте 2000 г. в связи с аварией системы водоснабжения архивохранилище Центра было затоплено. Документы на нижних полках частично подверглись воздействию воды. Благодаря экстренным мерам удалось свести к минимуму ущерб документам по личному составу. Дела

были вовремя просмотрены, просушены, составлены акты о частичных повреждениях на 214 дел [31]. Дальнейшее пребывание архивохранилища в подвальном помещении, несоответствующим нормативным требованиям режима хранения документов, могло привести к реальной гибели документов по личному составу.

По состоянию на 1993 г. на учете в Центре числилось 38 фондов и 21380 ед.хр., на 2004 г. – уже 1060 фондов и 72529 ед.хр [32]. Ответственность за состояние учета документов, начиная с 1993 г., возлагалась на заведующего отделом обеспечения сохранности документов, а с 1997 г. – на заведующего архивохранилищем [33]. Ежегодно достоверность данных по учету документов проверялась при составлении пастора Центра, который начал оформляться с 01 января 1996 г. [34]. Для централизованного учета документов также составлялись сведения об изменениях в составе и объеме фондов на 1 января.

В соответствии с Регламентом государственного учета документов Архивного фонда Российской Федерации в Центре оформлялись: книга учета поступлений документов, списки фондов, описи дел, листы фондов. Для учета количества листов в каждом деле составлялся лист-заверитель дела [35]. На каждый фонд оформлялось дело фонда, в которое включались документы по истории фондообразователя и фонда (акты приема документов, акты передачи документов, материалы проверок наличия, историческая справка и др.). Вспомогательными учетными документами в Центре являлись книга учета фондов и дел, а также карточный указатель фондов. Однако сказывалась недостаточность методической литературы по учету документов по личному составу [36].

Нельзя не подчеркнуть активную работу сотрудников Центра по формированию Архивного фонда Чувашской Республики и сохранению в ведомственных архивах документов по личному составу.

Организирующим звеном в этом направлении стали нормативные правовые документы органов власти республики, в принятии которых должную настойчивость проявили архивные органы, в том числе и специалисты Центра. С их непосредственным участием было принято постановление Главы администрации города Чебоксары от 01 марта 1994 г. № 249 «О порядке регистрации, ликвидации и организации предприятий г. Чебоксары», согласно которому руководители ликвидированных предприятий обязаны были передавать все дела с описью документов на хранение в Центр. Положительным моментом явилось своевременное принятие Постановления Совета Министров Чувашской Республики от 21 сентября 1993 г. № 313 «О порядке регистрации, ликвидации и реорганизации предприятий в Чувашской Республике», в котором предусматривалось введение ликвидационной карты с обязательным проставлением соответствующей отметки государственным архивом [37].

В соответствии с распоряжением Правительства Российской Федерации от 21 марта 1994 г. № 358-р «Об улучшении организации хранения документов по личному составу» совместно с Госкомимуществом

Чувашии было подготовлено распоряжение о закреплении в уставах, вновь создаваемых предприятий, и контрактах найма руководителей положения об ответственности за сохранность документов, в том числе и по личному составу.

Были налажены деловые контакты с заинтересованными государственными учреждениями по работе с ликвидируемыми предприятиями. Так, ежегодно специалисты Центра запрашивали данные о ликвидированных организациях отделы регистрации предприятий и предпринимателей районных администраций г. Чебоксары. Соответствующая договоренность была достигнута с Территориальным агентством Федерального управления по делам несостоятельности (банкротства) в Чувашской Республике, с Чебоксарским городским комитетом по управлению имуществом [38].

Планомерное комплектование Центра документами по личному составу началось после завершения ремонтных работ и официального открытия Центра 20 мая 1993 г. Первой задачей являлся прием документов от ликвидированных, не имеющих правопреемника, реорганизованных и приватизированных предприятий и организаций бывших государственной формы собственности; второй – прием документов от действующих организаций негосударственного типа (ассоциаций, акционерных обществ, концернов, кооперативов и др.), не имеющих условия для хранения документов; третьей – прием документов от действующих государственных предприятий и организаций [39].

В основном фонды включали в себя приказы по личному составу, расчетные листки, лицевые счета и ведомости по заработной плате, личные карточки, личные дела, невостребованные трудовые книжки, списки и т.д. В составе ликвидированных коммерческих структур, кроме документов по личному составу, были приняты учредительные документы, протоколы собраний, приказы по основной деятельности и т.д. Основными фондообразователями являлись предприятия и организации лесной и деревообрабатывающей промышленности, торговли и общественного питания, бытового обслуживания, жилищно-коммунального хозяйства, агропромышленного комплекса, спортивные общества, банки, а также малые предприятия [40].

Ежегодно в архив поступали документы от 120-150 организаций. Так, только за 1999 г. в г. Чебоксары было ликвидировано 280 организаций. В Центре получили отметку в ликвидационной карте 276 организаций. Средний же показатель приема документов Центром составил 5862 ед.хр. в год [41].

Важное место в деятельности Центра занимала работа по сбору необходимой информации об объемах и состоянии документов по личному составу в организациях и на предприятиях города в отраслевом разрезе. В этих целях было проведено обследование ведомственных архивов организаций системы здравоохранения, жилищно-коммунального хозяйства, строительства и торговли, прежде не стоявших на учете в Центральном

государственном архиве Чувашской Республики [42]. Специалисты Центра активно проводили совещания, семинары с ответственными за делопроизводство и архивы организаций и предприятий, давали консультации по вопросам делопроизводства и обеспечения сохранности документов, принимали участие в работе ликвидационных комиссий [43].

Вместе с тем оставались нерешенными ряд вопросов обеспечения сохранности документов. Множество документов по личному составу учреждений, не являвшихся источниками комплектования государственных архивов, находились в неудовлетворительном состоянии, в ряде из них отсутствовали условия хранения [44]. В 2000-ые г. в связи с загруженностью архивохранилища и отсутствием стеллажных площадей прием документов от ликвидированных организаций был резко ограничен. Все это могло привести к утрате множества документов по личному составу. Немаловажным являлась ситуация разрыва установившихся деловых контактов с государственными органами, занимающимися вопросами реорганизации и ликвидации организаций.

Серьезной угрозой обеспечения сохранности документов по личному составу стала также передача с июля 2002 г. функции регистрации и ликвидации учреждений территориальным управлениям Министерства по налогам и сборам Российской Федерации. Ликвидационная карта была отменена. Теперь руководители предприятий совсем не торопились сдавать документы в госархив [45].

Следующим направлением деятельности Центра стало создание системы научно-справочного аппарата, важным звеном в которой были и остаются описи документов. В случаях, когда описи были представлены в одном экземпляре, предусматривалось увеличение ее экзemplярности путем перепечатки. Если на 1 января 1994 г. из 73 описей только 45 были в полном комплекте, то на 1 января 2004 г. из 1273 описей в полном комплекте имелись 1268 [46].

Постоянно пополнялась отраслевая картотека на документы по личному составу, принятые в Центр. За 1994-2004 гг. составлено 2466 карточек. Одновременно велась картотека о местах хранения документов по личному составу ликвидированных организаций республики, что также позволяло оперативно исполнять запросы граждан.

Начиная с 1993 г., архив проводил работу по сбору сведений о местонахождении документов по личному составу действующих организаций и учреждений в разрезе городов, районов республики для создания республиканского каталога, благодаря которому можно было получить информацию о местах хранения и составе документов по личному составу в любом ведомственном архиве, находившимся на территории Чувашии. В 2000-2002 гг. был подготовлен к изданию краткий справочник по фондам Центра (госархива) (часть I) и по фондам муниципальных архивов (часть II). В него включены сведения как по действующим, так и по ликвидированным организациям государственной и других форм собственности, начиная с 1923 по 2001 г [47].

С июля 1998 г. началась работа по внедрению программного комплекса «Архивный фонд». За 1998-2004 гг. в него была введена информация о практически всех фондах, описях общим объемом 12,2 Мб [48]. Однако основная трудность внедрения программных разработок и других прогрессивных технологий в архивах - это отсутствие средств на приобретение новой техники и соответственно подготовленных кадров.

В течение 1993-1996 гг. в справочно-информационный фонд Центра поступило свыше 117 различных изданий, в т. ч. по вопросам архивоведения и делопроизводства – 78. Большинство изданий поступило через Чувашкомархив: «Вестник архивиста», «Отечественные архивы», «информационные бюллетени Федеральной архивной службы» и т. Д [49].

В целях улучшения работы с документами по личному составу, обеспечения их сохранности Центром подготовлен «Перечень документов по личному составу, образующихся в деятельности новых экономических структур и подлежащих передаче в случае их ликвидации на централизованное хранение» (1995 г.) [50]. Совместно с Чувашкомархивом составлен и распространен в коммерческих структурах «Сборник нормативных документов по организации работы с документами по личному составу», справочное пособие по ведению кадрового делопроизводства «Документирование трудовых отношений» [51]. В помощь ведомственным архивам составлена памятка о порядке передачи документов на хранение в архив.

Научно-методическое обеспечение практической деятельности Центра было представлено разработанной и внедренной памяткой «Организация работы по приему граждан и рассмотрению запросов и обращений социально-правового характера» (1993 г.) методическими рекомендациями «Документы по личному составу и научно-справочный аппарат к ним» (2003 г.) [52].

Главным направлением в деятельности Центра оставалось исполнение запросов социально-правового характера. За 1993-2004 гг. поступило 16168 обращений граждан, исполнено - 16059, из них с положительным результатом - 15336, что составило 95,5% [53]. Данные показатели, несомненно, являются заметным достижением сотрудников Центра (госархива).

Объем работы по этому направлению за годы существования Центра был различен. Если на 1993 г. приходилось 149 обращений, то в 2003 г. работникам госархива пришлось выполнять 2833 запроса граждан [54]. Основная причина такого положения – это принятие новых нормативных правовых документов по пенсионным вопросам. Выданные Центром справки, архивные копии, архивные выписки позволили гражданам оформить пенсии, пересмотреть их размеры, получить компенсации, пользоваться различными льготами, обеспечить свои имущественные, социальные права и др.

Сотрудники Центра вели активную разъяснительную работу через средства массовой информации о работе по исполнению социально-правовых

запросов граждан, а также по организации и обеспечению сохранности документов по личному составу, информировании о местах их хранения. За 1993-2004 гг. было подготовлено 10 статей, 5 радио- и 1 телепередачи [55].

Совместно с Центральным государственным архивом Чувашской Республики проводились мероприятия по популяризации архивов и их деятельности: проведены уроки «Есть такая профессия – архивист» в некоторых школах Ленинского района г. Чебоксары [56]; организованы дни открытых дверей для студентов исторических факультетов Чувашского государственного университета им. И. Н. Ульянова, Чувашского государственного педагогического университета им. И. Я. Яковлева, а также Чебоксарского экономико-технологического колледжа. Специалисты госархива также участвовали в проведении научно-практических конференций, межархивных выставок, в подготовке биографического справочника «Архивное дело Чувашии в лицах» [57].

Таким образом, создание Центра, специализированного архивного учреждения в Чувашии явилось своевременной эффективной мерой для предотвращения утраты документов по личному составу. В непростых условиях коренных изменений в политической, экономической, социальной и культурной жизни страны архивистам удалось наладить работу, способствующую процессам демократизации общества, реализации социальной политики государства, удовлетворению законных прав и интересов граждан.

Однако оставались и нерешенные проблемы, прежде всего, связанные с трудным финансово-экономическим положением всей архивной отрасли. Сокращение штатной численности, нехватка площадей, слабое материально-техническое обеспечение – все это не могло не отразиться на функционировании Центра (госархива). Особую актуальность приобрели вопросы необходимости законодательного закрепления персональной ответственности руководителей организаций и предприятий за состояние и сохранность документов по личному составу, а также установления организационно-правовых основ, регламентирующих взаимоотношения архивных учреждений и налоговых органов.

#### Литература:

- Государственный архив современной истории Чувашской Республики (ГАСИ ЧР). Ф. 2961. Оп. 1. Д. 1. Л. 1-2.  
Там же. Д. 86. Л. 2.  
Там же. Л. 2-3.  
Там же. Д. 1. Л. 4.  
Там же. Д. 23. Л. 44.  
Там же. Д. 4. Л. 22, 26  
Там же. Д. 86. Л. 4.  
Там же. Д. 76. Л. 5.  
Там же. Д. 66. Л. 6.  
Там же. Д. 46. Л. 63.



Государственный исторический архив Чувашской Республики (ГИА ЧР). Ф. Р-819. Оп. 8.  
Д. 730. Л. 63-64.  
ГАСИ ЧР. Ф. 2961, Оп. 1. Д. 55. Л. 51.  
Там же. Д. 93. Л. 3.  
Там же. Д. 80. Л. 1.  
Там же. Д. 85. Л. 30.  
Там же. Д. 86. Л. 17.  
Там же. Д. 6. Л. 22.  
Там же. Д. 55. Л. 55.  
Там же. Д. 100. Л. 3.  
Там же. Д. 93. Л. 1 а.  
Там же. Д. 86. Л. 4-5.  
Там же. Д. 6. Л. 20.  
Там же. Л. 24.  
Там же. Д. 15. Л. 13.  
Там же. Д. 55. Л. 28-29.  
Там же. Д. 23. Л. 44.  
Там же.  
Там же. Д. 113. Л. 2.  
Там же. Д. 55. Л. 29.  
Там же. Л. 30.  
Там же. Д. 86. Л. 6.  
Там же. Д. 100. Л. 14-15 об., Д. 86. Л. 14.  
Там же. Д. 62. Л. 28.  
Там же. Л. 30.  
Там же. Д. 6. Л. 25.  
Там же. Д. 113. Л. 3.  
Там же. Д. 86. Л. 4.  
Там же.  
Там же. Д. 6. Л. 23.  
Романова М.П. Вопросы обеспечения сохранности документов по личному составу и комплектования ими Государственного архива социально-правовой документации Чувашской Республики// Архивы Чувашии в XXI веке: опыт, проблемы и перспективы развития. Чебоксары, 2001. С. 57.  
ГАСИ ЧР. Ф. 2961. Оп. 1. Д. 86. Л. 16, Д. 85. Л. 38-39, Д. 93. Л. 8-9, Д. 100. Л. 12-13, Д. 113. Л. 10-11.  
Там же. Д. 23. Л. 46.  
Там же. Д. 15. Л. 16.  
Там же. 9. Л. 15.  
Там же. Д. 100. Л. 2-3.  
Там же. Д. 86. Л. 16, Д. 85. Л. 38-39, Д. 93. Л. 8-9, Д. 100. Л. 12-13, Д. 113. Л. 10-11.  
Там же. Д. 93. Л. 5.  
Там же. Д. 86. Л. 10, Д. 113. Л. 10-11.  
Там же. Д. 55. Л. 26.  
Там же. Д. 23. Л. 42.  
Там же.  
Там же. Д. 6. Л. 37, Д. 102. Л. 1-36.  
Там же. Д. 86. Л. 16, Д. 85. Л. 38-39, Д. 93. Л. 8-9, Д. 100. Л. 12-13, Д. 113. Л. 10-11.  
Там же. Д. 86. Л. 16, Д. 100. Л. 12-13.  
Там же. Д. 86. Л. 16, Д. 85. Л. 38-39, Д. 93. Л. 8-9, Д. 100. Л. 12-13, Д. 113. Л. 10-11.  
Там же. Д. 113. Л. 1-2.  
Там же. Д. 100. Л. 2.

## **ТЕРРИТОРИАЛЬНОЕ ОБЩЕСТВЕННОЕ САМОУПРАВЛЕНИЕ КАК ФОРМА НЕПОСРЕДСТВЕННОГО УЧАСТИЯ НАСЕЛЕНИЯ В МЕСТНОМ САМОУПРАВЛЕНИИ**

Современный процесс формирования гражданского общества в РФ не мыслим без развития активности населения в управлении. Пока человек не почувствовал себя силой, влияющей на решение проблем, хотя бы на уровне местного самоуправления, о гражданском обществе как состоявшемся говорить проблематично. На муниципальном уровне возможность гражданского участия реализуется через органы территориального общественного самоуправления. Социальное значение территориального общественного самоуправления определяется его функциональными, организационными, управленческими, правовыми особенностями, уровнем его интегрированности в систему институтов местной власти и управления.

Назначение территориальных органов самоуправления – стать составным элементом муниципального управления и выразителями интересов и инициатив населения, которое они представляют. От них зависит, какие приоритеты будут выработаны в направлении развития территории муниципального образования.

Актуальность изучения проблем развития территориального общественного самоуправления заключается в том, что данный институт призван способствовать воспитанию гражданского самосознания, преодолению пассивности и иждивенческих настроений населения, организации его активного сотрудничества с властью.

Территориальное общественное самоуправление, являясь важнейшей частью системы местного самоуправления, выступает как самостоятельная обособленная подсистема, как бы подпитывает самоуправленческие начала организации и деятельности представительных и исполнительных органов местного самоуправления, является той общественной сферой, где рождается гражданская инициатива, решаются повседневные житейские проблемы населения самоуправляющихся территорий.

Под территориальным общественным самоуправлением понимается самоорганизация граждан по месту их жительства на части территории муниципального образования (территориях поселений, не являющихся муниципальными образованиями, микрорайонов, кварталов, улиц, дворов и других территориях) для самостоятельного и под свою ответственность осуществления собственных инициатив в вопросах местного значения непосредственно населением или через создаваемые им органы территориального общественного самоуправления.

Границы территории, на которой осуществляется территориальное общественное самоуправление, устанавливаются представительным органом

поселения по предложению населения, проживающего на данной территории.

Территориальное общественное самоуправление считается учрежденным с момента регистрации устава территориального общественного самоуправления уполномоченным органом местного самоуправления. Порядок регистрации устава территориального общественного самоуправления определяется уставом муниципального образования и (или) нормативными правовыми актами представительного органа муниципального образования.

Территориальное общественное самоуправление в соответствии с его уставом может являться юридическим лицом и подлежит государственной регистрации в организационно-правовой форме некоммерческой организации.

Собрание граждан по вопросам организации и осуществления территориального общественного самоуправления считается правомочным, если в нем принимают участие не менее половины жителей соответствующей территории, достигших шестнадцатилетнего возраста.

Конференция граждан по вопросам организации и осуществления территориального общественного самоуправления считается правомочной, если в ней принимают участие не менее двух третей избранных на собраниях граждан делегатов, представляющих не менее половины жителей соответствующей территории, достигших шестнадцатилетнего возраста.

Органы территориального общественного самоуправления:

1) представляют интересы населения, проживающего на соответствующей территории;

2) обеспечивают исполнение решений, принятых на собраниях и конференциях граждан;

3) могут осуществлять хозяйственную деятельность по благоустройству территории, иную хозяйственную деятельность, направленную на удовлетворение социально-бытовых потребностей граждан, проживающих на соответствующей территории, как за счет средств указанных граждан, так и на основании договора между органами территориального общественного самоуправления и органами местного самоуправления с использованием средств местного бюджета;

4) вправе вносить в органы местного самоуправления проекты муниципальных правовых актов, подлежащие обязательному рассмотрению этими органами и должностными лицами местного самоуправления, к компетенции которых отнесено принятие указанных актов.

Органы территориального общественного самоуправления представляют интересы населения, проживающего на соответствующей территории. Они обеспечивают исполнение решений, принятых на собраниях и конференциях. О своей деятельности отчитываются на собраниях, конференциях, их избравших. В соответствии с законом они могут осуществлять хозяйственную деятельность по содержанию жилищного фонда, благоустройству территории, иную хозяйственную деятельность,

направленную на удовлетворение социально-бытовых потребностей граждан, проживающих на соответствующей территории, как за счет средств указанных граждан, так и на основании договора между органами территориального общественного самоуправления и органами местного самоуправления с использованием средств местного бюджета. Кроме этого, органы территориального общественного самоуправления вправе вносить в органы местного самоуправления проекты муниципальных актов, подлежащие обязательному рассмотрению этими органами и должностными лицами местного самоуправления, к компетенции которых отнесено принятие указанных актов.

Формирование и становление органов ТОС в г. Чебоксары.

Территориальное общественное самоуправление в городе Чебоксары - самоорганизация граждан по месту их жительства на части территории города Чебоксары для самостоятельного и под свою ответственность осуществления собственных инициатив по вопросам местного значения.

Создание территориального общественного самоуправления осуществляется по инициативе граждан, проживающих на определенной территории. Инициативная группа граждан численностью не менее трех человек, проживающих на соответствующей территории, письменно обращается с заявлением в Чебоксарское городское Собрание депутатов с инициативой об утверждении границ территориального общественного самоуправления, а также предоставляет проект границ территориального общественного самоуправления.

Проверка соблюдения условий создания территориального общественного самоуправления, а также других требований законодательства и настоящего Положения осуществляется созданной Чебоксарским городским Собранием депутатов рабочей группой по вопросу организации территориального общественного самоуправления (далее – рабочая группа ЧГСД).

Рабочая группа Чебоксарского городского Собрания депутатов письменно в десятидневный срок со дня поступления заявления от инициативной группы обязана направить ей свое решение по результатам проверки.

Инициативная группа граждан не позднее одного месяца со дня получения решения рабочей группы Чебоксарского городского Собрания депутатов организует собрание (конференцию) граждан соответствующей территории, на котором (на которой), принимается решение о внесении в Чебоксарское городское Собрание депутатов для утверждения предложения границ территории, на которой будет осуществляться территориальное общественное самоуправление.

Чебоксарское городское Собрание депутатов не позднее двух месяцев после получения решения собрания (конференции) граждан о предложении границ территориального общественного самоуправления утверждает их. В течение одного месяца со дня получения решения Чебоксарского городского Собрания депутатов об утверждении границ территориального

общественного самоуправления инициативная группа граждан организует проведение собрания (конференции) граждан, проживающих на данной территории, на котором (на которой) устанавливаются структура органов территориального общественного самоуправления, принимается устав, а также при необходимости рассматриваются другие вопросы повестки дня. В зависимости от числа граждан, достигших шестнадцатилетнего возраста, проживающих на территории создаваемого территориального общественного самоуправления, проводится собрание граждан или конференция граждан.

При численности жителей, достигших шестнадцатилетнего возраста, проживающих на данной территории, менее 100 человек проводится собрание граждан, при численности жителей 100 человек и более – конференция граждан.

Норма представительства делегатов конференции граждан устанавливается инициативной группой граждан с учетом численности граждан, имеющих право на участие в конференции.

Процедура проведения собрания (конференции) граждан отражается в протоколе, который ведется в свободной форме секретарем собрания (конференции) граждан, подписывается председательствующим и секретарем собрания (конференции) граждан.

Органы местного самоуправления города Чебоксары вправе направить для участия в учредительном собрании (конференции) граждан своих представителей с правом совещательного голоса.

Устав территориального общественного самоуправления регистрируется администрацией города Чебоксары в срок не более 10 дней со дня представления документов. Решение о регистрации устава территориального общественного самоуправления принимается в форме постановления главы администрации города Чебоксары.

Территориальное общественное самоуправление считается учрежденным с момента регистрации устава территориального общественного самоуправления администрацией города Чебоксары.

Органы местного самоуправления города Чебоксары вправе осуществлять контроль за использованием органами территориального общественного самоуправления переданных бюджетных средств и имущества, приобретенного на указанные средства или переданного органами местного самоуправления.

Администрациями районов г. Чебоксары при активном участии депутатов ЧГСД проводилась работа по формированию и развитию территориального общественного самоуправления, направленная на активизацию населения и развития инициатив:

- осуществлялась информационная работа с населением по разъяснению основных положений об органах ТОС;

- организованы встречи с инициативными жителями микрорайонов и активно работающими председателями домкомов по вопросам создания ТОС и выбора делегатов на Конференцию.

Итогом информационной работы стало формирование 56 территориальных общественных самоуправлений: 16 ТОСов в Калининском районе г. Чебоксары, 14 ТОСов в Ленинском районе г. Чебоксары, 26 ТОСов в Московском районе г. Чебоксары.

Для организации эффективной работы органов территориального общественного самоуправления сформированы советы ТОС во главе с председателями. Важную ячейку этой системы занимают председатели домовых комитетов. Одними из первых они узнают необходимую информацию, доносят ее до жителей. С целью придания значимости работе по месту жительства, поддержки инициатив горожан, разъяснению основных направлений деятельности, обсуждения плана совместной работы были организованы встречи руководства администраций районов с председателями домовых комитетов. Основные направления деятельности домкомов определены в соответствии с Постановлением главы администрации г. Чебоксары ЧР от 05 октября 2004 г. № 173. Это общественный контроль за содержанием жилья, помощь жилищным организациям в вопросах подготовки к зиме, благоустройстве территорий, ремонте подъездов и т.д.

Члены Совета ТОС – это авторитетные жители микрорайонов. К их мнению прислушиваются, их доводы часто являются решающими. Сегодня председатели ТОС и домовых комитетов не только решают важные вопросы ЖКХ, но и активно проводят воспитательные мероприятия с населением. В целях методической поддержки органов ТОС и создания условий для их активизации были организованы:

- семинары - совещания по темам: «Основные направления деятельности органов территориального общественного самоуправления и их функционал», «Формы и методы проведения паспортизации жилых домов», «Проектная деятельность органов ТОС»;

- организованы и проведены «круглые столы» по вопросам взаимодействия с предприятиями ЖКХ, с депутатами Чебоксарского городского Собрания депутатов, с сотрудниками милиции общественной безопасности, с педагогами – организаторами по месту жительства;

- разработан и реализован цикл семинарских занятий для председателей и актива домовых комитетов, в рамках которого рассмотрены вопросы непосредственно связанные с эксплуатацией жилого фонда (нормы содержания жилого фонда, установление счетчиков ХВС и ГВС и др.).

Также были проведены обучающие семинары: «Порядок формирования денежных средств ЖКХ. Капитальный и текущий ремонт», «Психология конфликта. Методы и формы убеждения людей», «Основные направления деятельности комиссии по предотвращению чрезвычайных ситуаций», «Этапы подготовки к весеннему профилактическому осмотру жилого фонда», «Порядок начисления платы за электроэнергию», «Безопасность эксплуатации газового оборудования» и т.д.

Органы ТОС на территории своих микрорайонов аккумулируют в единое целое деятельность общественных организаций, домовых комитетов и

уличных комитетов, учреждений культуры, образования, здравоохранения, правоохранительных органов – всех тех, чья работа непосредственно связана с жителями. Именно на них сегодня возлагается большая надежда по активизации населения по месту жительства. Благодаря работе органов территориального общественного самоуправления вопросы местного значения (ЖКХ и благоустройство, нарушение общественного правопорядка и др.) стали решаться гораздо быстрее. Сложилась некая четкая система взаимодействия органов территориальных общественных самоуправлений с городскими властями. Исходя из интересов своей территории жители микрорайонов проявляют все большую инициативу к решению насущных проблем. Первый год становления сопряжен сложным процессом поисков взаимодействия между новыми организациями жителей и муниципалитетами. Анализ практической деятельности органов ТОС позволяет условно говорить о формировании модели ТОС как посредника между жителями и властями: согласование планов застройки, информирование населения, содействие в благоустройстве, занятости подростков, в охране общественного порядка.

В целом, формирование органов ТОС позволило уже на первых этапах реализовывать общественную инициативу граждан, привлекать большее количество людей к участию в решении конкретных задач, следовательно, имеются предпосылки для реализации потенциала граждан в направлении качественного улучшения условий жизни.

Территориальное общественное самоуправление, являясь важнейшей частью системы местного самоуправления, выступает как самостоятельная обособленная подсистема, которая как бы подпитывает самоуправленческие начала организации и деятельности представительных и исполнительных органов местного самоуправления, является той общественной сферой, где рождается гражданская инициатива, решаются повседневные житейские проблемы населения самоуправляющихся территорий.

#### Литература:

Об общих принципах организации местного самоуправления в Российской Федерации: Федеральный Закон от 6 октября 2003 г. №131-ФЗ.

Об организации местного самоуправления в Чувашской Республике: Закон Чувашской Республики от 18 октября 2004 г. № 19.

Об утверждении Плана мероприятий по реализации Федерального закона от 06.10.2003 г. № 131 «Об общих принципах организации местного самоуправления в Российской Федерации» на территории Чувашской Республики: Постановление Кабинета Министров Чувашской Республики от 09 апреля 2004 г. № 73.

О создании рабочей группы Чебоксарского городского Собрания депутатов по вопросу организации территориального общественного самоуправления: Решение Чебоксарского городского Собрания депутатов от 17 ноября 2006 г. № 408

О Положении о территориальном общественном самоуправлении в городе Чебоксары и его примерном уставе: Решение Чебоксарского городского Собрания депутатов от 17 ноября 2006 г. № 407

Устав муниципального образования города Чебоксары – столицы Чувашской Республики: Решение Чебоксарского городского Собрания депутатов от 30 ноября 2005 г. № 40.

- Автономов, А. С., Захаров, А. А. Основы местного самоуправления и муниципального управления / А. С. Автономов, А. А. Захаров. – М., 2006.
- Барабашев, Г. В. Местное самоуправление / Г. В. Барабашев. – М., 2004.
- Баранчиков, В. А. Муниципальное право / В. А. Баранчиков. – М., 2005.
- Королев, С. В. Теория муниципального управления / С. В. Королев. – М., 2007.
- Желтухова, Н. А. Право на территориальное общественное самоуправление: сущность, значение и проблемы реализации / Н. А. Желтухова // Государственная власть и местное самоуправление. – 2005.-№ 5.- С.16.
- Киселева, А. М. Развитие территориального общественного самоуправления в крупном городе / А. М. Киселева // Социологические исследования. – 2008. - № 10. – С.73.
- Прохоров, В. Т. Органы территориального общественного самоуправления в системе местного самоуправления / В. Т. Прохоров // Государство и право. – 2008. - №7. - С.48.
- Официальный портал органов власти Чувашской Республики - [www.cap.ru](http://www.cap.ru)

## СОДЕРЖАНИЕ

Тафаев Г. И.	ЦИВИЛИЗАЦИОННАЯ СОПРОТИВЛЯЕМОСТЬ ЧУВАШСКОЙ НАЦИИ.....	3
Худайбердыева (Аширгельды- гызы) О. А.	ЭТАПЫ ПРОНИКНОВЕНИЯ ИСЛАМА В БУДЖАК.....	10



Вабищевич А. Н.	ПРОБЛЕМАТИКА РИМСКО-КАТОЛИЧЕСКОЙ ЦЕРКВИ В КОНТЕКСТЕ ПОЛОЖЕНИЯ ЗАПАДНОЙ БЕЛАРУСИ (1921–1939 гг.).....	17
Лаптева Е. Л.	ОСОБЕННОСТИ СПРАВОЧНОЙ РАБОТЫ В ЦЕНТРАЛЬНОМ ГОСУДАРСТВЕННОМ АРХИВЕ ОБЩЕСТВЕННЫХ ОБЪЕДИНЕНИЙ ЧУВАШСКОЙ РЕСПУБЛИКИ В 1990-Е ГОДЫ.....	26
Малкова Н. Г.	СТРУКТУРА ГОСУДАРСТВЕННЫХ ОРГАНОВ ВЛАСТИ И УПРАВЛЕНИЯ УЕЗДОВ КАЗАНСКОЙ ГУБЕРНИИ В КОНЦЕ XVIII – ПЕРВОЙ ПОЛОВИНЕ XIX ВЕКА.....	31
Комлев И. Г.	ТВОРЧЕСКИЙ СТИЛЬ ДЕЯТЕЛЬНОСТИ В ПОДГОТОВКЕ БУДУЩЕГО УЧИТЕЛЯ К ПРЕПОДАВАНИЮ ИСТОРИИ И ОБЩЕСТВОЗНАНИЯ В СЕЛЬСКОЙ НАЦИОНАЛЬНОЙ ШКОЛЕ.....	38
Металова И. Г.	ОЦЕНКА ЭФФЕКТИВНОСТИ РАЗВИТИЯ УЧИТЕЛЯ СОЦИАЛЬНО-ГУМАНИТАРНЫХ ДИСЦИПЛИН ДЛЯ СЕЛЬСКИХ ШКОЛ.....	42
Сарри Н. А.	ОБЗОР ФОНДА ИСПОЛНИТЕЛЬНОГО КОМИТЕТА ИБРЕСИНСКОГО РАЙОННОГО СОВЕТА ДЕПУТАТОВ ТРУДЯЩИХСЯ ГОСУДАРСТВЕННОГО ИСТОРИЧЕСКОГО АРХИВА ЧУВАШСКОЙ РЕСПУБЛИКИ (1927-1980) .....	48
Макаревский В. В.	ОТНОШЕНИЕ М. Н. КАТКОВА И И. Я. ЯКОВЛЕВА К ПОЛЬСКИМ СОБЫТИЯМ 1863 ГОДА.....	53
Тафаев Г. И.	ЦИВИЛИЗАЦИОННЫЕ И ГЕОПОЛИТИЧЕСКИЕ ФАКТОРЫ ФОРМИРОВАНИЯ ДРЕВНЕБОЛГАРСКОЙ (ДРЕВНЕЧУВАШСКОЙ) ЦИВИЛИЗАЦИИ.....	62
Тимофеев В. В.	СОСТОЯНИЕ СЕЛЬСКОГО ХОЗЯЙСТВА РЕСПУБЛИК ВОЛГО-ВЯТСКОГО РЕГИОНА НАКАНУНЕ ВЕЛИКОЙ ОТЕЧЕСТВЕННОЙ ВОЙНЫ: ПРОБЛЕМЫ И ИХ РЕШЕНИЯ.....	72
Светлов П. Н.	НЕКОТОРЫЕ ОСОБЕННОСТИ ИСТОРИЧЕСКОГО ПОЗНАНИЯ.....	76
Светлов П. Н.	НОВАЦИЯ И СТАБИЛЬНОСТЬ В ТРАДИЦИЯХ КАК ПОКАЗАТЕЛЬ ИСТОРИЧЕСКОГО ПРОЦЕССА.....	84
Кузьмин А. А.	УЧАСТИЕ ОРГАНОВ МЕСТНОГО САМОУПРАВЛЕНИЯ В ФОРМИРОВАНИИ И ИСПОЛНЕНИИ ГОРОДСКОГО БЮДЖЕТА САМАРЫ В 50-Е ГОДЫ XIX ВЕКА.....	94

Тимофеев В. В.	ЭВАКУАЦИЯ ПРЕДПРИЯТИЙ, ИХ РАЗМЕЩЕНИЕ В РЕСПУБЛИКАХ ВОЛГО-ВЯТСКОГО РЕГИОНА В ГОДЫ ВЕЛИКОЙ ОТЕЧЕСТВЕННОЙ ВОЙНЫ.....100
Петрянкина А. П.	ВОПРОСЫ ФИНАНСИРОВАНИЯ ГОРОДСКИХ УЧИЛИЩ ЧУВАШСКОГО КРАЯ В КОНЦЕ XVIII – НАЧАЛЕ XX ВВ.....104
Тафаев Г. И.	ДУША ДРЕВНЕЧУВАШСКОЙ ЦИВИЛИЗАЦИИ.....110
Металова И.Г., Комлев И. Г.	ПОДГОТОВКА УЧИТЕЛЯ СОЦИАЛЬНО-ГУМАНИТАРНЫХ ДИСЦИПЛИН ДЛЯ СЕЛЬСКИХ ШКОЛ КАК СОЦИАЛЬНО-ПЕДАГОГИЧЕСКАЯ ПРОБЛЕМА .....121
Макаревский В. В.	К. П. ПОБЕДОНОСЦЕВ О ДЕЯТЕЛЬНОСТИ И. Я. ЯКОВЛЕВА.....128
Петрова Г. Д., Петрова Е. Е.	ПЕРСПЕКТИВЫ РАЗВИТИЯ НАЦИОНАЛЬНОЙ КУЛЬТУРЫ .....137
Судаков М. А. Хуснутдинова Н.М., Сарри Н. А.	ЮРИЙ КРИЖАНИЧ И ПЕТРОВСКИЕ РЕФОРМЫ...149 «ДУХОВНОЕ ЗАВЕЩАНИЕ ЧУВАШСКОМУ НАРОДУ» ИВАНА ЯКОВЛЕВИЧА ЯКОВЛЕВА НА УРОКАХ АНГЛИЙСКОГО ЯЗЫКА, ИСТОРИИ И ОБЩЕСТВОЗНАНИЯ..... .....157
Якличева В. М.	ПРИБЛИЖЕНИЕ ДЕТЕЙ К КУЛЬТУРЕ ЧУВАШСКОГО НАРОДА .....161
Никонова И. А.	СИМВОЛИКА ЦВЕТА В ТВОРЧЕСТВЕ ПРАСКИ ВИТТИ..... ..168
Никитина А. В.	О МИФОЛОГИЧЕСКОЙ СОСТАВЛЯЮЩЕЙ КУЛЬТУРНОГО ЛАНДШАФТА.....172
Лемаева М. А.	ЖЕНЩИНА И ВОЙНА: ИСТОРИЧЕСКИЙ АСПЕКТ (НА ПРИМЕРЕ ТЫЛА ЧУВАШСКОЙ АССР В ГОДЫ ВЕЛИКОЙ ОТЕЧЕСТВЕННОЙ ВОЙНЫ).....177
Кузнецов А. К.	ДЕЯТЕЛЬНОСТЬ ЧУВАШСКОГО РЕСПУБЛИКАНСКОГО ЦЕНТРА ДОКУМЕНТАЦИИ ПО ЛИЧНОМУ СОСТАВУ В 1993-2004 ГОДАХ .....180
Васильев Ю. Е.	ТЕРРИТОРИАЛЬНОЕ ОБЩЕСТВЕННОЕ САМОУПРАВЛЕНИЕ КАК ФОРМА НЕПОСРЕДСТВЕННОГО УЧАСТИЯ НАСЕЛЕНИЯ В МЕСТНОМ САМОУПРАВЛЕНИИ..... .....190

Научное издание

## **Проблемы исторической регионалистики**

### **Выпуск III**

Ответственный редактор Тафаев Г. И.  
Редактор, компьютерная верстка Юдина И. И.  
Технический редактор Якушкина З.Н.

Подписано в печать 26.06.2009.  
Бумага писчая. Формат 60x84/16.  
Печать оперативная. Усл. печ. л. 9,5  
Заказ № \_\_\_\_ Тираж 50 экз.

ГОУ ВПО «Чувашский государственный педагогический  
университет им. И. Я. Яковлева»  
428000, г. Чебоксары, ул. К. Маркса, 38

Отпечатано в типографии «Новое время»  
428000, г. Чебоксары, ул. Мичмана Павлова, 50/1  
Тел. 41-27-98